

**Yaygın Eđitim
ve
Sorunları**

**TÜRK EĐİTİM DERNEĐİ
YAYINLARI**

Yaygın Eđitim ve Sorunları

**TÜRK EĐİTİM DERNEĐİ
XI. EĐİTİM TOPLANTISI
12 - 13 Kasım 1987**

ŞAFAK OFİSİ
TİPO
MATBAACILIK
Necatibey Cad. Hanzeli Sok. 49
Sıhhiye/ANKARA
Tel : 238 87 84 - 260 02 8/

TÜRK EĞİTİM DERNEĞİ
BİLİM DİZİSİ No : 11

Yayına Hazırlayan :
Dr. Mesut ÖZGEN

İ Ç İ N D E K İ L E R

	<u>Sayfa</u>
SUNU	VII
TED BİLİM KURULU BAŞKANI Prof. Dr. Süleyman Çetin ÖZOĞLU'nun XI. EĞİTİM TOPLANTISINI AÇIŞ KONUŞMASI	XI
TED GENEL BAŞKANI Prof. Dr. Rüştü YÜCE ADINA GENEL SEKRETER Kaya DEMİRKAN'ın KONUŞMASI	XV
BİLDİRİ : I Dünyada ve Ülkemizde Yaygın Eğitim (Doç. Dr. A. Sudi BÜLBÜL)	3
BİLDİRİ : II Yetişkinler Eğitiminde Okuma Yazma Uygulamaları (Doç. Dr. İbrahim Ethem BAŞARAN)	47
BİLDİRİ : III Kitle İletişim Araçları ile Yaygın Eğitim (Doç. Dr. Aysel AZİZ)	69
PANEL : I Yaygın Eğitimin Bugünkü Durumu ve Karşılaşılan Başlıca Sorunlar Nelerdir? (Dr. Erdoğan OKYAY, Ahmet ERDOĞAN, Özdemir BAYKAL, Akın ŞEHİRLİOĞLU, S. Harika GÜZEL, Basri KABASOY)	95

BİLDİRİ : IV	Yaygın Eğitim Açısından Çıraklık ve Meslek Eğitimi (Ahmet SEVGİ)	171
BİLDİRİ : V	Beceri Kazandırma Programları ve Uygulamaları (Hüseyin AKTUĞ)	203
BİLDİRİ : VI	Ülkemizde Çevre Eğitimi ve Sorunlar (Engin URAL)	223
BİLDİRİ : VII	Ülkemizde Yaygın Eğitimde Araştırmalar (Doç. Dr. Rifat OKÇABOL)	245
PANEL : II	Ülkemizde Yaygın Eğitimi Nasıl Daha Etkili ve Verimli Duruma Getirebiliriz? (Prof. Dr. Nusret FİŞEK, Prof. Dr. Niya-zi KARASAR, Doç. Dr. Esin KONANÇ, Doç. Dr. İlhan SEZGİN, Kadir BAYRAKTAR, Kaya ÖZDEMİR)	277
DİZİN (Ad	Buldurusu)	361
Ek :1	TED XI. Eğitim Toplantısı Programı ...	363

S U N U

Çağımızda sürekli eğitim önemini ve etkisini arttırmaktadır. Kamu kaynaklarından eğitim uygulamalarına ayrılan payın artırılmasının yanı sıra eğitim uygulamalarının yalnız okul çağındaki bireylere değil, tüm bireylere sürekli bir biçimde yöneltilmesi politikaları benimsenmiştir. Bu bağlamda ülkemiz eğitimine bilimsel boyutta katkılar sağlamayı amaçlayan Derneğimiz Bilim Kurulu, ülkemizde yaşam boyu eğitim konusundaki durum ve uygulamalara bir ışık tutmak için «Yaygın Eğitim ve Sorunları»nı XI. Eğitim Toplantısının konusu olarak seçmiş ve planladığı çalışmaları gerçekleştirmiştir.

Yaygın Eğitim olarak ele alınan çalışmalar, yalnız belirli boyutlarda yapılan geleneksel uygulamaları —okuma-yazma eğitimi, halk eğitimi, beceri kursları, boş zamanları değerlendirme etkinlikleri, yetişkinler eğitimi gibi— kapsamaktadır. XI. Eğitim Toplantısında eğitimin bütünsellik ve süreklilik ilkeleri çerçevesinde Yaygın Eğitim konusu, değişik boyutlardaki etkinlikleri kapsayan bir anlayışla ve «Yaşam Boyu Eğitim» şemsiyesi altında mevcut uygulamalar ile yapılması gereken çalışmalar olarak ele alınarak plânlanmıştır. Örneğin, dünyada her gün önemi artan çevre korunması, çevre sorunları ve eğitim ile ilişkileri, Yaygın Eğitimde «Çevresel Eğitim» başlığı altında gözden geçirilmiş ve ülkemizde ele alınması gereği vurgulanmıştır.

Türk Eğitim Derneğinin Bilim Kurulu'nun eğitim ve öğretim çalışmalarında bilimsel toplantılarında ulaşılanların, kalıcılığı sağlamak ve çalışmalarını kamuoyuna mal etmek için yayınlanması temel ilke olarak kabul edilmiş ve uygulanmaktadır. Bu uygulama ile, yalnızca bilimsel toplantıların çalışmalarının kaydedilip bastırılarak kamuoyuna sunulması sağlanmamakta, bunun yanı sıra, eğitimciler, yöneticiler, araştırmacılar ve yetişmekte olan eğitimci kuşağı için her zaman başvurulabilecek, ufuk açıcı çalışmalar da yansıtılarak bilim ortamına katkılar getirilmektedir.

Toplantının ilk günü, Yaygın Eğitimin kapsam ve kavramını irdeleyen bir bildirin sunulması ile çalışmalar başlatılmıştır. Ülkemizdeki, yetişkinler için okuma yazma uygulamaları çalışmalarını ele alan bildiri ile kitle iletişim araçları ile yaygın eğitimi açıklayan bildirin sunulmasından sonra, ilk günkü çalışmalar, Yaygın Eğitimin bugünkü durumunun ve sorunlarının tartışıldığı panel ile tamamlanmıştır. Panel çalışmasında, Yaygın Eğitim uygulamalarının en çok ele alındığı kamu kuruluşlarının yetkili uzmanları görev almışlardır.

Toplantının ikinci günü önce, Yaygın Eğitimin ülkemizdeki yaygın boyutlarından olan, çıraklık ve meslek eğitimi, beceri kazandırma uygulamaları ele alınarak irdelenmiştir. Ülkemiz için yeni olduğu düşünülen çevre eğitimi ile yaygın eğitim araştırmaları konularındaki iki ayrı bildiriye, Yaygın Eğitimi nasıl daha etkili kılabiliriz sorusunun ele alındığı panel çalışması izlemiştir. Yaygın Eğitimin bütünlüğü, tüm vatandaşlara yönelik olması, değişik kesimlerdeki önemi gibi hususlar ele alınarak yapılan panel çalışması konuya ışık tutucu olmuştur.

Bildirilere ve panel çalışmalarına izleyicilerin katılımı, konunun önemli boyutlarının vurgulanmasını sağlamış ve çalışmaları, bilgileri zenginleştirmiştir. Yaygın eğitim ko-

nusunda çalışanların bu bilgilerden yararlanacaklarını umut etmekteyiz.

Bilimsel çalışmalarımızın gerçekleştirilmesinde ve kamuoyuna destek ve olanak sağlayan Türk Eğitim Derneği Genel Kurulu ile Merkez Yönetim Kuruluna teşekkürlerimizi sunuyorum. Bildiri sunan, panel çalışmalarına katılan bilim adamları ile değerli uzmanlara, izleyicilerimize teşekkür ve şükranlarımızı sunarız. Toplantımızın düzenlenmesinde ve gerçekleştirilmesinde emeği geçen Türk Eğitim Derneği Genel Merkez bürosu elemanları Özden Kuru, Aysel Şahin, Tekin Sehir, Nilgün Büyükkiliz, Nurettin Kesmez ile Ahmet Gürbüz'e teşekkürlerimizi sunuyorum. XI. Eğitim Toplantımızın kitabını özveri ve özenle yayına hazırlayan Bilim Kurulu üyemiz Dr. Mesut Özgen'e ve basımını gerçekleştiren Şafak Matbaası ilgilileri ile çalışanlarına teşekkürlerimizi sunuyorum.

Prof. Dr. Süleyman Çetin ÖZÖĞLU

Türk Eğitim Derneği
Bilim Kurulu Başkanı

**TÜRK EĞİTİM DERNEĞİ BİLİM KURULU BAŞKANI
PROF. DR. SÜLEYMAN ÇETİN ÖZOĞLU'NUN
XI. EĞİTİM TOPLANTISINI AÇIŞ KONUŞMASI**

Değerli konuklar, basınımızın ve TRT'nin değerli temsilcileri; sizleri saygı ile selamlayarak toplantımızı onurlandırdığınız için teşekkürlerimizi sunuyorum. Kamuya yararlı ve gönüllü bir kuruluş olan TED, ülkemiz eğitimine amacı çerçevesinde uzun yıllar sağladığı önemli katkıların yanı sıra, bilimsel yönden de katkılar sağlama işlevini benimseyerek 1977 yılında Bilim Kurulunu oluşturmuştur. Bilim Kurulumuz 10. yılını doldurmuş bulunmaktadır. Bilim Kurulumuzun amacı, ulusal eğitimimize bilimsel katkılarda bulunmak, eğitim alanındaki bilimsel çalışma ve araştırmaları yönlendirip desteklemede etkinlik göstermek, eğitim sorunlarımıza bilimsel yaklaşım ve çözümler getirme konusunda çalışmalar yapmak ve bu alandaki çalışmaların gerçekleştirilmesinde işbirliği sağlamak olarak belirlenmiştir.

Eğitimi bilimsel bir uğraş alanı olarak ele almak ve çalışmalar yapma ana çerçeve olarak kabul edilmiştir. 10 yıllık dönem içinde Bilim Kurulumuz amaca ulaşmak için eğitim toplantıları, öğretim toplantıları, eğitim hizmet ödülü, eğitim bilim ödülü, araştırma destekleme, eğitim konferansları ve eğitim yayınları başlıkları altında toplanabilecek etkinlikleri sistematik ve plânlı bir biçimde yürütmüştür. Çalışmaların somut ürünleri amaca ulaşıldığını belirlemekte ve aynı zamanda gelecekte yapılacak çalış-

maların daha başarılı olması yönünde güdü kaynağı olmaktadır. Derneğimizin ve Bilim Kurulumuzun eğitime yönelik çalışmalarının ve programlarının görüş çerçevesi ve ana çizgisi şöyle özetlenebilir :

Ülkemizde eğitimin çağdaş bilime ve insan haklarına dayalı, özgürlükçü, demokrat, laik ve ulusal kültür birikimimizden kaynaklanarak evrensele ulaşan, toplumsal ve bireysel gelişmenin ekonomik ve teknik ilerlemenin yarattığı gereksinimleri karşılayacak düzeyde, nitelik ve nicelikte insan gücü yetiştirmeyi, bireysel farklılıkları dikkate alarak plânlayan ve sağlayan, öğretim birliği yasasının sözüne ve özüne dayalı ve bağlı kalan, eğitim ve öğretim sorunlarına akılcı düşünme ve bilimsel araştırmalarla eğilen, plânlı, programlı gelişmelere açık bir özellik taşımasını esas almaktadır.

Bu görüş çerçevesinde yürütülen çalışmalarımızın ilkinin yıllık eğitim toplantıları oluşturmaktadır. Onbirincisine ulaşmanın mutluluğunu yaşadığımız yıllık eğitim toplantılarımız bir geleneği oluşturmuş görünmektedir. Yükseköğretime giriş sorunları konusunun ele alındığı ilk yıllık eğitim toplantımızdan bu yana eğitim uygulamalarımızın her düzeydeki durumu ve sorunları ele alınarak bilimsel çerçevede tartışılmıştır. Bazı yıllar eğitim düzeyleri yerine eğitimimizdeki temel ve güncel sorunlar ele alınmıştır. Örneğin, çocuk ve eğitim, Atatürk ve eğitim, gençliğin eğitimi ve sorunları gibi. Ayrıca eğitimde psikolojik hizmetler ve sorunları gibi önemli bir konu da yine toplantılarımızda ele alınmıştır. Eğitim konularımıza makro ve bir ölçüde de mikro düzeyde yaklaşan yıllık eğitim toplantılarımızın yanı sıra öğretim konularına ve sorunlarına yönelik yıllık öğretim toplantılarımızın beşincisini bu yıl gerçekleştirmiş bulunuyoruz. İlkini 1978 yılında vermiş olduğumuz eğitim hizmet ödülümüzün 10. sunu 1987 yılında Emekli Öğretim Üyesi Prof. Dr. Rauf Nasuhoğlu'na vermiş bulunuyoruz.

Ülkemiz eğitimine katkıda bulunmak amacıyla düzenli bir biçimde Bilim Kurulumuzun bilimsel sorumluluğunda çıkarılmakta olan Eğitim ve Bilim Dergimizin 66. sayısına ulaşmış bulunuyoruz. Yıllık eğitim ve yıllık öğretim toplantılarımızın çalışmaları kitaplar olarak yayınlanmıştır. Yayınlarımızın kamuoyuna ve özellikle öğrencilere ulaştırılarak bu konudaki kaynak eksikliğini bir ölçüde giderebilmek için yayınlarımızda kâr amacı güdülmemektedir.

Toplumlar için eğitim artık yaşamsal önem taşıyan bir kamu hizmeti görünümündedir. Eğitimi ister geleneksel ve kültür aktarımı işi gibi veya gelenek aktarımı gibi bir çerçevede ya da bilgi sağlamak, iyi vatandaş yetiştirmek biçiminde geniş bir çerçevede veya istendik davranış değişikliklerini sağlamak işi olarak akademik bir biçimde tanımlayın, eğitimin, toplumun ve bireyin yaşamını ve gelişmesini etkileyip biçimlendiren özelliğini gözden irak tutamayız. Eğitim artık yalnızca okulda, kırsalda veya fabrikada yapılan sınırlı ve süreli bir iş olmaktan çıkmıştır. Bireyin ve toplumun yaşamasını, çağın gereklerine göre yaşamasını öğrenmesi sürekli bir eğitimi gerekli kılmaktadır. Bunun yanı sıra toplumun birçok sorununun çözümünün eğitime bağlı olduğu anlayışı ve bireylere eğitim verilerek onların uygarlaştırılabileceği, çağdaştırılabileceği görüşü yaygın bir kabul görmektedir. Eğitim, artık belli yaşlarda, belli örgütlerde, belli sürelerde, belli kimselelere götürülen hizmetler olmaktan çıkmıştır. **Sürekli eğitim, yaşam boyu eğitim** gibi kavramlar gittikçe kalıcı olmakta ve uygulamalara yansımaktadır. Yetişkinler eğitimi, halk eğitimi, yeniden eğitim, vatandaşlık eğitimi gibi akademik veya pratik isimlerle belirlenen eğitim çalışmalarının temel özelliği okulun dışında ve bir ölçüde okul yaşından sonra ve genel olarak beceri kazandırmaya yönelik oluşudur. Bireyi toplumsal yaşama hazırlayan, eğitim ve öğretimin yanı sıra yaşamı öğreten ve kolaylaştıran, bireyi ve toplumu

çevresine ve yaşamına bilinçlendiren eğitim gün geçtikçe önem kazanmaktadır. Bu çerçevede, bu yılki 11. eğitim toplantımızın konusu olarak **Yaygın Eğitimi** seçmiş bulunuyoruz. **Yaygın Eğitim**, yıllık toplantımızın ana çerçevesi ve kalıbı içinde yani kavram, kapsam, sorunlar ve daha etkili kılma yolları ne olabilir ana çizgilerinde ele alınacaktır. Yaygın ve örgün eğitim ayırımının sınırlarının gün geçtikçe belirginliğinin azaldığını ve hatta anlamının kalmadığını da gözden ırak tutmamaktayız. Yaygın eğitimde örgütlenmiş, programlanmış ve kurumsallaşmış bir eğitim alanı ve uygulaması olarak artık informal, formal olmayan eğitim olarak ele alınmamalıdır. Bu anlayış ve yaklaşım içinde, toplantımızda yaygın eğitim başlığı altında okuma yazma uygulamaları, kitle iletişim araçları ile eğitim, çıraklık eğitimi, mesleki eğitim, beceri kazandırma, çevresel eğitim, sağlık eğitimi, yaygın eğitim araştırmaları gibi konulara değinilecek, sağlık, istihdam, eğitim, hukuk, işveren ve işçi açılarından değerlendirmeler yapılacaktır. Gelişmiş ve gelişmekte olan birçok ülkede okul ve sınıf dışındaki yaygın eğitim gittikçe artan bir biçimde ve yoğunlukta gündeme getirilmektedir. Yaşadığımız dünyayı öğretmemiz gerekir, anlayışı gün geçtikçe pratiğe yansımaktadır. Ümit ediyoruz ki bu toplantımızın sonunda önemli bir eğitim konusunu ve işlevini okul ve sınıf çerçevesinin dışında toplumun güncel yaşamında ele alma ve uygulamaya yansıtma boyutunda bir bilimsel anlayışı ve yaklaşımı oluşturmaya katkıda bulunabileceğiz. Çalışmalarımızın başarısı toplantının amacına ulaşması, sizlerin ilgi ve katkıları ile belirlenecektir. Bu görüş ve duygularla sizleri selamlıyorum ve Derneğimiz Merkez Yönetim Kurulu Başkanı Sayın Prof. Dr. Rüştü Yüce'nin konuşmalarını okumak üzere Dernek Genel Sekreteri Sayın Kaya Demirkan'ı kürsüye davet ediyorum.

**TÜRK EĞİTİM DERNEĞİ GENEL BAŞKANI
PROF. DR. RÜŞTÜ YÜCE ADINA GENEL SEKRETER
KAYA DEMİRKAN'IN KONUŞMASI**

Sayın dinleyiciler, TED Genel Başkanı Sayın Prof. Dr. Rüştü Yüce görevli bulunduğu ODTÜ'de önemli ve ayrılamayacağı bir toplantısı bulunduğu için eğitim toplantısı için hazırlamış olduğu konuşmayı okumak üzere beni memur ettiler.

Saygıdeğer konuklar, değerli eğitimciler ve bilim adamları, TED'nin sayın üye ve mensupları; TED'nin geleneksel olarak her yılın güz döneminde düzenlediği eğitim toplantılarının 11. si olan yaygın eğitim ve sorunları konulu eğitim toplantısına hoş geldiniz. Hepinizi TED Genel Merkez Yönetim Kurulu ve Bilim Kurulu adına saygı ile selamlıyor ve toplantıya katılmanız nedeniyle teşekkürlerimi sunuyorum. Bilindiği gibi, eğitim, ekonomik ve toplumsal kalkınmanın temel araçlarından biridir. Konuyu genelde örgün ve yaygın eğitim açısından ele aldığımızda en az örgün eğitim kadar yaygın eğitimin de önemi ortaya çıkar. Zira yaygın eğitim örgün eğitime paralel olarak özellikle gelişmekte olan ülkelerde toplumsal değişmeyi ve ekonomik kalkınmayı hızlandırıp düzenleyen, uluslaşma bilincini güçlendiren etkili bir araç olarak görünmektedir. Ayrıca demokratikleşmenin bir sonucu olarak eğitimde fırsat

ve imkân eşitliğini yetişkin nüfusa yaymak, yaygın eğitimle sağlanmaktadır. Hele son yıllarda bu iki kavram arasındaki ayırım da giderek ortadan kalkmakta ve bunların yaşam boyu eğitim kavramı içinde bütünleştirilmesine çalışılmaktadır. Bu durum ülkemiz açısından da geçerlidir. Bir yanda eğitimde imkân ve fırsat eşitliğinin yaygınlaştırılması, öte yanda nitelikli insan gücü yetiştirme çabaları ve kitle iletişim araçlarının yoğun etkisi, son yıllarda bu konuyu daha da güncel ve önemli bir hale getirmiş bulunmaktadır. İşte bu nedenlerle Bilim Kurulumuz 1987 yılı eğitim toplantısını yaygın eğitim ve sorunlarına ayırmıştır. 11. ci Eğitim Toplantısının eğitim hayatımıza yeni boyutlar ve görüşler getireceği inancıyla toplantıya tebliğ vermek suretiyle katılan ve panel üyesi olarak görev alan tüm bilim adamlarına ve uzmanlara toplantının programını hazırlayan ve gerçekleştiren TED Bilim Kuruluna, içinde bulunduğumuz salonu toplantı için tahsis eden TED Ankara Koleji Vakfı Yönetim Kuruluna, TED Bilim Kurulunun eğitim çalışmalarına desteğini esirgemeyen TED Genel Merkez Yönetim Kuruluna ve toplantının eksiksiz olarak organize edilmesini sağlayan TED Genel Merkez Bürosu mensuplarına teşekkürü bir borç biliyor ve 11. Eğitim Toplantısının başarılı geçmesini diliyorum.

BİLDİRİ : I

Dünyada ve Ülkemizde Yaygın Eğitim

(Kavram, Kapsam, Eğilimler)

Doç. Dr. A. Sudi BÜLBÜL

**Ankara Üniversitesi Eğitim Bilimleri
Fakültesi Öğretim Üyesi**

Oturum Başkanı : Dr. Ferhan OĞUZKAN

DÜNYADA VE ÜLKEMİZDE YAYGIN EĞİTİM

Yetişkinlerin toplumsal güvenliklerini ve ekonomik verimliliklerini artırmak, değişen toplumsal ve ekonomik rollerine uyumlarını sağlamak için, onların eğitime duyulan ihtiyaç, insanlık tarihi kadar eskidir. Hemen her toplumda, yetişkinlerin eğitime yönelik uygulamaların uzun bir geçmişi vardır.

İlk çağlarda kasıtlı eğitim uygulamaları, çocuklara ya da gençlere değil, yetişkinlere yönelik olarak düzenlenmekteydi. Antropoloji alanındaki bulgular ilkel kabilelerde, gençlerin, yaşça belli bir yetişkinlik dönemine geldiklerinde, kabilenin tam ve sorumlu üyesi sayılabilmek için, özel bir eğitimden geçirildiklerini göstermektedir.

Yüzyıllar boyunca, hemen her toplumda, birlik ve beraberliğin bozulduğu, toplumların «ahlâk bunalımı»na düştüğü, insan yaşamının değerinin unutulduğu, toplumsal ve bireysel amaçların bütünlüğünü yitirdiği, toplumsal bunalım dönemlerinde, toplumu yeniden kurma ya da biçimlendirme girişimlerinin, hatta bazan «ihtilal»lerin, yetişkinlerin eğitimi yolu ile başarıya ulaştırılabileceği ve sürdürülebileceği kabul edilmiş ve bu yöndeki uygulamalara ağırlık verilmiştir. Böyle durumlarda ortaya çıkan toplum önderleri ve peygamberler, toplumsal yapıyı yeniden düzenleme ya da kurma amaçlarının yetişkin nüfusun eği-

timli yoluyla gerçekleşebileceğini görmüşler ve çalışmalarını bu alana yöneltmişlerdir.

Tarihte rastladığımız Buda, Konfiçyüs gibi büyük önderler, Aristo, Eflatun gibi büyük düşünürler; Musa, İsa, Muhammet gibi büyük peygamberler, insanları eğitime çabalarını, çocuklar üzerinde değil, zihinsel, ruhsal olarak olgunlaşmış olan ve toplumsal, ekonomik sorumluluklar yüklenmiş bulunan yetişkinler üzerinde yoğunlaştırdılar. «Büyük dinleri, büyük uygarlıkları, Rönesans'ı, Reform'u, demokrasiyi, sanayi devrimini doğuran ve yaygınlaştıran, geniş kapsamlı toplumsal hareketlerin tümü, yetişkinlerin öğrenme ve yetiştirme yeteneği üzerine kuruldu» (1).

Amerika Birleşik Devletlerinde, göçmenlerin «Amerikanlaştırılma»sı işlevini büyük ölçüde Halk Okulları yerine getirdi. Türkiye'de Cumhuriyet İlkelerinin, Atatürk inkılaplarının benimsetilmesi ve yaygınlaştırılmasında, Millet Mektepleri ve Halkevleri önemli roller oynadılar. Yeni tarım yöntemlerinin benimsetilmesi ve yaygınlaştırılması yetişkinlerin eğitimi yoluyla gerçekleştirildi. Örnekleri çoğaltabiliriz.

Yetişkinlere yönelik eğitim uygulamalarının böylesine uzun bir tarihi geçmişi olmasına karşın, dünyada yetişkin eğitimi, yakın zamana kadar, yetişkinlere, örgün eğitimin eksikliklerini gidermek amacıyla sunulan bir «sosyal hizmet» olarak anlaşılmıştır.

Genelde, «eğitim», «öğretim» denilince, pek çok kimsenin aklına çocuk ve gençler ile okullar gelmektedir. «Yaygın eğitim» ya da «yetişkinler eğitimi» terimlerinin bu alanla ilgilenmeyen profesyonel eğitimcilerin çoğu için bile, açık bir anlamı yoktur. Kimilerine göre yaygın eğitim yetişkinlere okuma-yazma ile biraz matematik öğretmek

ve temel vatandaşlık bilgileri kazandırmak amacıyla düzenlenen eğitim etkinlikler, kimilerine göre genç kızlara ve bayanlara biçki-dikiş, nakış, el sanatları v.b. el hüneleri kazandırmak amacıyla düzenlenen kurslar, kimilerine göre de kitle iletişim araçları yolu ile vatandaşları çeşitli konularda bilgilendirmek amacıyla düzenlenen programlardır. Bununla birlikte, «eğitim» ile okullarda verilen «örgün eğitim»in eşanlımlı olmadıkları; öğrenmenin, dolayısıyla eğitimin, okulda öğrenilen ya da öğretilenlerle sınırlandırılmayacağı; bireyin «beşikten mezarı kadar», bir öğrenme süreci içinde bulunduğu; bu nedenle de eğitim etkinliklerinin bu anlayış içinde düzenlenmesi gerektiği giderek anlaşılmaktadır (2).

Nitekim günümüzde yaygın eğitimin eğitim sistemi içindeki konumu, eskisine göre çok farklıdır. Uygulamalara tam olarak yansımamış olmakla birlikte, kalkınmış ya da kalkınmakta olan hemen her ülkede, yaygın eğitim, artık eğitim sisteminin «asli» bir alt-sistemi olarak kabul edilmekte; toplumun ve bireylerin eğitim ihtiyaçlarını karşılama girişimlerinin, yaygın eğitim alanında yoğunlaştığı; yetişkin nüfusa, ulusal düzeyde düzenlenmiş ve iyi desteklenmiş yaygın eğitim hizmetleri sunulmasının, toplumsal ve ekonomik olduğu kadar, kültürel nedenlerle de, ulusal eğitim politikalarının temel bir parçası haline geldiği, bu anlayışın giderek hızla yaygınlaştığı gözlenmektedir. Çünkü günümüzde, kitle iletişim araçlarının ve uluslararası kuruluşların aracılığı ile, çeşitli ülkelerde, eğitim uygulamalarından elde edilen bilgi ve deneyim birikimi bir ülkeden ötekine hızla yayılmakta; bunun sonucu olarak, çeşitli yeni fikirler, deneyimler, sorunlar, çözümler, özelemler ülkeler arasında geniş ölçüde paylaşılır bir nitelik almaktadır.

Bu tebliğde ilkin yaygın eğitimin kapsam, kavram ve tanıma ilişkin olarak ortaya çıkan yeni görüşler ve eğilimler özetlenmekte, sonra da bunlar ışığında Türkiye'deki gelişmeler açıklanmaya çalışılmaktadır.

Değişen Görüşler, Eğilimler

Yakın yıllara kadar, OECD üyesi ülkelerde, düzenli yetişkin eğitimi, nüfusun küçük bir bölümüne yönelik olarak, altı farklı işlevi yerine getirdi :

1. Okula hiç devam etmemiş, okuldan yararlanmamış ya da okulu terk etmiş olan yetişkinlere, tamamlama eğitimi ya da temel eğitim vermek.

2. Temel eğitimi bitirmiş ya da daha üst düzeyde eğitim görmüş olan yetişkinlere, sonunda bir diploma vererek ya da vermeksizin, entellektüel ve kültürel gelişmelerini sürdürmelerini sağlayan eğitim fırsatları vermek.

3. Küçük sayıda gerçek ya da potansiyel işçi önderinin eğitim düzeylerini yükseltmek, onların işçilere daha yararlı olabilmelerini sağlamak.

4. Oldukça küçük bir grup yetişkine, mesleklerle ilgili kurslar sağlamak.

5. İyi vatandaşlığı geliştirmeye yönelik kurslar düzenlemek.

6. Göçmenlerin uyumlarını sağlamaya yönelik kurslar düzenlemek.

Yetişkinlerin eğitimine yönelik bu işlevlerin yerine getirilmesinde izlenen resmi politikalar ise şöyle özetlenebilir :

1. Bu işlevlere verilen önem, ülkelerin özel durumuna göre farklı oldu.

2. Bu işlevleri bir bütün olarak ele almaya yönelik yeterli çaba gösterilmedi.

3. Belirgin bir yaygın eğitim politikasına sahip çok az ülke vardı.

4. Çeşitli ülkelerde, mesleki eğitim ile genel eğitim, mutlak surette, birbirinden ayrı düşünülüyor.

5. Örgün eğitim ile yaygın eğitim birbirinden ayrı düşünülüyor ve yaygın eğitime düşük bir statü tanındı.

6. Yaygın eğitime ayrılan kaynaklar, örgün eğitime göre çok daha azdı ve düzensizdi.

Resmi politikalar böyle olunca, ülkelerin çoğunda yetişkin eğitime gönüllü kuruluşlar sahip çıktılar (örneğin İşçi Eğitim Dernekleri). Resmi olarak ihmal edilmiş olmalarına karşın yetişkin eğitimi kuruluşları, yirminci yüzyılın başından itibaren ve özellikle İkinci Dünya Savaşından sonra, hızla gelişmeye başladılar. Bu gelişmede en büyük rolü, profesyonel halk eğitimci kadrolar oynadılar (3).

Yetişkin eğitiminin nicel ve nitel olarak sürekli gelişmesi 1960 yılına kadar sürdü. Bu yıldan sonra pek çok ülkede, katılanların sayılarında, patlama diyebileceğimiz yükselmeler oldu. Günümüzde, devlet desteğinin hâlâ yeterli olmamasına karşın, yetişkin eğitimi artık toplumun büyük bir bölümüne hizmet vermektedir.

Aşağıdaki Tablo, rakamlar eski olsa da, bu gelişme hakkında bilgi vermektedir (4).

**1970 YILLARINDA SEÇİLMİŞ BAZI ÜLKELERDE
YETİŞKİN EĞİTİMİ PROGRAMLARINA KATILANLAR (BİN)**

Ülke	Yıl	Toplam Katılanlar	Mesleki Eğitime Katılanlar	Genel Eğitime Katılanlar	Toplam Nüfusta Katılanlar %	İşgücü İçinde Mesleki Eğitime Katılanlar %
Kanada	1970-71	3084	1152	1932	23	14
Fransa	1971	—	1600	—	—	8
Almanya	1970-71	8953	1917	7036	20	7
İsveç	1970	2036	239	1797	34	6
İngiltere	1970	6041	2951	3090	15	12
A.B.D.	1969	13150	4839	8311	10	6

Tabloda görüldüğü gibi, bu ülkelerde, bir yılda, toplam nüfus içinde, yetişkin eğitimi programlarına katılanların oranları, % 10 ile % 34 arasında; toplam işgücü içinde mesleki eğitim programlarına katılanların oranları ise, % 6 ile % 14 arasında değişmektedir. Bu rakamların 18-19 yıl öncesine ait olduğu düşünülürse, oranların şimdi daha da yüksek olacağını söyleyebiliriz.

Kuşkusuz, yetişkin eğitimi programlarına katılanların sayısındaki bu artışın arkasında çeşitli nedenler bulunmaktadır. Bunları şöyle özetleyebiliriz :

1. Yetişkinler ortaöğretim düzeyinde eğitim tamamlama kurslarına büyük ilgi göstermeye başladılar (bireyin eğitim düzeyi yükseldikçe, daha çok eğitim için istemi artmaktadır).
2. Hızlı teknolojik ve toplumsal değişmeler, özellikle çalışmaların bilgi ve hünerlerinin sürekli yenilenmesini gerektirdi.
3. Ekonomik düzeyin ve boş zamanların artması entellektüel, kültürel ve eğlendirici eğitim faaliyetlerine ilgiyi artırdı.
4. Resmi otoritelerin yetişkin eğitime ilgileri arttı ve bu alana daha çok kaynak tahsis edilmeye başlandı (5).

Devletlerin yetişkin eğitime eskisine göre, daha çok ilgi göstermesinin belli başlı nedenleri olarak da şu görüşlerin benimsenmesi ve yaygınlaşması gösterilmektedir :

1. **Toplumda ekonomik, sosyal ve kültürel yönden yoksunluk içinde olan kesimlerin bu durumdan kurtarılması için, onlara diğer imkânlar yanında, gençliklerinde elde edemedikleri eğitim imkânı şimdi sağlanmalıdır.**

2. **Aile çevresel çocuğun kişilik gelişmesinde ve eğitiminde önemli rol oynadığına ve sosyo-ekonomik düzeyi düşük ailelerin çocukları mevcut eğitim imkânlarından yeterince yararlanamadığına göre, ana-babaların bu konuda eğitilmesine ihtiyaç vardır.**
3. **Ekonominin verimliliği, işgücünün bilgi ve hünerinin yükselmesine bağlıdır.**
4. **Çağdaş toplumların karşılaşmakta olduğu büyük sorunlar, geniş halk kitlelerinin desteği olmadan çözülemez.**
5. **Eğitimlerine devam fırsatı toplumdaki tüm yetişkinlere tanınmalıdır.**
6. **Okullardan onların başarabileceğinden çok fazla hizmet beklenmektedir. Eğitim hizmetleri sadece okuldan beklenmemelidir (6).**

Kalkınmış ülkelerde, devletin yetişkin eğitime gösterdiği ilgiyi artıran bu nedenler, kalkınmakta olan ülkeler için de geçerli olmuştur. Ayrıca, kalkınmakta olan ülkelerde yetişkinlerin eğitime devlet ilgisini artıran önemli bir neden de, bu ülkelerin «yaygın eğitimi özel bir tüketim konusu olmaktan çok, toplumsal değişmeyi ve ekonomik kalkınmayı hızlandıran, düzenleyen, ve özellikle de uluslaşma bilincini kuvvetlendiren, etkili bir araç olarak görmeleri»dir (7).

Yukarıda açıklanan görüşlerin niçin dünyada yaygın eğitime önem verilmesine neden olduğunu anlamak kolaydır ve ayrıca açıklamalarına da gerek yoktur. Ancak, okullarla (örgün eğitim kurumları ile) ilgili görüşün arkasındaki sorunları kısaca açıklamak yararlı olabilir. Örgün eğitim sistemlerine yönelik olarak, bir süredir tartışılmalı ve bir «bunalım» yarattığı ileri sürülen başlıca hususlar şunlardır :

1. II. Dünya Savaşı'ndan bu yana, hükümetlerce bilinçli olarak izlenen eğitimi yaygınlaştırma politikalarının da bir sonucu olarak, hemen her ülkede, eğitimin her tür ve düzeyinde, öğrenci sayıları hızla artmaktadır. Buna karşın sistemin diğer giderlerinde (bina, tesis, araç-gereç, öğretmen, finansman v.b.) gerekli artışlar gerçekleştirilememektedir. Eğitim imkânlarının dağılımında, bölgeler, yöreler, kırsal-kent, okullar arasında denge sağlanamamaktadır. Pek çok ülkede, eğitime milli bütçelerde ayrılacak ödenekler ise tavanına ulaşmıştır. Buna karşın, eğitimin maliyeti giderek artmaktadır.
2. Bilim ve teknolojiye, toplumların yapısında (demografik, toplumsal, siyasal, ekonomik, kültürel) hızlı ve sürekli değişimler olmakta; okullar bunlara uyum sağlayamamakta ve eğitim sistemleri çevrelerine yabancılaşmaktadır. Üstelik, yeni kuşaklara, çocukluk ve ergenlik dönemlerinin belli bir süresinde kazandırılan ve söz konusu değişimlerin de gerisinde kalan, bilgi, tutum ve becerilerin, onlara hayatları boyunca yeteceği farzedilmektedir. Okul öncesi eğitimin, çocuğun kişilik gelişimi ve okul eğitimi için önemi anlaşıldığı halde, bireyin okul eğitimi sonrası, yetişkinlik döneminde eğitiminin önemi ve gerekliliği anlaşılmamaktadır.
3. Örgün eğitim sistemlerinin geleneksel seçici-elimci yapısı, öğrenciler arasında, sağlıksız bir yarışmaya ve pek çok öğrencinin başarısızlıkla «damgalanmasına» yol açmaktadır. Sağlıksız sonuçları bir yana, bu durum, sosyo-ekonomik dü-

zeyleri düşük ailelerden gelen çocukların aleyhine işlemektedir (8).

Örgün eğitim kurumlarının verimsiz çalıştığı ve çok pahalı kurumlar olduğu konusundaki görüşler çoktur. Hatta, bu kurumların tamamen ortadan kaldırılması gerektiğini ileri süren, fakat kabul görmeyen, aşırı görüşler de vardır. Kuşkusuz, örgün eğitim kurumlarının içinde bulunduğu «bunalım» bizi, bu kurumlardan vazgeçmek sonucuna değil, bu kurumların verimlilik ve etkililiğini artıracak önlemler aramaya götürmelidir. Ancak, öyle görülmektedir ki, hızla değişen ve ilerde değişme hızı daha da artacak olan bir dünyada, onları ne ölçüde verimli ve etkili çalıştırsak çalıştıralım, eğitimi sadece okullarla sınırlandırmak yanlışır (9).

Birey, insan olarak, büyük bir öğrenme gizilgücü (kapasitesi) ile dünyaya gelmektedir. Toplum, insanların öğrenmesi için kasıtlı ve düzenli olarak, onlara eğitim imkânları sunmakla görevlidir. Buraya kadar bir sıkıntı yoktur. Bu noktada iki görüş karşımıza çıkmaktadır :

1. Toplumun insanlara en verimli ve etkili eğitim sunma yolu okuldur.

2. Okul toplumun insanlara eğitim sunma yollarından sadece birisidir. Aynı sonuçlar başka yollarla da alınabilir. Okulun yanında, bu yollar da kullanılmalıdır (10).

İşte, «yaygın eğitim» kavramı çerçevesinde düzenlenen eğitim etkinlikleri, bu ikinci görüşe dayalıdır. Bu seçenek, eğitimi, insan hayatının belirli bir dönemi ve okul ile sınırlandırmayıp, hayatın tamamına yayma ve çeşitli kurumları işe katma gerekliliğini de beraberinde getirmektedir.

Kuşkusuz, çocuklara ve gençlere olduğu kadar yetişkinlere yönelik olarak da, eğitim çabaları, hemen her toplumda, okullar dışında, çeşitli kurumlarca, çeşitli yerlerde

ve pek çeşitli yollarla da sürdürülmektedir. Örgün eğitim kurumları bu çabaların sürdürülmesi gereken tek, hatta her durumda en uygun kurumlar değildirler. Ailenin, çalışılan kurumun, kitle iletişim araçlarının, tarımsal yayım örgütlerinin, sendikaların, gönüllü derneklerin, kitaplıkların, müzelerin ve daha nice kurumların, çocukların, gençlerin ve yetişkinlerin eğitiminde önemli rolleri olmaktadır. Hatta, bu kurumlardan herbirinin kasıtlı ve planlı olarak bireyleri eğittiğini ve kendilerine özgü eğitim programlarına sahip bulunduğunu söyleyebiliriz. Ayrıca bireyler, onları eğitme işlevini yüklenen bir kurum ya da kişi bulunmaksızın, bağımsız olarak kendi çabalarıyla ve kasıtlı olarak öğrenmelerini sürdürebildikleri gibi, çevreleriyle doğal etkileşimlerinin sonucu olarak da sürekli olarak öğrenmektedirler. Ancak bütün bu düzensiz, bütünleştirilmemiş çabalar, günümüz insanların sürekli öğrenme ihtiyaçlarını karşılamakta yetersiz kalmakta, toplumun ve bireylerin, eğitim için sahip oldukları, gerçek ve potansiyel kapasitelerin, düzenli, planlı, kasıtlı olarak harekete geçirilmesine ihtiyaç duyulmaktadır.

OECD eğitim fırsat ve imkânlarını insan hayatının tümüne yaymanın bir gereği olarak eğitimin birey için hiç bir zaman sona ermeyip «sürekli» ve «yinelemeli» olarak devam etmesi yaklaşımını benimsemekte ve «yinelemeli eğitim» ile ilgili ulusal politikaların saptanmasında, üç ana esası önermektedir :

1. Herkes zorunlu eğitimi bitirdikten sonra, daha ileri düzeylerde eğitimini kendi seçeceği zamana ertelene hakkına ve aynı zamanda, eğitim sistemine yeniden girme hakkına sahip olmalıdır.

2. Herkes, bir iş edinmek, işinde ilerlemek, iş değiştirmek ya da istihdam fazlası haline geldiği takdirde, ye-

ni iş edinmek üzere gerekebilecek meslek eğitiminden geçme hakkına sahip olmalıdır.

3. Yetişkin eğitimi fırsatlarının uygulanması ile mevcut eşitsizliğin daha da fazlalaşmaması için gereken önlemler alınmalıdır (11).

Yukarıdaki öneriler, yetişkinlere örgün eğitimlerini ve mesleki eğitimlerini sürdürme fırsatları verilmesiyle ilgilidir. Yaygın eğitimin kapsamı bu iki alanın sınırlarını aşmaktadır.

Ekonomik kalkınma; bilimsel, teknolojik ve yönetsel davranışların, endüstriyel ve tarımsal üretime sürekli uygulanması yoluyla elde edilmektedir ve bu durum, insan yeteneklerinin «optimal» kullanımını zorunlu hale getirmektedir. Bu ise, yetişkin işgücüne, onların sürekli öğrenmesini sağlayacak, verimli ve etkili yaygın eğitim hizmetlerinin sunulmasını gerektirmektedir. Ancak, yetişkin birey sadece bir «işgücü» değildir. O aynı zamanda, her şeyin hızla değiştiği bir dünyada bir eşir, anadır, babadır, komşudur, vatandaşdır ve nihayet insandır. Bu nedenle, yaygın eğitimin görevi, yetişkinlere sadece onların işgücü olarak yeterlik düzeylerini yükseltmeye yönelik sürekli eğitim fırsat ve imkânları sunmakla sınırlı değildir. Yetişkin eğitiminin görevi, buna ek olarak, yetişkinlere örgün eğitim düzeylerini yükseltmeye yönelik eğitim fırsat ve imkânları hazırlamak; şehirleşme, toplumsal hareketlilik, istihdam alanlarının sürekli değişen istemleri, kuşaklararası çelişkiler ve hızlı değişimin tüm diğer etkileri hakkında onları bilgi sahibi yapmak; onlara hızlı değişimin tüm toplum, yaşadıkları bölge, şehir, kasaba, köy için etkilerinin neler olduğu hususlarında sağlıklı yorumlar yapabilmeleri ve kişisel sorunlarının olduğu kadar, toplumsal sorunların da çözümüne nasıl katkıda bulunabileceklerini anlamaları konularında yardım etmek; ayrıca, yetiş-

kinlere kendi özdoymaları için öğrenmek istediklerini öğrenme, yapmak istediklerini yapma fırsat ve imkânları vermektir.

Bütün bu nedenlerle, toplumların, örgütlerin, işletmelerin ve bireylerin, çevrelerindeki hızlı değişmelere uyum sağlayabilmeleri, değişmelerin olumsuz etkilerinden korunabilmeleri için, işlevsel ve dinamik yaygın eğitim hizmetlerine olan ihtiyaç giderek artmaktadır. Çünkü yetişkinleri, genelde toplum hayatını, özelde de kendi bireysel hayatlarını etkilemekte olan dış kuvvetler hakkında yeterli bilgi sahibi yapmadan; onları ihtiyaç duydukları yeni davranışlarla donatmadan; var olan çeşitli seçenekler arasından uygun, akıllıca seçimler yapabilecek hale getirmeden; onların, sürekli değişen kişisel rollerini sağlıklı biçimde yerine getirmelerini bekleyemeyiz.

Yetişkinlere yönelik olarak düzenlenen, eğitim programlarını, konuları bakımından, beş grupta toplayabiliriz. Bunlar şunlardır :

1. Tamamlama Eğitimi (Okuma-yazma programları ile, temel eğitim, orta eğitim ve yüksek eğitimi zamanında bitirememiş olan yetişkinlere, bu fırsat ve imkânı sürekli açık tutmak üzere düzenlenen ve «örgün yetişkin eğitimi» de denilen programlar. Bunlar genel eğitim programları olabileceği gibi, mesleki-teknik programlar da olabilir).

2. Mesleki-teknik eğitim (Yetişkinlerin bir meslek edinmelerini, mesleklerinde ilerlemelerini, yeni bir meslek edinmelerini amaçlayan programlar).

3. Sağlık ve Aile Eğitimi (Sağlık eğitimi, beslenme, aile planlaması, ev ekonomisi, evlilik eğitimi, ana-baba eğitimi, yaşlılık eğitimi v.b. programlar).

4. Vatandaşlık Eğitimi (Toplu yaşama, dayanışma, yardımlaşma, işbirliği, demokrasi eğitimi, hukuk eğitimi, haklar, görevler v.b. programlar).

5. Özdoym Eğitimi (Bireyin müzik, güzel sanatlar, edebiyat, sanat ve el sanatları gibi, yaratıcı ve eğlendirici amaçlarla öğrenmek ictediđi her çeşit kültürel konuları içeren programdır) (12).

Yaygın eğitimin kapsamındaki gelişmelerin, tüm ülkelerde uygulamalara yansıdığını söylemek zordur. Ancak, kalkınmış ya da kalkınmakta olan hemen her ülkede, dik-katlerin yetişkin eğitimi alanına yöneldiğini; uygun uygulama yaklaşımları bulunabilmesi için, pek çok ülkede ciddi, sistemli arayışlar içine girildiğini ve yaygın eğitimin, ana hatları yukarıda kısaca belirtilen görüşler çerçevesinde örgütlenmesine çalışıldığını görmekteyiz. Bu arayışların arkasında, aşağıdaki dört ortak eğilimin belirginlik kazandığı görülmektedir :

1. Örgün ve yaygın eğitimin arasındaki ayırım giderek ortadan kalkmakta ve bunların, «yaşam-boyu eğitim» kavramı içinde bütünleştirilmesine çalışılmaktadır.

2. Genel ve mesleki eğitim arasındaki yapay ayırım giderek ortadan kalkmakta ve bunların bireyin ve toplumun ihtiyaçları ile mesleğin gereklerine dayalı olarak bütünleştirilmesine çalışılmaktadır.

3. Eğitimin niteliđi, iç verimlilik olarak değil, dış verimlilik olarak anlaşılmakta; eğitimde amaçların, bireyin ve toplumun ihtiyaçlarına göre belirlenmesine çalışılmaktadır.

4. Eğitim imkânlarının eğitimin her düzeyinde yaygınlaştırılmasına ve bu yaygınlaşmanın, örgün eğitim sistemine hiç girmemiş ya da herhangi bir düzeyinde ayrılmış olan yetişkin nüfusu da kapsamasına çalışılmaktadır.

John Love'a göre aşağıdaki eğilimler, gelecek yıllarda daha da belirgin olarak kendini gösterecektir :

1. Yetişkinlerin eğitim istemi artacaktır.

2. İşgücünün verimli olmasını sağlamada ve verimini korumada hükümetler ile işverenlerin ve sendikaların çıkarı olduğundan, mesleklerle ilgili yetiştirme olanakları genişlemeye devam edecektir.
3. Yetişkinler eğitiminin kurumsallaşması süreci hızlanacaktır.
4. Yetişkin eğitimciliği giderek daha da profesyonelleşecektir.
5. Yetişkin eğitimi uygulamalarında, uluslararası fikir ve bilgi alış verişi ile personel değişimi hızlı biçimde genişlemesini sürdürecektir.
6. «Konu merkezli» eğitim uygulamaları, giderek yerini «yetişkin merkezli» uygulamalara terkedecektir (13).

Yetişkin Eğitiminin Tanımı

Öğrenme bireyin davranışlarında bir «değişme»yi ifade eder. Eğitim bireyin davranışlarında «değişme» yapma sürecidir. Eğitim yoluyla bireyin amaçları, bilgileri, hünerleri, tavırları, ahlâk ölçüleri değişir (14). Eğitim «bireyin davranışlarında, kendi yaşantıları yoluyla, istedik davranışlar meydana getirme süreci» olarak tanımlanabilir (15).

Öğrenen ve eğitilen kişinin çocuk, genç, yetişkin ya da yaşlı olması öğrenme ve eğitim sürecini farklı tanımlamamızı gerektirmez. Bir başka deyişle, «yetişkin öğrencinin çocuk ve gençten farklı olan, kendine özgü özellikleri, yetişkinlerin eğitimi ile çocuk ve gençlerin eğitimi arasında yapay bir ayırımı zorlamanın gerekçesi olamaz. Bu iki tür eğitimin amaçları, çok geniş ölçüde, birbirinin aynıdır» (16).

Ancak, yetişkin eğitiminin, hedef aldığı kitlenin kapsamı, eğitim programlarının içeriği, kullanılacak öğretim yöntemleri, kayıt, devam koşulları, örgütsel kurallar v.b.

yönlere çocuk ve gençlere yönelik eğitimden farklı olarak düzenlenmesine de ihtiyaç vardır. Çünkü yetişkin, birey olarak kişiliği, bilgi ve davranış birikimi, tutumları, eğitim ihtiyaçları, eğitimden beklentileri bakımından çocuk ve gençlerden farklı birisidir.

Yetişkin eğitim etkinliklerine katılıp katılmamakta özgürdür. Eğitime ayırabileceği zaman sınırlıdır. Bu zamanın yapıcı şekilde kullanılmasını bekler. Öğretilenlerin, yakın gelecekte, kendisine bir yarar getireceğini görmezse, eğitimi terkeder. İnançlarına, değerlerine ters düşen öğrenmeleri reddeder. Devam edeceği kurumu ve programı kendisi seçer. Öğrenileceklerin konusunu, öğrenme yollarını kendisi seçmek ister. Kendisine yetişkin gibi davranılmasını bekler. Öğrenme sürecine aktif olarak katılmak, katkıda bulunmak ister. Liste uzatılabilir. Bu özellikler, yetişkin eğitiminin kapsamının; yöntemlerinin; kurallarının, çocuk ve gençlere yönelik eğitimden farklı olmasını gerektirir (17).

Yetişkin eğitimi her ülkede ayrı bir tarihi gelişme çizgisi izlemiş ve farklı işlevleri yerine getirmiştir. Bu durum yetişkin eğitime farklı anlamlar verilmesine neden olmuştur.

«Gerek tarihi, gerek ilkesel nedenlerle kuram, örgüt, içerik ve yöntem bakımından, yalnız uluslararası değil, fakat ulusların kendi içinde bile önemli farklılıklar gösteren yetişkin eğitiminin özelliği, kültürel ve çevresel etmenlerce belirlenir. Yetişkin eğitimi, belki aynı zamanda az gelişmiş bir kesimdir; parametreler tutarlı biçimde tanımlanmamıştır; alanı yeterince incelenmemiştir; terminolojisi de kaypaktır» (18). Bir başka deyişle, yetişkin eğitimi, amaçları, ilgili kavramları, uygulamaları ve terminolojisi bakımından kararsızlık gösteren bir alandır. Bu durumu doğal kabul etmek gerekir; çünkü, toplumun ve bireyin

sürekli olarak ve hızla değişen eğitim ihtiyaçlarına bağlı olarak, yetişkin eğitimi alanında, hemen her ülkede yeni amaçlar ve uygulamalar ortaya çıkmakta; bu gelişmeler kullanılmakta olan terimleri aşındırmaktadır. Böyle olunca da ya eski terimler terkedilerek yeni terimler üretilmekte ya da eski terimlere yeni kavramlar yüklenmektedir. Gene, aynı kavram, farklı ülkelerde, hatta aynı ülkede farklı kurumlar ya da kişilerce, farklı terimlerle ifade edilebilmektedir. Alana ad olan terimlerin bolluğu bunu göstermektedir. Halk eğitimi, toplum eğitimi, yetişkin eğitimi, yaygın eğitim, okul-dışı eğitim, okul-sonrası eğitim, sürekli eğitim, yinelemeli eğitim, dönüşlü eğitim, geleneksel olmayan eğitim, biçimsel olmayan eğitim, tamamlayıcı eğitim, hayat-boyu eğitim gibi terimler, ifade ettikleri kavramlar bakımından aralarında farklar bulunmasına karşın, anlamdaş imişçesine kullanılagelmektedir.

Unesco bu terim kargaşasını bir ölçüde giderebilmek amacıyla yetişkin eğitimi alanında kullanılan İngilizce terimlerin Fransızca ve İspanyolca karşılıklarını da bir araya getirerek bir Yetişkin Eğitimi Terimleri Sözlüğü hazırladı. Bu sözlüğün «Yetişkin Eğitimi Terimleri» adı ile Unesco Türkiye Milli Komisyonu tarafından Türkçe'ye çevrilmesi ve yayınlanması sağlanmıştır (19).

Yetişkin eğitimi alanında kullanılan terimlerdeki bu kargaşa, yetişkin eğitiminin tanımında da görülmektedir. Nitekim, alana ad olarak, günümüzde, çoğu ülkede ve uluslararası kurumların çoğu tarafından kullanılan «yetişkin eğitimi»nin ortak bir tanımı yoktur. Yetişkin eğitimi bazen süreç olarak, bazen eğitime devam edenlerin özelliğine, bazen bu tür eğitimin amaç ve işlevlerine, bazen eğitim programlarının içeriğine, bazen kullanılan öğretim yöntemlerine, bazen eğitime bağlı ödül sistemlerine dayalı olarak tanımlanmaktadır. Bu durum, çeşitli ülkelerdeki uy-

gulamalara uygun dūŖecek ve alanda gelecekte gerekleŖebilecek geliŖmeleri de kapsayabilecek bir «yeteŖkin eēitimi» tanımı geliŖtirmeyi zorlaŖtırmaktadır (20). AŖaēıdaki rnekler bunu gstermektedir.

Amerikan YeteŖkin Eēitimi Derneēi'nin bir yayınında «zgr bir toplumda, zgr vatandaŖların ilgilendiēi ve ērenme ihtiyaı duyduēu her konu yeteŖkin eēitiminin konusu olur» (21) denilerek, yeteŖkin eēitiminin hedef aldığı grubun tm vatandaŖları kapsadığına, ērenme konularının sınırsızlığına ve ērenilecek konuları eēitime katılanların zgr istemlerinin belirleyeceēine dikkat ekilmektedir.

OECD'nin bir tanımına gre «yeteŖkin eēitimi, zorunlu ērenim aēının dıŖına ıkmıŖ ve asıl uēraŖısı artık okula gitmek olmayan kimselerin, hayatlarının herhangi bir aŖamasında duyacakları ērenme ihtiyaını veya ilgiyi tatmin etmek zere zellikle dzenlenen faaliyetleri ya da programları kapsar. Bu faaliyetlerin ve programların iine, mesleki eēitim, mesleki eēitim dıŖındaki eēitim, genel eēitim, biimsel nitelik taŖıyan ya da taŖımayan ērenme trleri girdiēi gibi, ortak sosyal amalara ynelik eēitim de girer» (22).

Bu tanım, yeteŖkin nfuslarının tamamı 8-10 yıllık zorunlu eēitimi tamamlamıŖ olan kalkınmıŖ lkelerdeki duruma uymaktadır.

Unesco'nun bir tanımına gre de yeteŖkin eēitimi «genellikle onbeŖ ya da daha ileri yaŖta olup normal okul ve niversite sisteminin dıŖında bulunan kimselerin yararına sunulan ve ihtiyalara gre dzenlenen eēitim»dir (23).

Bu tanım da sekiz yıllık zorunlu eēitimin varlığını kabul ederek onbeŖ ve yukarı yaŖtaki nfusu hedef almakta, ayrıca «ihtiyalara gre dzenlenen» sınırlaması getirmektedir. Fakat ihtiyaın bireyin mi, toplumun mu, bir

meslek alanının mı ihtiyaçları olacağı belli değildir. Yetişkinlere mesleki bir sertifika ya da bir örgün eğitim kurumunun diplomasını kazandırmayı amaçlayan programlarda «ihtiyaç »neye göre belirlenecektir?

Coombs ve diğerlerinin tanımına göre ise, «ister bağımsız bir etkinlik olsun, ister daha geniş bir etkinliğin önemli bir yanı olarak görülsün, örgün eğitim sistemi dışında öğrenmek isteyen kimselere, belirli öğrenme hedeflerine göre hizmet etmek üzere düzenlenmiş her türlü eğitim etkinliği» yetişkin eğitimidir (24).

Bu tanımda yer alan «örgün eğitim sistemi dışında» sözü yetişkin eğitiminin «örgün yetişkin eğitimi» programlarını dışlayacak biçimde yorumlanmasına yol açabilir. Bu sakıncalı olabilir.

Love'ın yaptığı bir tanıma göre yetişkin eğitimi, «özellikle yetişkinler için düzenlenmiş tam-zamanlı programlar dışında, artık tam-zamanlı ve sürekli olarak okula devam etmeyen kimselerin, bilerek ve isteyerek bilgi ve anlayışlarını genişletmek, beceri geliştirmek veya zevk ve tutumlarda değişiklik meydana getirmek ya da karşılaştıkları kişisel veya toplumsal sorunları kavramak ve çözümlenmek amacıyla giriştikleri, birbirine bağlı ve düzenli faaliyetlerden oluşan bir süreçtir» (25).

Bu tanımda «özellikle yetişkinler için düzenlenmiş tam zamanlı programlar»ın varlığı kabul edilmekte, fakat tanım bu programlar dışındaki yetişkin eğitimi açıklamayı amaçlamaktadır.

Brunner ve diğerlerinin tanımında da aynı sıkıntı göze çarpmaktadır. Onların tanımına göre yetişkin eğitimi «yetişkinlerin yarı zamanlı olarak ya da boş zamanlarında genellikle kredisiz olarak katıldıkları herhangi bir örgün eğitim kurumunun diplomasını elde etmek üzere katıldıkları

ları eğitim etkinlikleri de yetişkin eğitiminin kapsamına girer» (26).

Görüldüğü gibi yetişkinlere bir örgün eğitim kurumunun diplomasını kazandırmayı amaçlayan programlar da yetişkin eğitiminin kapsamına girmektedir. Bu özellikle kalkınmakta olan ülkeler için önemli bir konudur. Günümüzde hem ana-baba, vatandaş olarak, hem de üretici olarak bireyin en az temel eğitim düzeyinde eğitim görmesine olan ihtiyaç giderek artmaktadır. Bu düzey en az sekiz yıllık bir eğitim olarak kabul edilmektedir. Bu düzeyde bir diplomaya sahip olmayanların bir iş bulmaları da giderek zorlaşmaktadır. Kalkınmış ülkelerde yetişkinlerin bu tür eğitim için istemleri, temel eğitim üzerinde ortaöğretim ve yükseköğretim düzeyinde olmaktadır.

Bu tanımlardan çıkarılabilecek sonuçlar şunlar olabilir :

1. Yetişkin eğitiminin hedef grubuna, herhangi bir örgün eğitim kurumunun tam zamanlı programlarına devam eden belli yaş grubundaki çocuk ve gençler dışında kalan herkes girmektedir. Hatta, bir örgün eğitim kurumunun öğrencisi olup ta, o kurumun programında yer almayan bir konuda herhangi bir eğitim etkinliğine katılan bir çocuk ya da genç te yetişkin eğitiminin kapsamına girmektedir.

2. Yetişkin eğitimi, ister örgün yetişkin eğitimi programlarında olduğu gibi bir diploma vermeye yönelik olsun, ister bir meslek sertifikası vermeyi amaçlasın, isterse kredisiz olsun, hedef grupları belli, amaçları ve hedefleri belirli, düzenli, planlı bir eğitimidir.

3. Yetişkin eğitimi, amaçlanan eğitimin türü ne olursa olsun, düzenlenirken ve uygulanırken, yetişkinlerin bireysel özelliklerinin, ihtiyaçlarının, koşullarının dikkate alındığı, kuralların «esnek» tutulduğu bir eğitimidir.

4. Yetişkin eğitimi programlarının içeriğini bireyin ve toplumun ihtiyaçları belirler. Yetişkinlerin öğrenme ihtiyacı duydukları her konu yetişkin eğitiminin kapsamına girer.

Hayat Boyunca Eğitim Kavramı

Örgün eğitim sistemlerinin içinde bulunduğu «bunalm», eğitime geleneksel anlayıştan farklı biçimde ve daha geniş bir açıdan bakan ve «hayat boyunca öğrenme» olarak adlandırılan yeni bir kavramın ortaya çıkmasına yardım etti. Bu yeni kavram eğitim alanındaki kimi bilim adamları ve eğitim planıcıları tarafından benimsendi ve yayıldı.

Hayat boyunca öğrenme kavramının arkasındaki görüşler, Unesco tarafından şöyle açıklanmaktadır :

«Bilinçli ya da bilinçsiz olarak, insanlar ömürleri süresince, içinde bulunageldikleri çevreleriyle etkileşim yoluyla sürekli yaşantılardan geçmektedirler; davranışlarını, hayat hakkındaki algılarını ve bilgilerinin içeriğini oluşturan yaşantıları yoluyla da öğrenmeyi ve kendilerini yetiştirmeyi sürdürmektedirler. Böyle olmakla birlikte, bugüne kadar, bu doğal dinamiği destekleyen eğitim yapılarının sayısı çok azdı. Özellikle, öğretimin gençler için olduğu ve okulda yapıldığı yolundaki 'önfikirler', insanların hayat boyunca öğrenmeyi normal bir öğrenme süreci olarak algılamalarını engelledi. Ancak, yirminci yüzyılın ikinci yarısında, insanların çoğunun, yaşadıkları hayatın koşullarını ve değişikliklerini karşılayabilecek şekilde donatılmamış oldukları gerçeği, kısa sürede giderek daha çok anlaşıl-maktadır» (27).

Hayat boyunca öğretime ilişkin fikirler, sağduyuya uygun düşmekle birlikte, bunların uygulamaya aktarılması, gerçekte, örgün ve yaygın eğitim sisteminde devrimsel nitelikte yeniden düzenlemeleri gerektirmektedir :

1. Hayat boyunca eğitim kavramı, eğitimin okullarda öğretilenlerle sınırlı bulunması ve eğitimin amacının çocuk ve gençleri yetişkinlik döneminde hazırlamak olduğu hakkındaki geleneksel eğitim görüşü ile çelişmektedir.

2. Bu kavramın önemli bir doğurgusu da örgün eğitim sistemine hiç girmemiş, bu sistemin herhangi bir kademesinden ayrılmış ya da mezun olmuş yetişkinlerin eğitim ihtiyaçlarını karşılamak üzere toplumun yeterli kaynak ayırmak durumunda olmasıdır.

3. Erişilmesi daha da zor diğer bir doğurgu da, örgün eğitim sisteminin, bireysel seçimleri karşılayabilecek ve gençleri kendi kendine öğrenmeyi sürdürebilen, yeterli yetişkinler olarak yetiştirebilecek, yeterli bir esnekliğe kavuşturulması için yeniden düzenlenmesi ihtiyacıdır.

4. Bu yaklaşım okullarda, olguları öğrenmekten çok, «nasıl öğrenileceğini öğrenme»ye daha çok önem verilmesini gerektirecektir (28).

Hayat boyunca eğitim, hayat boyunca öğrenim, hayat boyunca tümleşik öğrenme, sürekli öğrenim, sürekli eğitim terimleri eşanlımlı gibi düşünülebilir.

Bu terimlerin kaynağı, eğitimin, çocuklukta başlayan sürekli eğitim fırsatının başlangıç evresiyle sınırlandırılmış ilk ve son bir deneyim olmadığı, tersine ömür boyunca süren bir deneyim olması gerektiği anlayışıdır. Hayat kendi başına sürekli bir öğrenim sürecidir; ancak her insanın, teknik ve toplumsal değişime ayak uydurabilmek, kendi çevresine ilişkin (evlenme, ana-baba olma, iş durumu, yaşlılık v.b.) şartlar altında meydana gelen değişiklikler karşısında hazırlıklı olabilmek ve bireysel gelişimi bakımından tüm gizilgücünü harekete geçirebilmek amacıyla sürekli, maksatlı ve ardışık bir öğrenim görmesi için özgül fırsatlara ihtiyacı vardır. Hayat boyunca eğitim, hem kapsıtlı, hem de rastgele öğrenme yaşantılarını kapsar.

Kullanışta bu kavram aşınmaktadır. Söz konusu terimlere, başka iki anlam verildiği sık sık görülmektedir : a) Bazı metinlerde bu terimler «yetişkin eğitimi»nin anlamdaşı gibi kullanılmaktadır; b) bazı metinlerde ise bu terimler, rastgele öğrenme dışında, öğrenim fırsatlarının bireyin ihtiyaçlarını hayat boyunca karşılayacak biçimde düzenlenişini anlatmak için kullanılmaktadır. Kuzey Amerika'da «sürekli eğitim» de bu anlamda kullanılmaktadır (29).

Bireyin ömür boyunca öğrenmeyi sürdürdüğü kuşkusuzdur. Bunun yanısıra öğrenmenin, biçim yönünden, farklı yollarla sürdürüldüğü de bilinmektedir. Hayat boyunca öğrenme kavramı, bireyin farklı öğrenme yollarının tümünü içermektedir. Yetişkin eğitiminin, hayat boyunca öğrenme sürecinin neresinde yer aldığını belirlemek bakımından, sözkonusu farklı öğrenme yollarını kısaca açıklamak yararlı olabilir.

Bireyin Öğrenme Yolları

Öğrenme, yaşantı ürünü bir davranış değişmesidir. Yaşantılar bir etkileşim sürecinin sonunda oluşur. Çocuk elini sobaya dokundurur; sobanın yaktığını öğrenir. Bu öğrenme sıcak soba ile çocuk arasındaki bir etkileşim sonunda, çocuğun geçirdiği bir yaşantının ürünüdür. Burada sıcak sobayı «öğreten», çocuğu «öğrenen» olarak düşünersek, öğrenme olayının öğrenen ile öğretene arasındaki bir etkileşim sonunda oluştuğunu söyleyebiliriz. Bir etkileşim sürecine öğretene kasıtlı olarak ve bireye belli bir davranışı kazanmasında yardımcı olmak amacı ile girmiş olabilir ya da kasıtsız olarak katılmış olabilir. Aynı şekilde, birey bir öğrenme sürecine kasıtlı olarak ve öğrenmek amacı ile girmiş olabilir ya da kasıtsız olarak katılmış olabilir. İşte öğrenme sürecine öğretene ve öğrenenin kasıtlı olarak katılıp katılmadığına göre, dört farklı öğrenme biçimi belirleyebiliyoruz (30) :

Eğer bir öğrenme sürecine öğretene ve öğrenene ikisi de kasıtlı olarak katılıyorsa, bu tür eğitim ya da **örgün** eğitimidir ya da **yaygın** eğitim (yetişkin eğitimi)dir. Öğrenene katılmıştır, çünkü kasıtlı olarak bir şey öğrenmek istemektedir. Öğretene katılmıştır, çünkü kasıtlı olarak öğrenenin bir şey öğrenmesine yardım etmek amacıyla.

Eğer bir öğrenme sürecine öğretene ya da öğrenenden birisinin kasıtlı, birisinin kasıtsız olarak katıldığı bir durum söz konusu ise, buna **algın** (informal) öğrenme; eğer bir öğrenme sürecine öğretene ve öğrenene her ikisi de kasıtsız olarak katılmışsa, buna da **rastgele** öğrenme denilmektedir. Bu sınıflama aşağıda bir şekilde gösterilmiştir.

«Öğreten»		
	Kasıtlı	Kasıtsız
«Öğrenen»		
Kasıtlı	A Örgün (okul) Yaygın (okul dışı)	C Algın
Kasıtsız	B Algın	D Rastgele

Örgün eğitim ile, yaygın eğitim (yetişkin eğitimi) A kutusuna girmektedir. Kitle iletişim araçları yolu ile yürütülen eğitim etkinlikleri B kutusuna girmektedir. Kasıtlı bir yayın kaynağı söz konusudur, fakat öğrenene kasıtlı olmadan yayınlara etkileşebilmektedir. Sabahleyin müzik dinlemek amacıyla radyoyu açan birisinin, sağlık konu-

sunda bir konuşma ile karşılaşması ve bunu dinlemesi bu tür öğrenmeye örnektir. Burada konuşma sahibi (öğreten) kasıtlı, dinleyici (öğrenen) kasıtsızdır. Algın eğitimin diğer bir çeşidinde ise, öğrenen kasıtlı, öğretene kasıtsızdır. C kutusunda yer alan bu öğrenmeye «bireysel öğrenme»de denilmektedir. Laboratuvarında kasıtlı olarak bir araştırma yürüten bilim adamının öğrenmesi, merak ettiği bir konuyu inceleyen, bilgi toplayan bir insanın öğrenmesi buna örnektir. Son olarak, D kutusunda gösterilen rastgele öğrenme denilen öğrenme çeşidinde ise, öğrenen de öğretene de kasıtsızdır. Çevremizle doğal etkileşimimizin sonucunda öğrendiklerimiz bu gruba girer. Bu yolla öğrenmeye başladığımızı ve bu çeşit öğrenmeyi ömür boyu sürdürdüğümüzü biliyoruz.

Yetişkin eğitimi (yaygın eğitim), öğrenme sürecine öğrenen ve öğretene her ikisinin de kasıtlı olarak katıldığı, planlı bir eğitimidir. Bu bakımdan, örgün eğitimden hiçbir farkı yoktur. Örgün ve yaygın eğitimde, öğretim aracı olarak, televizyondan, radyodan, videodan, basılı yayınlardan da yararlanılabilir. Kitle iletişim araçlarının kullanılması bir örgün ya da yaygın eğitim etkinliğini, algın (informal) bir eğitim etkinliği haline getirmez. Anadolu Üniversitesi Açık Öğretim Fakültesinin televizyon programları, örgün eğitim programlarıdır.

Eğitim tarihi, başlangıçta düzenlenmemiş, rastgele öğrenmelerin ağırlıklı yer aldığı dönemlerden, düzenlenmiş, planlanmış öğrenmelerin ağırlık kazandığı dönemlere doğru bir çizgi izlemiştir. Günümüzde düzenlenmiş yetişkin eğitimi etkinlikleri önem kazanmıştır.

Türkiye'deki Gelişmeler

Türkiye yetişkin nüfusun eğitimine yönelik bazı uygulamalar, Cumhuriyet'ten önce başlatılmış olmakla birlikte,

bu alanda yoğun uygulamaların başlatılması Cumhuriyet Dönemi'nde olmuştur. Çünkü, Cumhuriyetimizin ilk önderleri, Cumhuriyet'i kurduktan sonra, ülkemizde, aymazlığı, yoksulluğu ve geri kalmışlığı gidermek üzere yeni bir savaşa girişmişlerdi. Cumhuriyetin işletilmesi ve geliştirilmesi, Türk toplumunun ekonomik, toplumsal, kültürel ve siyasal yapısının değiştirilmesini, bu ise insanlarımızın modern Cumhuriyet'in vatandaşları haline dönüştürülmesini gerektiriyordu. «Millî kültür birliği»nin sağlanması, «Batılı ölçüler»e göre, «modern» değerlerin halka maledilmesi, eğitimin her düzeyde yaygınlaştırılması ve Cumhuriyet'in vatandaşlarının yetiştirilmesi için «okur-yazar» ve «eğitilmiş» bir toplum yaratmak zorunlu idi (31). 1928'de Yeni Türk Alfabesi kabul edildi. 1927-1928'de, Okuma-yazma Seferberliği başlatıldı. 1929 yılında, Millet Mektepleri kuruldu. «Yeni Türk harflerini çabuk öğreniniz. Bütün millete, köylüye, çobana, hamala öğretiniz. Bunun vatanperverlik ve milletperverlik vazifesi biliniz...» diyen Atatürk'ün önderliğinde yürütülen bu seferberlik dönemi, Afet İnan'ın da belirttiği gibi, «Türkiye için en heyecanlı bir devir olmuş ve halk Atatürk'e başöğretmen sıfatını vermiştir (32). «Akşam Erkek Sanat» ve «Akşam Ticaret» okullarının açılması da bu yıllarda olmuştur (1928). Bunları Halkevleri ve Halk Odaları (1932), Köy Eğitim Kursları (1936), Köy Erkek ve Kadın Sanat Kursları (1938-1939) izlemiştir. Böylece, bir yandan tüm vatandaşların okur-yazar olması ve temel bilgiler kazanması için çalışmalar sürdürülürken, öte yandan, «genel olarak cehaletin kaldırılması için», ilköğretimin zorunlu ve parasız olması kabul edildi ve ilköğretimi yaygınlaştırma çabaları da bir seferberlik havası içinde sürdürüldü. İlkokullara, 7-14 yaşındaki çocukların eğitimi yanında, «tarım alanında köylüye rehberlik etmek» görevi de verildi (33).

Sözü edilen uygulamaların ayrıntılı olarak açıklanması, bu tebliğin sınırı dışında kalmaktadır. Ancak, bu uygulamalar incelendiğinde, bunların, örgün eğitim kurumları dışındaki tüm insanlarımızı yöneldiği ve şu amaçları kapsadığı görülmektedir :

1. Milli kültür birliğinin sağlanması,
2. Okur-yazarlığın ve ilköğretimin yaygınlaştırılması,
3. Vatandaşlık eğitiminin yaygınlaştırılması,
4. Mesleki eğitimin (tarım dahil) yaygınlaştırılması.

Cumhuriyet'in ilk döneminde halk eğitimi alanında başlatılan bu heyecanlı girişimler, daha sonraki yıllarda, aynı hızla sürdürülemediği. Ülkemizde halk eğitimine olan ihtiyacın giderek artmasına, Milli Eğitim Şuralarında, bu ihtiyacın giderilmesine yönelik çok değerli öneriler geliştirilmesine; Kalkınma Planlarımızın hepsinde, yetişkinlerin eğitime yönelik çağdaş ve somut hedeflere yer verilmesine; 1739 sayılı Milli Eğitim Temel Kanunu'nda «Türk milli eğitim sistemi örgün ve yaygın eğitim olmak üzere iki anabölümden kurulur» denilmesine ve yaygın eğitimin kapsamını, amaçlarını, görevlerini ve kuruluşunu belirleyen ve dünyadaki çağdaş örneklerine uygun hükümler getirilmesine karşın, bu alandaki uygulamalarda gerçekleştirebildiğimiz gelişmeler, ihtiyacın çok altında kalmıştır (34). Ayrıca, uygulamalarda, belirlenen önceliklere de uyulmadığı gözlenmektedir. Milli Eğitim Bakanlığı'nca yayımlanan bir dökümanda, yaygın eğitim planlanırken ele alınması gereken öncelikler «(1) az gelişmiş kırsal bölgeler, (2) geçekondü bölgeleri, (3) kalkınma projeleri ve pozitif kutup alanları, (4) kalkınma sürecinde yer alan kırsal ve kentsel merkezler» olarak belirlendiği halde (35), uygulamalarda bu öncelikler dikkate alınmamaktadır. Örneğin, GAP yakın süre sonra pozitif bir ku-

tup alanı yaratacaktır. Bu proje ile ilgili bir yetişkin eğitimi projesi'nden henüz söz edilmemektedir. Gene aynı dökümanda, yaygın eğitim uygulamalarının öncelik hedef grupları «(1) okula hiç gitmemiş veya az eğitim görmüş çocuk ve gençler, (2) vasıfsız veya işsiz genç ve genç yetişkinler, (3) kadın nüfus, (4) çiftçiler veya vasıfsız ve kısmen vasıfsız işçiler, (5) diğer nüfus kesimleri» olarak belirlendiği halde (36) uygulamalarda bunlar da dikkate alınamamaktadır.

Yaygın eğitimde Türkiye'deki gelişmeler ayrı bir tebliğ konusudur. Burada belirtilmek istenen husus şudur : Türkiye'de Cumhuriyet'in kuruluşundan bu yana, yetişkin eğitimi alanında, çeşitli uygulamalarımız, arayışlarımız oldu. Bütün bunlar bir bilgi ve deneyim birikimi de sağladı. Öte yandan, dünyada bu alanda ortaya çıkan yeni kavramların kanun ve yönetmeliklere yansıdığı, kalkınma planları hedefleri arasında yer aldığı görülüyor. Ancak, bunları topluma maledemedik; uygulamalara dönüştüremedik. Gerçekten yaygın eğitimi alanında, dışarıdan kavram ithal etmeye ihtiyacımız olmadığı kanısındayım. Bu az şey değildir.

Hepinizi saygı ile selamlıyorum.

KAYNAKLAR

1. G. Jensen, A.A. Liveright, W. Hallenback, **Adult Education, Qutlines of an Emerging Field of University Study**, Adult Education Association of the U.S.A., 1964, s. 6.
2. G.G. Darkenwald, S.B. Merriam, **Adult Education : Foundations of Practice**, Harper and Row, Publishers, New York, 1982, s. 2.
3. OECD, **Learning Oppartunities for Adults**, Vol. 1, General Report, Paris, 1977, s. 9.
4. Ibid, s. 13.

5. Ibid, s. 11.
6. Ibid, s. 11-12.
7. J. Love, **Dünyada Yetişkin Eğitiminine Toplu Bakış**, (Çev. Turhan Oğuzkan), Unesco Türkiye Milli Komisyonu, Ankara, 1985, s. 19-20.
8. P.H. Coombs, **The World Educational Crisis, A System Analysis**, Oxford University Press, New York, 1968, s. 1-10.
9. A. Delean, **Adult Education as a Corrective to the Failure of Formal Education**, Prospect, Vol. VIII, No. 2, 1968, s. 169-176.
10. T.W. Ward, W.A. Herzog Jr. ve diğerleri, **Program Studies in Non-Formal Education, Study Team Reports, Effective Learning in Non-Formal Education**, IISE, Michigan State University, E. Lansing, 1977, s. 72-75.
11. J. Love, op. cit., s. 31.
12. OECD, op. cit., s. 24-25.
13. J. Love, op. cit., s. 241.
14. F. Varış, **Eğitimde Program Geliştirme**, A.Ü. Eğitim Fak. Yay., No. 53, Ankara, 1981.
15. S. Ertürk, **Eğitimde Program Geliştirme**, Yelkentepe Yayınları, Ankara, 1972.
16. J. Love, op. cit., s. 22.
17. J. Love, op. cit., s. 21.
18. C. Titmus ve diğerleri, **Yetişkin Eğitimi Terimleri**, (Çev. Ferhan Oğuzkan), İbe ata, Unesco, Unesco Türkiye Milli Komisyonu, Ankara, 1985, s. 9.
19. Ibid.
20. M. Grandstaff, **Non-Formal Education as Concept**, Prospect, Vol. VIII, No. 2, 1978, s. 177-182.
21. M.S. Knowles, (ed), **Handbook of Adult Education in the United States**, AEA, Washington, 1960, s. 4.
22. OECD, op. cit., s. 23-24.
23. J. Love, op. cit., s. 23.
24. P.H. Coombs ve diğerleri, **New Paths to Learning, For Rural Children and Youth**, ICDE, Unicef, 1972, s. 10-11.
25. J. Love, op. cit., s. 23.
26. E. Brunner ve diğerleri, **An Overview of Adult Education Research**, AEA, Chicago, 1959, s. 1.

27. E. Faure ve diğeri, **Learning to Be, The World of Education Today and Tomorrow**, Unesco, Paris, 1972, s. 142.
28. R.M. Smith, K.K. Havercamp, **Toward a Theory of Learning How to Learn**, Adult Education, 28, No. 1, 1977, 3-21.
29. C. Titmus, op. cit., s. 20.
30. G.H. Axinn ve diğeri, Program Studies in Non-Formal Education, Study Team Reports, **Toward a Strategy of Interaction in Non-Formal Education**, IISE, Michigan State University, E. Lansing, 1974, s. 8-11.
31. A. Afetinan, **Türkiye Cumhuriyeti Tarihi**, Başbakanlık Basmıevi, Ankara, 1937, s. 18.
32. Ibid, s. 21.
33. 3288 sayılı kanun, 1937.
34. A.S. Bülbül, **Türkiye'de Yaygın Eğitim**, Ankara Ticaret Odası tarafından, 26 Ekim 1987 tarihinde düzenlenen «Mesleki ve Teknik Eğitim Semineri'nde sunulan tebliğ.
35. Millî Eğitim Bakanlığı, **Yaygın Eğitim Genel Müdürlüğü, Yaygın Eğitimde Yeni Kavramlar ve Ulusal Öncelikler**, Ankara, 1980, s. 25-28.
36. Ibid, s. 28-30.

GENEL TARTIŞMA

BAŞKAN — Çok teşekkür ederiz Sayın Bülbül. Sayın Bülbül, bu konuşmasıyla bundan sonraki bildiri ve tartışmalarda ayrıntılı olarak ele alınması beklenen çok önemli konu ve sorunlara topluca değinmiş oldu. Sayın Bülbül önce «yaygın eğitim» terimiyle ne gibi alanlar hatıra gelmektedir, bu konuda ne gibi resmi politikalar oluşturulmuştur, özellikle İkinci Dünya Savaşından sonra yaygın eğitim anlayış ve görüşünde ne gibi değişiklikler olmuştur, bu konular üzerinde durdu. Sonra da hükümetlerin tutumundan, özellikle gönüllü dernek ve kuruluşların bu konuya verdikleri önemden, üniversitelerin araştırma ve incelemeleriyle yaygın eğitim çalışmalarına yaptıkları katkılardan söz etti. Yaygın eğitimin İkinci Dünya Savaşından

bu yana birçok ülkede âdeta örgün eğitime eşit biçimde ele alınmış olduğunu belirtti.

Şimdi de sayın dinleyicilerden sorularını bekliyoruz. Buyurun efendim.

SAMİ BİLGİN (Halk Eğitimi Genel Müdürü - Emekli) —

Efendim, orkadaşımızın bu kadar bilgili, canlı anlatışından sonra artık ona soracak başka bir şey kalmadı; ancak ve ancak bir teşekkür borcumuz var. Bu kadar iyi dile getirdiği, bu kadar bize benimsettiği ve bu kadar da konuyu tanıttığı için tekrar kendilerine teşekkür ediyorum.

YARD. DOÇ. DR. VEYSEL SÖNMEZ (H.Ü. Öğretim

Üyesi) — Gerçekten çağımızdaki gelişmeler sanıldığı gibi değil. İnsanoğlunun 1805'e kadar ürettiği bilgi birikimi tahminen 3000 önerme, 1805'den 1905'e kadar ürettiği bilgi önermesi ise 60 bin. Şimdi çağımızda ise her bir saatte 300 tutarlı önerme üretiliyor. Okulların buna yetişmesi mümkün değil; örgün eğitim tamamiyle bambaşka bir boyut alıyor. Yeni bilgi birikimlerine ayak uydurmak zorundayız. O nedenden dolayı ben öyle sanıyorum ki artık okullar baştan aşağı kabuk değiştirecekler, biçim değiştirecekler, nitelik değiştirecekler. Özellikle bugün artık bilgisayar dediğimiz araç, okulları baştan aşağıya değiştirecektir. Çocuklar artık okullara gitmeyecekler. Açık söyleyeyim, öyle bir zaman gelecek ki okullar artık öyle kurulmuş resmi bir kuruluş olmaktan çıkacaktır. Büyük bilgisayar bankaları olacak, merkezler olacak, herkes aynı şekilde oradan kart alacak, bilgisayarla oraya bağlanacak ve istediği öğretmen ile istediği an konuşacak, tartışacak, yüzyüze gelecek, okula gitmenin gereği kalmayacak. Bu nedenden dolayı örgün eğitim kavramını ben artık kullanmak istemiyorum, eğitim bir bütün, zorunlu bu. Şimdi benim istediğim şu : Bütün bu bilgi patlaması, bu kadar genişleyen teknoloji ve bilimin uğraşması, programların ye-

niden düzenlenmesini gerekli kılıyor. Hangi bilgileri üreteceğiz? Neleri üreteceğiz? Neleri kazandıracacağız? Benim sayın hocamdan sormak istediğim şu : Bu program geliştirme işi nasıl yapılacak? Yani bu iş nasıl işe koşulacak, nasıl yapılacak? Biz neleri öğreteceğiz? Milyarlarca bilginin hepsini mi öğreteceğiz? Hangileri öncelik taşıyacak ve bunun için nasıl bir çalışma gerekiyor? Teşekkür ederim.

PROF. DR. SÜLEYMAN ÇETİN ÖZOĞLU — Efendim, benim sorum da biraz önce değinilen nokta ile ilgili. Sayın konuşmacı bu alanın profesyonellerinden söz ettiler. Ancak, biraz önceki soruyu şöyle bağlamak isterim. Programları geliştirdiniz; bunları kimler uygulayacak? Uygulayıcıları yetiştirme işinde zannederim tebliğinde vardı değinme olanağı bulamadı, kendisine bu konuda bir fırsat yaratmak için soru sormak istiyorum. Onlara öğretmen mi diyeceğiz, yetiştirici mi diyeceğiz, yaygın eğitimci mi diyeceğiz? O konuda da görüşlerini belirtirse teşekkür ederim.

PROF. DR. HİLMİ HACISALİHOĞLU — Efendim, yaygın eğitim için televizyon en önemli bir fırsattır. Ancak bu ülkemizde iyi değerlendiriliyor mu onu sormak istedim. Şüphesiz değerlendirilemediği cevabı önümüze gelecektir. Ancak bunu Millî Eğitim Bakanlığı ile TRT az evvel konuşan arkadaşımızın da belirttiği gibi bir program yapmak suretiyle değerlendirirlerse en ücra köşedeki, işinin başındaki hatta vasıta ile seyahat eden kimselere hizmet etmek bakımından radyo ile bile yaygın eğitimi en iyi şekilde verebiliriz. Onun için televizyonda yeni bir kanal gerekebilir. Açık Öğretim Fakültesinin yayınlarından biliyoruz. Televizyonda programlar iyi ayarlanmadığı için beş buçuk; yani 17.30 civarında konulan derslerle öğrencilere yahut dinlemek isteyen kimselere daha işlerinden evleri-

ne giderken yolda verilen dersin isabetsiz olacağını düşünmek bile henüz bu işin eksikliklerini göstermesi bakımından önemlidir.

Teşekkür ederim.

PROF. DR. NİYAZİ KARASAR — Efendim, Sayın Bülbül Hocamız konunun uzmanı olarak son derece ayrıntılı konuyu tartıştı, sistematik bir şekilde bizlere sundu, gerçekten çok istifade ettik. Bir kısa soru sormak istiyorum. Gerek dünyadaki gelişmeler, gerek Türkiye’de başlangıçtaki o heyecanlı devre ve şimdi kendi ifadesi ile ikinci planda kalmış olan bu faaliyet alanının bir ana bilim dalı ile temsil edilmiş şekli de dâşünülrse ve bugünkü şu manzarada yani sayı itibariyle diyoruz tabiatıyla dikkate alınırsa nasıl ve hangi araçlar gerekli ki bu işi ön plana çıkarabilelim, bu işi hak ettiği ehemmiyet içerisinde ele almış olabilelim? Birincisi bu.

İkincisi, GAP Bölgesinden bahsettiler, gerçekten son derece önemli bir mevzu. Türkiye’nin o bölgesi itibariyle en azından ve Türkiye genelinde son derece önemli bir olay. Buradaki eğitim faaliyetleri henüz planlama ya da düşünme safhasında. Ne düşünürler; yani Batıda dünyanın çeşitli ülkelerinde bunun örnekleri yaşanmıştır, bu örneklerden de istifade ederek neler tavsiye ederler? Bana böyle geliyor ki biz genelde meseleyi çok iyi tartışıyoruz da araçlar konusunda yeteri kadar beiki üzerinde durmuyoruz araçların, öyle araçlar, öyle manivalalar bulmuyoruz ki bu meselenin üstesinden gelebilelim. Bunlar neler olabilir?

Teşekkür ederim efendim.

BAŞKAN — Biz de teşekkür ederiz efendim. Şimdi de soruları cevaplamak üzere Sayın Bülbül’e söz veriyorum. Buyurun Sayın Bülbül.

DOÇ. DR. A. SUDİ BÜLBÜL — Efendim, sorular için teşekkür ederim. Tebliğimde yeterince açıklayamadığım bazı önemli hususlara değinmek imkânı vermiş oluyorsunuz. Ne yazık ki zamanımız oldukça kısıtlı.

Soruları birbiriyle çok yakından ilişkili görmekteyim. Sayın Sönmez, hızlı bilgi birikimi, teknolojik gelişmeler ve toplumsal yapılardaki değişmeler karşısında, örgün eğitimin yetersiz kaldığına ve bireyin ömür boyunca sürekli eğitimin kaçınılmaz olduğuna değinerek, toplum ve birey için ihtiyaç duyulan yetişkin eğitimi programlarının nasıl geliştirileceğini; Sayın Özoğlu, yetişkin eğitimi programlarının kimler tarafından uygulanacağını; Sayın Hacısalıhoğlu, televizyondan yetişkin eğitiminde nasıl yararlanabileceğimizi, Sayın Karasar da, yetişkin eğitiminin nasıl örgütlenbileceğini sordular. Bu sorular bizi yetişkin eğitiminde program geliştirme, yetişkin eğitimcilerinin yetiştirilmesi, yetişkin eğitiminin yaygınlaştırılmasında kitle iletişim araçlarının yeri ve yetişkin eğitiminin örgütlenmesi konularına götürmektedir. Birbiriyle çok yakından ilişkili dört konu. İlk program konusuna değineceğim.

Eğitimde program geliştirmenin temel ilkeleri örgün ve yaygın eğitimde birbirinden farklı olmamakla birlikte, yaygın eğitim, özellikle, programların amaçları, içerikleri, süreleri, öğretim yöntemleri, uygulamadaki yaklaşımları gibi bazı yönleri bakımından, örgün eğitimden farklı bir alandır da. Yetişkin eğitimi programlarının, örgün eğitim programlarından farklı olmasını gerektiren başlıca hususlar şunlardır :

1. Yetişkinlerin bir eğitim programına katılmaları «gönüllülük» esasına dayanır. Yetişkin bir programa ilgi duyarsa, katılmasında bir «yarar» görürse, katılır.

2. Örgün eğitim programlarının gerçekleştirmek istediği kişisel ve toplumsal amaçlar, geleceğe yöneliktir.

Bir bakıma eğitimin davranışsal sonuçlarının işe koşulması ertelenmiştir. Bu sebeple, yeteneklerin ortaya çıkarılması, geliştirilmesi, kişiliğin geliştirilmesi gibi amaçlar, özellikle temel eğitim ve ortaöğretimde ağırlık kazanır. Yetişkin ise bir eğitim programından, bugünkü ihtiyaçlarına ve sorunlarına cevap vermesini bekler. Eğitimden kazandıklarını hemen uygulamaya aktarmak ister. Yetişkin eğitimi programları «işlevsel» olmak bir başka deyişle, dış verimlilikleri yüksek olmak zorundadır. Bu durum, programların, bireyin ve toplumun sürekli değişen ihtiyaçlarına uyarlanması gerektirir.

3. Örgün eğitim programlarına katılanlar yaş, eğitim düzeyi, giriş davranışları gibi özellikleri bakımından oldukça «homojen» gruplar oluştururlar. Yetişkin eğitimi programlarına katılanlar ise, hem öğrenme ihtiyaçları, hem de öğrenme sürecini etkileyen kişisel özellikleri bakımından, genellikle, «heterojen» gruplardır. Eğitim programları yetişkinlerin bu özelliklerine uyarlanması gerekir.

4. Yetişkin, kişiliği gelişmiş, bağımsızlaşmış, onuruna düşkünlüğü artmış, bilgi ve tecrübe birikimine sahip bir insandır. Eğitim programlarının «pasif» bir izleyicisi olmaktan hoşlanmaz. Programın amaçlarının ve içeriğinin saptanmasında olduğu kadar, uygulanmasında da, çalışmalara «aktif» olarak katılmak ister.

5. Yetişkinlerin büyük bir çoğunluğu ve özellikle de, örgün eğitim düzeyli, sosyo-ekonomik düzeyi düşük olan gruplardaki yetişkinler, ihtiyaçları olduğu halde, eğitim için bir istemde bulunmamaktadırlar. Fakat bunlar, yetişkin eğitimi programları için «potansiyel hedef gruplar»dır. Yetişkin eğitiminde, bu gruplara ulaşmanızı sağlayacak eğitim programlarına ihtiyacımız var.

Bu liste uzatılabilir. Sonuç olarak şunu söyleyebiliriz : Yetişkin eğitimi alanında, eğitim programları çok ge-

niş bir alanı kapsamak; amaçları, içerikleri, türleri ve düzeyleri bakımından çeşitlenmek ve değişen ihtiyaçlara göre, sürekli yenilenmek zorundadır.

Dünyada yetişkinlere yönelik olarak düzenlenen eğitim programlarını tebliğimde de belirtildiği gibi, amaçları bakımından beş alanda toplayabiliyoruz. Bu alanlara, program geliştirme açısından, burada da değinmek istiyorum :

1. Tamamlama eğitimi. Bu alana yetişkinlere okuma-yazma öğretmeyi amaçlayan programlarla, onları ilkokul, ortaokul, lise ve dengi okul ya da yüksekokul mezunu yapmayı amaçlayan ve «örgün yetişkin eğitimi programları» olarak da adlandırılan programlar girmektedir. Bu programların, yetişkinlere belli bir düzeyde örgün eğitime «denk» diploma vermeye yönelik olsalar da, içerikleri bakımından yetişkinlerin ihtiyaçlarına yönelik olmaları beklenir. Bunu yapamazsak, yetişkinlerin devam ettiği örgün eğitim programlarında, o düzeyde çocuklar ya da gençler için düzenlediğimiz müfredat programlarını aynen uygulamak, çocuklar ve gençler için hazırladığımız ders kitaplarını aynen akutmak durumunda kalırız. Hatta, gece ortaokuluna devam eden, evli, iki çocuklu bir bey ya da bayana, okul koridorunda beden hareketleri yaptırmak, müzik öğreteceğiz diye solfej çektirmek gibi gülünçlüklere bile düşebiliriz. Sorun şudur : Örgün yetişkin eğitimi programları nasıl yetişkinlerin ihtiyaçlarına uyarlanabilecektir? Cevabı kolay olmayan, fakat ciddiye alınması gereken ve cevaplanması gereken bir soru.

2. Mesleki-Teknik Eğitim. Bu alandaki yetişkin eğitimi programları da amaçları, çeşitleri, türleri düzeyleri, içerikleri bakımından çeşitlilik göstermektedir. Karşımıza yetişkinleri bir meslek sahibi yapma, bir mesleği alanların mesleklerinde yükselmelerini ya da yenilikleri izlemelerin

sağlama, eski mesleği geçersiz hale gelenlere ya da mesleğini değiştirmek isteyenlere yeni bir meslek kazandırma ve nihayet yetişkinlere gelir getirici bir hüner vererek onların gelirlerini artırma gibi amaçlara yönelik binlerce program alanı çıkmaktadır. Bu programların, toplumun ihtiyaç duyduğu insan gücünü yetiştirme, iş gücünün verimliliğini artırma gibi toplum amaçları bakımından da önemi büyüktür.

Soru şudur : Yetişkinlerin, çevrelerindeki ve iş gücünün niteliklerindeki sürekli değişmelerin ortaya çıkardığı mesleki eğitim ihtiyaçlarına sürekli olarak cevap verecek eğitim programları nasıl geliştirilecek ve bunların sürekli olarak yenilenmesi nasıl sağlanacaktır? Cevap gene kolay değildir, fakat bulunmak zorundadır.

3. Sağlık, Aile Yaşamı Eğitimi. Bu alanda da çeşitli eğitim programlarına ihtiyaç var. Sağlıklı yaşama alışkanlıkları, ana-çocuk sağlığı, aile planlaması, çevre sağlığı konularından tutunuz, beslenme, ev ekonomisi, tüketici eğitimi, ana-baba eğitimi, aile ilişkileri, eş seçme, emeklilik eğitimi konularındaki eğitim programları ve daha niceleri bu alana girmektedir. Bireyin yaşamındaki çeşitli dönemlere, aile yaşamındaki farklı dönemlere ve bireyin içinde bulunduğu farklı koşullara göre sürekli değişen eğitim ihtiyaçlarına cevap verecek programlara ihtiyaç var. Bu programlar nasıl geliştirilecektir.? Gene önemli bir soru.

4. Vatandaşlık Eğitimi. Bu alandaki programlar, hem toplum, hem de birey yönünden önem taşımaktadır. Örgün eğitimin yetersizliği karşısında, toplumsal bütünleşmeyi sağlamak, toplumun amaçladığı «vatandaş tipi»ni yetiştirmek görevini yetişkin eğitimin üstlenmesi gerekiyor. Esasen, örgün eğitimde bu alanda öğrenilenler, hızlı şehirleşme, gelenek ve göreneklerin değişmesi, farklı alt kültürlere mensup yetişkinlerin şehirlerde bir ara-

ya gelmesi, kitle iletişim araçlarının etkisinin artması, ulaşım imkânlarının çoğalması, yabancı ülkelerde çalışanlar yoluyla, yabancı kültürlerle ilişkinin artması gibi sürekli değişmeler nedeniyle, yetersiz kalmaktadır. Öte yandan, demokratik yaşama biçimini benimseyen bir toplumda, yetişkinlerin bu yaşama biçiminin gerektirdiği davranışları, yetişkinlik dönemlerinde de kazanmaya ihtiyaçları vardır. Bu geniş alanda, toplumun ve bireyin eğitim ihtiyaçlarının sürekli karşılanması, parti politikası yapmadan, vatandaşlara sağlıklı bir politik bilinç kazandırılması, özellikle bizim gibi, hızla değişen toplumlarda, büyük önem taşımaktadır. Bu ihtiyaca sürekli olarak cevap verecek eğitim programları nasıl geliştirilecektir? Önemli bir soru da bu.

5. Özdoymum Eğitimi. Son olarak yetişkin eğitiminde özdoymum eğitimi denilen bir program alanı vardır ki bu alanda sunulan programlar da pek çeşitli olup, yetişkin bireye, yaşamının herhangi bir döneminde, «kendini gerçekleştirme»si için ihtiyaç duyduğu konularda eğitim imkânı sunmayı amaçlamaktadır. Yetişkinlerin eğitim ve sosyo-ekonomik düzeyleri arttıkça, bu alandaki programlara olan istemleri de artmaktadır. Burada da sayısız çoklukta yetişkin eğitimi programlarına ihtiyaç olabilir.

Şimdi Sayın Sönmez'in sorusunu tekrar etmemizde yarar var. Eğitim ihtiyaçlarının bu kadar çeşitlilik gösterdiği ve sürekli değiştiği yetişkin eğitimi alanında, bu ihtiyaçlara sürekli olarak cevap verecek eğitim programları nasıl geliştirilecektir? Bu soruya cevap vermek yerine, bizi cevaba götürecek bazı ilkelere söz edebiliriz :

1. Yukarıda, amaçları yönünden beş grupta topladığımız ve kısaca kapsamlarına değindiğimiz yetişkin eğitimi programlarının tümünü bir bakanlığın (örneğin, Milli Eğitim Gençlik ve Spor Bakanlığı'nın) ya da bir kurumun (örneğin, Halk Eğitimi Merkezleri'nin) üstlenmesi mümkün

değildir. Yetişkin eğitiminin bir özelliği, hizmet sunan kurumların çeşitliliğidir.

2. Tüm yetişkin eğitimi programlarının, örgün eğitim programlarında olduğu gibi, merkezde hazırlanması mümkün değildir. Çünkü yetişkin eğitiminde ihtiyaçları ulusal düzeyde olduğu kadar, bölge, yöre ve özellikle de grup ve birey düzeyinde ele almak gerekir. Bu bakımdan, milli eğitimin genel amaçlarına ve bazı mesleklerin öngördüğü temel niteliklere uyulmak kaydı ile, yetişkin eğitimi programlarının yerel düzeyde, hatta kurum düzeyinde geliştirilmesine ihtiyaç vardır.

3. Yetişkin eğitimi programlarının amaçlarının saptanması çalışmalarına, bu eğitimi alacak alanların ya da temsilcilerinin katılması uygun olur.

Bu durum bizi kendiliğinden, yetişkin eğitiminde personel ve örgütlenme konularına götürmektedir. Sayın Öz-oğlu'nun sorusu yetişkin eğitimi personeline, Sayın Karasar'ın sorusu da örgütlenmeye yöneliktir.

Yetişkin eğitiminde, alanın özelliklerinin gereği olarak, farklı nitelikte elemanlar kullanılmaktadır. Dünya'daki uygulamalara baktığımızda, yetişkin eğitimi alanında istihdam edilen personelin, istihdam biçimlerine ve işlevlerine göre üç farklı grupta toplandığını görüyoruz. Bunlar şunlardır :

1. Tam zamanlı uzman yöneticiler ve düzenleyiciler. Bunlar yetişkin eğitimi alanında tam zamanlı olarak çalışan, bu alanı kendilerine sürekli bir meslek ve kariyer olarak seçmiş olan, uzman elemanlardır. Bu elemanlar programların geliştirilmesi, çalışmaların düzenlenmesi, yönetimi ve diğer personelin yetiştirilmesi işlevlerini yerine getirirler. Bu personelin yetişkin eğitimi alanında en az lisans (mümkün değilse sertifika) düzeyinde eğitim görmüş olması beklenir.

2. Tam ya da yarı zamanlı yöneticiler ve öğretmen-

ler. Bunlar örgün eğitim kurumlarının yöneticileri ya da öğretmenleri olup, tam ya da yarı zamanlı olarak yetişkin eğitimi kurumlarında görevlendirilen elemanlardır. Bu elemanların hizmet öncesinde ya da hizmet-içinde, yetişkin eğitimi konusunda yetiştirilmiş olmaları beklenir.

3. Ücretli ve gönüllü elemanlar. Bunlar bir konuda yeterli bilgi, beceri ve deneyim sahibi olup, yetişkin eğitimi programlarında ücretli ya da gönüllü olarak öğreticilik görevi yapan kişilerdir. Bunların da, yetişkin eğitimi konusunda kısa bir eğitimden geçirilmeleri beklenir. Tüm dünyada, yetişkin eğitimi programlarında öğreticilik görevi alan elemanların büyük bir çoğunluğu bu grupta yer almaktadır. Toplumda, herhangi bir alanda bilgi, beceri ve deneyim birikimi olan her yetişkin, durumuna uygun bir yetişkin eğitimi programında, öğretici olarak görev yapabilme potansiyeline sahiptir. Sorun bu potansiyelin nasıl harekete geçirilebileceği sorunudur. Bu durum bizi, yukarıda sözü edilen «tam zamanlı, uzman yönetici ve düzenleyici» kadroların oluşturulması yanında, yetişkin eğitimi hizmetlerinin örgütlenmesi konusuna da götürmektedir. Sayın Karasar'ın sorusu da «nasıl örgütleneceğiz?» sorusudur.

Bu soruya cevap alabilecek bir reçete yok elimizde. Esasen soru tek cevaplı bir soru da değildir. Koşullara ve ihtiyaçlara göre, cevaplar da farklı olabilir. Bir örnek vermemiz gerekirse GAP'tan söz edebiliriz. Ben tebliğimde «pozitif kutup alanları»ndan söz ettim ve bu arada örnek olarak GAP Projesini gösterdim. Sayın Karasar da bu proje ile ilgili olarak, «nasıl örgütlenelim?» «ne yapalım?» sorularıyla görüşümü belirtmemi istediler. Kuşkusuz GAP sadece bir örnektir. Aslında soru ülke çapında yetişkin eğitiminin nasıl örgütleneceği sorusudur. Ancak, GAP konusunda önerilebilecek bir yaklaşım, benzer durumlar için, ülke çapında önerilebilecek yaklaşımlar için de ge-

çeril olabilir sanıyorum.

Konuya GAP'la birlikte gelen ve ilerde gelmesi olası-
lığı olan sorunlar bakımından yaklaşmakta yarar var. Olan
şudur : GAP gerçekleştiğinde, o bölgede kuru tarımdan
sulu tarıma geçilecek; bölgede gelir artacak ve yeni
ekonomik durum, pek çok insanı da bu bölgeye çeke-
cektir. Buna bağlı olarak bölgede yeni ekonomik, sosyal,
kültürel yapılar oluşacak, bu durum yetişkinlerin yeni ya-
pılara uyumu için yeni eğitim ihtiyaçlarını gündeme geti-
recektir. Bu ihtiyaçların şimdiden ortaya çıktığını gösteren
belirtiler var. Gazetelerde zaman zaman çıkan haberlere
göre, eğer bunlar doğru ise, bazı kimseler, tarlasının iler-
de kazanacağı değer farkında olmayan köylülerin tarla-
sını, bugünkü değerinin çok üstünde fiatlar ödeyerek, sa-
tın alıyorlarmış. Tekrar vurguluyorum, eğer bu doğru ise,
tarlasını satan insanların iki şeyi öğrenmeye ihtiyaçları
var. Birincisi, ilerde tarlalarının onlara neler sağlayacağını
öğrenmeye ihtiyaçları var. İkincisi, buna rağmen tarla-
larını satmayı tercih ediyorlarsa, bu yolla ellerine geçen pa-
rayı akıllıca kullanmayı öğrenmeye ihtiyaçları var. İnsan-
ların daha GAP gerçekleşmeden bazı konularda eğitime ih-
tiyaçları var. GAP gerçekleştiğinde eğitim ihtiyaçları daha
da artacak. Sulu tarım tekniklerini öğrenmeye, ürünlerini
pazarlamayı öğrenmeye ihtiyaçları olacak. Bölgeye dışar-
dan insanlar gelecek. Onlarında yeni koşullara uyum sağla-
maları için eğitime ihtiyaçları olacak. Kısaca tüm insan-
ların yardımı ihtiyaçları olacak. Bu ihtiyaçların kimi ta-
rımcıların, kimi sağlıkçıların, kimi eğitimcilerin, kimi ikti-
satçıların, kimi toplumbilimcilerin, kimi yöneticilerin ala-
nına girmektedir. Bizlerin Ankara'da oturup, GAP bölgesi
için uygun bir örgütlenme modeli geliştirebilmemiz müm-
kün değildir. Bu konuda uygulanacak bir yaklaşımın tem-
mel ilkeleri Ankara'da oluşturulabilir. Ancak, böyle bir
projede, izlenecek yaklaşımların «Araştırma - Geliştirme»
yaklaşımı olmasında yarar var. Sayın Karasar'ın bu görü-

şe katılacağından eminim. Nasıl örgütleneceğimizi, bu konuda neler yapabileceğimizi yörede öğreneceğiz. Araştırma - Geliştirme projelerinin ilkeleri bellidir; dünyada benzeri projelerde neler yapıldığı bellidir; ülkemizin koşulları bellidir. Fakat uygun yaklaşımlar geliştirebilmek için mutlaka o yörede olmak, orada çalışmak, insanların içine girmek lazım. İncelemek, planlamak, uygulamak, değerlendirmek; tekrar başa dönmek. Yaklaşım bu olmalı. Uygun örgütlenme biçimlerini, bu yolla, deneyerek bulmak gerekir sanıyorum. En sağlıklı yaklaşım budur diye düşünüyorum.

Sayın Hacısalihhoğlu'nun televizyon yetişkin eğitiminde «iyi değerlendiriliyor mu?» sorusuna kuşkusuz «evet» ya da «hayır» demek zor. Verilecek cevap, ölçütlere göre farklı olabilir. Aslında konuyu sadece televizyon olarak değil, kitle iletişim araçlarının yetişkin eğitiminde kullanılması olarak ele almamız uygun olur. Tek yönlü iletişim araçları olmaları, kasıtlı olarak programları izleyen belirli hedef gruplarına sahip olmayışları, hedef grupların eğitim, kültür düzeyleri, ihtiyaçları ve benzeri özellikleri yönünden çeşitliliği gibi pek çok sınırlılıkları bulunmasına karşın, yetişkin eğitiminde kitle iletişim araçlarından hemen her ülkede yararlanılmaktadır. Kitle iletişim araçları içinde, televizyonun özel bir yeri olduğu da bilinmektedir. Yeni kanallar eklendikçe, ülkemizde de televizyonun yetişkin eğitiminde kullanılması imkânları artacaktır. Buna özellikle personel yetiştirilmesi bakımından, şimdiden hazırlanmamızın uygun olacağını söyleyebiliriz.

Teşekkür ederim.

BAŞKAN — Şüphesiz toplantımızın bundan sonraki konuşmalarında yaygın eğitim anlayışı, çalışmaları ve sorunlarıyla ilgili daha başka noktalara da değinilecektir. Ben yeniden sayın Doç. Dr. Sudi Bülbül'e teşekkür eder, sizleri de saygıyla selâmlarım efendim.

BİLDİRİ : II

Yetişkinlerin Eğitiminde Okuma Yazma Uygulamaları

Doç. Dr. İbrahim Ethem BAŞARAN

**Ankara Üniversitesi Eğitim Bilimleri Fakültesi
Öğretim Üyesi**

Oturum Başkanı : Doç. Dr. Özcan DEMİREL

YETİŞKİNLERİN EĞİTİMİNDE OKUMA YAZMA UYGULAMALARI

II. Dünya Savaşı'ndan sonra ülkelerin kalkınmasında eğitimin öneminin anlaşılması ve eğitimin kalkınma için işe koşulmasının artması eğitime yapılan yatırımı da giderek artırmıştır. Ülkelerin, bütçelerine göre yaptıkları yatırımın oranı, gelişmiş ülkelerde daha yüksek, gelişmekte olan ve gelişmemiş ülkelerde ise daha düşüktür.

Gelişmiş ülkeler, eğitime yaptıkları yatırımın ürününü 1960'lı yıllarda elde etmişler ve gelişmişlikteki hızlarını artırarak öbür ülkelerin ulaşamayacağı hedeflere ulaşmışlardır.

Araştırmaların bulgularına göre, eğitime yapılan yatırım ülkelerin ekonomisini geliştirmekte; ekonomisi gelişen ülkeler de eğitime daha çok yatırım yapmaya eğilim göstermektedirler. Batı ülkelerinde zorunlu öğrenim süresinin ortalaması II. Dünya Savaşı'ndan bu yana artmaktadır. 1940'lı yıllarda altı yıl dolayında olan zorunlu öğrenim süresi on yıl dolayına çıkmıştır. Bazı ülkelerde, zorunlu öğrenimin on dört yıla ve üstüne çıkartılması çalışmaları yapılmaktadır.

Gelişmekte ve gelişmemiş ülkelerde ulusal gelirden eğitime ayrılan payın çok düşük olduğu gözlenmektedir. Bu ülkelerde eğitime ayrılan yatırımın azlığı bir yana, bu yatırımın her yıl giderek azaldığı da görülebilmektedir.

Bu ülkeler eğitime yapılan yatırımı, geri gelmeyeceğine inandıkları için elverdiğince kıstamaktadırlar. Bu ülkeler, bir bakıma bu uygulamalarında haklı da olmaktadır. Çünkü bu ülkelerde uygulanan eğitim programları, eğitime yapılan yatırımı artı değerlerle geri çevirecek nitelikte üretime dönük değildirler.

Gelişmemiş ve gelişmekte olan ülkeler, kalkınma için gereken insangücü açıklarını eğitim sistemlerinin normal programları ile kapatamamaktadırlar. Bu kez insangücü açıklarını kapatmak için eğitim sisteminin dışında değişik okullar açmaktadırlar. Bu tür özel amaçlı ve seçkin insangücü yetiştirmeye yönelik okulları ülke düzeyinde yaygınlaştıramadıkları için de eğitimin demokratikleşmesini engellemektedirler. Bu ülkelerde devlet, eğitime ilişkin görevlerini en az düzeyde yapmaya eğitime daha az para ayırmaya özen göstermektedir. Halkın eğitim gereksinmesini karşılamayı özel okullara bırakmakta ve resmi okulları paralı yapmaya yönelmektedirler.

Bu genel tablo içinde gelişmiş ülkelerde, eğitimin demokratikleşmesi sonucu okumaz yazmazların oranı genel nüfus içinde giderek düşmüştür. Bunun tersine, gelişmekte olan ve gelişmemiş ülkelerde, en azından zorunlu öğrenim olanakları demokratikleştirilemediği için, okumaz yazmazlık oranı, nüfus artmasına oranlı olarak artmaktadır.

Gelişmiş ülkelerde, okur yazar oranının zorunlu öğrenimin yaygınlaşmasına dayalı olarak artmasına karşılık, gelişmekte olan ve gelişmemiş ülkelerde bu oranın, zorunlu öğrenimin yaygınlaşmasına dayandırılmadan yükseltilmeye çalışılması, okuma yazmanın işlevine ilişkin kimi tartışmaları da birlikte getirmektedir.

Okuma Yazmanın İşlevi

Örgün eğitimde olduğu gibi halk eğitiminde de, okuma yazma bilme, eğitilenler için bir zorunluluktur. Bu zorunluluğun nedeni, eğitimin oluşmasını sağlayan insanlar-arası etkileşim ve iletişim süreçlerinde okuma yazmanın da bir araç olarak gerekli olmasıdır. Okuma yazma, eğitim sürecinde kullanılan tek araç değil ama önemli bir araçtır.

Eğitsel açıdan okuma yazmanın, bir araç olmasına karşılık, kimi kez siyasal açıdan bir amaç olduğu da görülmektedir. Zorunlu öğrenimin çağ çocuklarının tümünü kapsayacak biçimde yaygınlaştırılamadığı ve halk eğitim yoluyla temel eğitim görmemiş yurttaşlara bu eğitim görme olanaklarının açılmadığı ülkelerde, hükümetler, hiç değilse okur yazarlığı yaygınlaştırmak için okuma yazmayı bir amaç olarak programlarına almaktadırlar. Okumaz yazmazlığı ortadan kaldırmak ya da azaltmak bu ülkeler için ulusal övünç olmaktadır.

Genel olarak, okuma yazma öğretiminin, yetişkinler açısından iki işlevinin olduğu savunulmaktadır. Bu işlevin birincisi kalkınma için, ikincisi ise insanın eğitim hakkı içindir.

Kalkınma Açısından Okuma Yazma

Bir kesim kaynaklar, okuma yazma öğretiminin ülkenin kalkınması için bir araç olduğunu savunmaktadırlar. Bu savunmayı yapanlar, gelişmiş ülkelerin, genel nüfus içindeki okur yazarlarının okumaz yazmazlara göre yüksek oranda oluşuna bakmaktadırlar.

Eğitim düzeyi genel olarak yüksek olan ülkelerin, ekonomik gelişmişliğinin de yüksek olduğu bilinmektedir. Ayrıca, bir toplum içinde eğitilmişlerin, eğitilmemişlerden daha yüksek gelir elde ettiği de görülmektedir. Başka bir

deyişle, bir ülkenin eğitim görmüş insangücünün yüksek olmasıyla ekonomik yönden gelişmişlik düzeyinin yüksek olması arasında bir ilişkinin bulunduğu, birçok araştırma ve çalışmaların bulguları arasındadır Aynı yargı bireysel açıdan da geçerlidir. Bir toplumda bireyler genel olarak eğitim düzeylerini yükselttikçe gelir düzeylerini de yükseltebilmektedirler.

Aynı yargıya, okur yazarlık öğretimi açısından ulaşmak zor olmaktadır. Türkiye'de ya da öbür ülkelerde, okur yazar olanlarla okur yazar olmayanların ekonomiye katkısı açısından güvenilir bir araştırmaya rastlanamaması, aynı yargıya ulaşmayı zorlaştırmaktadır. Ama okuma yazma, en azından temel eğitimin bir parçası ve eğitimin bir aracıdır. Bu açıdan bakıldığında eğitimin kalkınmaya giden yolunun başında, okuma yazmanın olduğu söylenebilir. Okuma yazmaya bundan daha yüksek değer biçerek, ülkenin kalkınmasını okur yazar nüfus oranının yükselmesine bağlamak yanıltıcı olabilir. Çünkü, ekonomik kalkınmaya ürettikleri mal ve hizmetle yüksek katkıları olan mesleklerin birçok üyesi okur yazar değildir. En azından, teknolojinin düşük olması yüzünden, mesleklerin bir kesim üyeleri, okur yazar olmayı henüz daha meslek yönünden gereksinme alanlarına çıkartmış değildirler.

Kısaca, okuma yazma öğretiminin, sonunda üretime yönelik bir temeleğitim olmadan, yalnız başına kalkınmaya büyük katkısının olacağını beklemek, düş kırıklığı yaratabilecek bir iyimserliktir.

Eğitim Hakkı Açısından Okuma Yazma

Demokratik toplumlarda «hak» kavramı, hukuk kurallarına uygun olarak bireyin, toplumun üyesi olmaktan dolayı elde ettiği kazanımı; yapabileceği davranışları; elde edebileceği değerleri anlatan bir kavramdır. Eğitimin, her yurttaş için bir hak olabilmesi için, toplumun üyesi ol-

maktan dolayı eğitim görmenin, elde edilmesi zorunlu bir kazanım olduğunun, ilkin toplumca sonra da Devletçe kabul edilmesi gerekmektedir. Oysa, bu kabul etme sürecinin, dünya tarihinde çok yavaş geliştiği görülmektedir. Özellikle Batı ülkelerinde aristokratların, zenginlerin çocuklarına tanınan eğitim hakkı işçi ve yoksul halk çocuklarına çok geç tarihlerde tanınmıştır.

Osmanlı Devleti, Batı ülkelerinin çoğundan daha erken davranarak 1824'te, II. Mahmut'un bir fermanıyla, sıbyan okuluna çocukların devamını zorunlu kılmıştı. Sıbyan okulu 4-6 yaşlarındaki çocuklara okuma yazmayı, biraz da aritmetiği öğreten bir okuldu. Sıbyan okulunun, Osmanlı topraklarında ne kadar yaygın olduğu bilinmemekte ve bu okullara çağ çocuklarının ne kadarının devam ettiği kestirilememektedir. Ama, en azından okuma yazmanın zorunlu olarak benimsenmesi ile bireylerin eğitim hakkı Devletçe tanınmış olmaktadır.

Dünya çapında, insanlara eğitim hakkının tanınması çok daha yenidir. Birleşmiş Milletler, 10 Aralık 1948'de Paris'de yaptığı genel kurul toplantısında, otuz maddeden oluşan bir bildirme kabul etmiştir. İnsan Hakları Evrensel Bildirgesi olarak adlandırılan bu bildirgenin yirmialtıncı maddesi eğitim hakkından söz etmektedir. Ama bu bildirmede sözü edilen eğitim hakkının en alt düzeyi ilköğretimdir; okur yazarlık öğretimi değildir.

Türkiye'de eğitim hakkı Cumhuriyet döneminde kabul edilen tüm anayasalarda yer almıştır. Ayrıca, İlköğretim ve Eğitim Kanunu'nda, Milli Eğitim Temel Kanunu'nda ve bunlara dayalı olarak hazırlanan yasal belgelerde, eğitim hakkından söz edilmekte ve 6-14 yaşlarındaki çocuklara ilköğretim öğrenimini görmek zorunlu kılınmaktadır.

Yasal belgelere dayanarak, her yurttaşın elde ettiği eğitim hakkı incelendiğinde, bu hakkın, okuma yazma öğ-

retlimi düzeyine indirgenmesinin olanaksız olduğu görülmektedir. Eğitim hakkı dendiğinde, yurttaşın hem Devlet açısından, hem de bireysel açıdan, beklenen bir yeterlik düzeyine ulaştırılması kastedilmektedir. Devlet kalkınmaya katkıda bulunabilecek üretkenlikte; toplumun ilke ve kurallarına uyabilecek kültürel düzeyde; yasaların gerektirdiklerini uygulayabilecek nitelikte iyi bir yurttaş istemektedir. **Devlet bu amaçla eğitime yatırım yapmaktadır.**

Yurttaş ise, kendi yeteneklerini geliştirecek daha iyi bir yaşam, daha iyi bir geçim için eğitime hakkı olduğunu savunmaktadır. Birey, bu amaçla Devletin kendisine eğitim yatırımı yapmasını istemektedir. Bu yatırımı yaparken de Devletin, Anayasanın gösterdiği eşitlik ilkesine uymasını gerekli görmektedir. Çünkü eğitimi imkân ve fırsat eşitliğini bozarak yurttaşlara verdiğinde, eğitimden çok yararlanmışlarla az yararlanmışların ya da hiç yararlanmamışların arasında yaşam koşulları, geçim ve gönenc düzeyi farklılaşmaktadır. Yurttaşlar arasında bu denli farklılığın Devlet eliyle yaratılması ise yine, Anayasadaki Sosyal Devlet ilkesine ters düşmektedir.

Okuma yazma düzeyinde kalan bir öğretim, hem Devlet açısından hem de yurttaş açısından, eğitim hakkının ne kadarını gerçekleştirebilir? Bu sorunun yanıtı, okuma yazma uygulamalarının değerini de gösterir. Ama yine de bu değer sıfır düzeyinde değildir. Eğer okuma yazma öğretimi temel eğitimin başlangıcı olursa okuma yazmanın değeri de daha başlangıçta yüksek puanla başlar ve yükselir. Eğer okuma yazma temel eğitimin başlangıcı olmayacak ise bu değer giderek puan yitirebilir.

Okuma Yazma Öğretimine Yaklaşım

Okuma yazma öğretimi, amacına ve uygulanan yöneme göre değer kazanmaktadır. Okuma yazmaya, genel olarak, iki tür yaklaşım görülmektedir. Bunun birincisi,

okuma yazmayı bir iletişim aracı olarak öğretmeyi amaçlamaktadır. İkincisi ise, okuma yazmayı iletişim aracı olarak öğrenirken, üretkenliği artıracak yeterliklerin kazanılmasını da içermektedir. Bunlardan birincisine geleneksel okuma yazma, ikincisine de işlevsel okuma yazma denilmektedir.

Geleneksel okuma yazma öğretimi, ilkokuldaki okuma yazma öğretimine benzemektedir. Eğitilenlere abece kitabı, eğitilenlere de bir kılavuz verilerek okuma yazma öğretimi yapılmaktadır.

Geleneksel yaklaşımda eğitilene, abece kitabı bitirildikten sonra okuma yazmasını iletmesi için, Türkçe, matematik, aile bilgisi, sağlık bilgisi, çocuk bakımı, ev ekonomisi, yurttaşlık bilgilerini içeren bir kitap daha verilmektedir. Bu kitabın içindekilerin okunmasıyla eğitilenin, bazı yararlı bilgileri öğrendiği varsayılmaktadır.

İşlevsel okuma yazma öğretiminde, okuma yazmanın, eğitilenin mesleğinde gelişmesi için bir araç olarak kullanılması amaçlanmaktadır. Okuma yazma ile birlikte, eğitilenin yaşam ve iş sorunlarına çözüm bulma, bunlara ilişkin yeterlikler kazandırma da olduğu için bu yaklaşıma işe yönelik okuma yazma da denilmektedir.

İşlevsel okuma yazmaya ilişkin UNESCO'nun yazılı kaynakları incelendiğinde, bu tür öğretime «insangücü kaynaklarının geliştirilmesi» gibi büyük bir amacın yüklendiği görülmektedir. Böyle bir amaç, geleneksel ilköğretime bile zor yüklenebilmektedir. Bu amaç, ancak temel eğitimin kapsamında yer alabilmektedir. Böylece bu kaynakların, işlevsel okuma yazma yaklaşımından beklediği hizmet, neredeyse 8-9 yıl süren temel eğitimden beklenen hizmete denk olmaktadır. Böyle bir hizmeti yüklenen işlevsel okuma yazma öğretiminin, süresinin, sürecinin, konularının ve yerinin özenle hazırlanması gerekmektedir.

İşlevsel okuma yazmanın en iyi yeri, belki de yine okullardır. Onuncu Milli Eğitim Şûrası, Türk Eğitim Sistemindeki her düzeydeki okula, örgün eğitim yanında, halk eğitimi görevinin verilmesini, bu amaçla Bakanlığa önermeyi kararlaştırmıştı.

Okuma Yazma Uygulamaları

Türkiye’de okuma yazmanın, seferberlik düzeyinde ele alındığı ilk tarih 1928 yılıdır. Türk Abeoe’sinin kabul edilmesiyle yurt düzeyinde okuma yazmanın yaygınlaştırılması zorunluluk olmuştu. 1928’de Türkiye’de genel nüfusa göre okur yazar nüfusun oranı 10,6 dolayında idi (3). Yine aynı yılda «Millet Mektepleri Kanunu» kabul edildi. Bu kanuna göre okullarda, köy odalarında, kahvehanelerde ve benzeri yerlerde millet mektepleri açılacak ve bu mekteplerde A, B, C düzeylerinde okuma yazma programları uygulanacaktı. A programı okuma yazmayı; B programı okuma yazmaya ek olarak yurttaşlık bilgilerini, yaşam bilgilerini; C programı ise B programına ek olarak ilkokulu bitirmeye hazırlık derslerini içermekteydi (4). Bu kanuna göre yirmibinin üstünde millet mektebi (okuma yazma sınıfı) açılmıştı (3).

1928’de hızla başlayan okuma yazma seferberliği, gönüllüler, öğretmenler, okur yazarlar, memurlar eliyle okur yazar nüfusun oranını önemli derecede artırmıştı. 1935 yılında okur yazar nüfusun oranı 19,2’ye yükselmişti.

1931’de okuma yazma seferberliğine Halkevleri de katıldı. Kuruluşundan 1951 yılında kapatılışına kadar geçen yirmi yıl içinde halkevlerinde, bunlara bağlı olarak çalışan halk odalarında binlerce yurttaş okuma yazma öğrendi.

Millet mekteplerinin okuma yazma seferberliği 1940’lara doğru hızını yitirdi. 1930’lu yıllarda okuma yazma işi artık köy ve kent ilkokullarına bırakılmaya başlamıştı.

Bununla birlikte, 1930'dan 1940'a kadarki on yıllık dönemde, gerek okulların gerekse millet mekteplerinin okur yazar yaptığı nüfus, genel nüfusun artmasına karşın, % 11,0'dan % 22,4'e yükselerek % 11,4'lük bir artış sağlanmıştı (3).

1940'lı yıllarda köy okullarının sayıca artması, millet mekteplerinin hızındaki azalışı kapatarak, okur yazar nüfusun artış oranını sürdürdü. Köy okulları, 4274 Sayılı Köy Enstitüleri ve Köy Okulları Teşkilat Kanunu'na göre bir yandan öğrencilerinin eğitimini yaparken bir yandan da halk eğitimini yüklenmişti. Bu okulların okuma yazma öğretimi için yaptıklarıyla 1940'dan 1950'ye kadar geçen on yıllık sürede, önceki on yıllık oran korunarak, okur yazar nüfus oranı 22,4'ten 33,6'ya yükselmişti.

1950'den 1960'a kadar geçen on yıllık dönemde okumaz yazmazlıkla savaşımında en düşük oran elde edildi. Dönemin başında % 33,6 olan okur yazarlık dönemin sonunda yüzde 5,9 luk bir artışla % 39,5'e yükseldi. Bu dönemde okuma yazma öğretimi halk eğitim merkezlerine bırakılmıştı.

1960'dan 1970'e kadarki on yıllık dönemde ise, okuma yazmada en yüksek oran elde edildi. Bu dönemde okur yazar nüfusun genel nüfusa oranı 39,5'ten 55'e yükselerek % 15,5'lik bir artış gösterdi. Bu dönemde Türk Silahlı Kuvvetleri'nde okumaz yazmaz erlere geniş çapta bir okuma yazma eğitimi yapıldı. Ayrıca 1969'da gönüllü kuruluşların katkıları da oldu. Bu yılda gönüllü kuruluşlar için kabul edilen kararnameye göre, okuma yazma kurslarına, Millet Mektepleri Kanunu'ndakine benzer bir düzenleme getiriliyordu. Kararname gönüllü kuruluşlara A, B, C düzeyinde kurs açma yetkisi veriyordu. Her düzeydeki kurs, seksen ders saati olacaktı ve günde bir, haftada beş ders verilecekti.

1969 Kararnamesi geređince, A kursu için gönüllü kuruluşların katkısı ile Bakanlık'ca öğretim araç ve gereçleri hazırlanmıştı. B ve C kursları için ise, ilkokulun araç gereçleri kullanılacaktı. Getirilen yöntem yine okul öğretimi idi. C kursunu bitirenlere belge verilecekti.

1970'ten okuma yazma seferberliğinin ikinci kez başlatıldığı 23 Mart 1981 tarihine kadar geçen onbir yıllık sürede, genel nüfus içinde okuma yazma bilen nüfusun oranı 55'ten 69'a çıkarak 14 puanlık bir artış gösterdi. Bu artışın elde edilmesinde okulların, Türk Silahlı Kuvvetleri'nin ve gönüllü kuruluşların büyük rolü vardı. Ama ödenek azlığı yüzünden halk eğitim merkezlerinin rolü çok düşüktü.

1974'de Dünya Eğitim İşbirliği merkezi ile Bakanlık ortaklaşarak İşlevsel Okuma Yazma Projesini başlatmıştı. Bu proje için kitap, araç gereçler de hazırlanmıştı. Ama proje gerekli denemeler yapılarak uygulama aşamasına geçirilememişti.

1928'den 1981'e kadar geçen elli üç yıllık dönemde, genel nüfusun içinde okur yazar oranı 10,6 dolayından 69 dolayına yükseltilmiştir. Yüzde elli sekizlik bir artış aslında a zda değildir. Kaldı ki, genel nüfus artışının hızlı olduğu bir ülkede, okur yazar oranını yükseltmek, ırmağın akıntısına ters yönde kürek çekmek gibi zordur. Ama Batı ülkelerine bakıldığında, böylesine yarım yüz yılda, okur yazarlık oranında yılda yüzde birlik artış da çok yavaş sayılabilmektedir.

1981 Seferberliği

1981 okuma yazma seferberliğinin başladığı 23 Mart 1981 tarihinde Türkiye'de yaklaşık on üç milyon yetişkin okuma yazma bilmiyordu. Okur yazarların genel nüfusa oranı 69'du.

Seferberliğin başlamasından yirmi altı ay sonra, genel nüfus içinde okur yazar oranı 74,8'e yükselmiştir. Bu yirmi altı aylık dönem içinde yüzde 5,8'lik bir artış sağlanmıştır. Bu artış 1928-1981 dönemi içinde, ortalama yıllık artış olan yüzde bir artışın bir buçuk katıdır. Başka bir deyişle seferberlik okuma yazma etkinliklerinin hızını bir buçuk katı artırmıştır.

26 aylık seferberlik döneminde, 136.055 okuma yazma kursunda 3.133.792 kişiye okuma yazma öğretilmiştir. Ayrıca, okuma yazma kursunun ikinci kademesini bitiren 99.270 kişiye de ilkokul diploması verilmiştir. Okuma yazma kursları yurt dışında da açılmıştır. Batı Almanya'da 154 kursa 2.436, Fransa'da 47 kursa 598 kişi katılmıştır.

Bu dönemde, kurslarla yüz yüze okuma yazma öğretiminin yanı sıra televizyonla uzaktan öğretim de yapılmıştır.

Öğretim iki kademelidir. Birinci kademenin eğitim programında okuma yazma ile birlikte aritmetik, aile sağlığı ve planlaması, beslenme, yurttaşlık bilgileri de bulunmaktadır. Bu kurslarda görev alanlara zaman zaman hizmet içi eğitim yapılmıştır. Bunlara ayrıca öğretmen kılavuzu da verilmiştir.

İkinci kademe programı, yetişkinler için sosyal bilgileri, fen ve sağlık bilgisini, Türkçeyi matematiği ve katılanların ilgi ve mesleklerine göre seçmeli dersleri içermektedir. İkinci kademeyi başarıyla bitirenlere ilkokul diploması verilmektedir. İkinci kademenin süresi altı aydır.

Okuma yazma kurslarına katılmayı özendirmek için eğitilenlere bir çok olanaklar sağlanmış, ödüller hazırlanmıştır. Öğrencilerin hastanelerde parasız muayene ve tedavisi; belediye ulaşım araçlarında parasız taşınmaları; ufak armağanların yanı sıra, okuma yazma araçlarının başarılı olanlara verilmesi bunlardandır. Ayrıca katılmayı

sağlamak için, okumaz yazmazlara yönelik değişik biçim ve yöntemde isteklendirici propagandalar yapılmıştır.

Okuma yazma kurslarının açılması 1983'ten sonra da devam etmiştir. 1987 bütçesinin sunulduğunda Bakan, 18 Aralık 1986'ya kadar on dört yaşından yukarıdaki nüfus içinde okur yazar oranının 83,5'e yükseldiğini söylemiştir. Böylece Bakan, 1983'ten 1986'ya kadar geçen üç buçuk yılda okur yazar oranının 74,8'den 83,5'e çıkarıldığını söylemektedir. Bu ise okuma yazma seferberliğinin devam ettiğini göstermektedir.

Sorunlar

1928'den bu yana yetişkinler için açılan okuma yazma etkinliklerinin görülebilen sorunları şunlardır :

1. Yetişkinlerin okuma yazması için hazırlanan eğitim programları gelişmesini tamamlamamıştır. Deneme sonuçlarına dayanan yetiştirme çalışmaları gerekmektedir.

2. Yetişkinleri okuma yazma kurslarına katılmaya isteklendirici, özendirici etkenler yetersizdir.

3. Yetişkinlere okuma yazma öğretecek öğretmenler, bu konuda gereken yeterlikte yetiştirilememiştir. Öğretmenlere bu iş için verilen ücret yetersizdir.

4. Yetişkinlerin eğitimi için bütçeye konulan ödenek çok yetersizdir.

5. Okumaz yazmazlığın kısa sürede ortadan kaldırılması için bir plan yoktur. Bu konudaki siyasa belirli değildir.

6. Yetişkinlerin eğitimi için işbirliği yapmak durumunda olan bakanlıklar ve örgütler arasında, Bakanlığın birimleri arasında eşgüdümleme sorunları sürmektedir.

7. Onuncu Milli Eğitim Şûrası'nın önerisi doğrultusunda, halk eğitimi okulların asli görevleri arasına sokulamamıştır.

KAYNAKLAR

1. MADDISON, J. **Radio and Television in Literacy : A Survey of the Use of the Broadcasting Media in Combating Illiteracy Among Adults.** UNESCO : 1971.
2. MEB. **Literacy Campaign in Turkey.** Ankara : MEB, 1982.
3. ——— **Türkiye’de Okur Yazarlık Sorunu.** Ankara : Yaygın Eğitim Ens., 1978.
4. ——— **Türkiye’de Okuma Yazma Seferberliği.** Ankara : MEB, 1983.
5. ——— **Yetişkinler İçin II. Kademe Eğitim Deneme Programı.** Ankara : MEB, 1983.
6. ——— **İşe Yönelik İşlevsel Okuma Yazma.** Ankara : Yaygın Eğitim Ens., 1979.

BAŞKAN — Gerçekten Sayın Başaran, tarihsel gelişimi içerisinde Türkiye’deki okuma yazma uygulamalarını önümüze sermiş oldu. Bu uygulamalar içerisinde herkesin belirli bir katkısı olmuştur. Ben de 1960 yılında ilkokul öğretmenliği yaparken bu seferberliğe katılan bir neferdim. Gözlerim hep «acaba yüzde yüzlük okur yazarlık düzeyine ne zaman ulaşabiliriz»in yordanması noktasına geldi. Herhalde ikibinli yıllarda Türkiye’de yüzde yüzlük okuma yazma oranına ulaşmış oluruz veyahut daha kısa bir zamanda olabilir. Şimdi bu bağlamda soru sormak isteyenler varsa, kürsüye davet ediyorum.

KÂZİM EKE (Emekli eğitimci) — Saygı ile selamlıyorum. Her eğitim toplantısında okuma yazma konusu ele alındığında çok samimi ve içten söylüyorum yüreğim böyle cız cız ediyor. Cumhuriyet kurulalıdan bu yana yıllar geçmiş olduğu halde hâlâ eğitim toplantılarımızın ana unsurunu, ana ögesini okuma yazma konusu almaktadır. Bu cidden hepimizi bütün Türk Milletini üzen bir konudur. Büyük Atatürk’ün de buyurdıkları gibi yüz karasıdır. Yüzdeleri Sayın Başaran ortaya koydular. Hâlâ yüzde 60-70’-

lerde bocalayıp duruyoruz. Söylenecek çok şeyler var. Bu toplantı cidden çok yerinde olmuştur, hatta Sayın Başaran'ın buyurdukları gibi unutulmuş şeyi bir daha hatırlatmaya vesile olmuştur. Sayın Bülbül çok iyi bir temel kurdu halk eğitimi, yaygın eğitim konusunda. Bu temel üzerine bu toplantılarda inşa edilecek bina muhakkak ki sonuçta çok iyi bir netice verecek ve basıldıktan sonra da çok yararlı olacak ilgili makamları da uyaracaktır. Yıllardan beri halk eğitimi örgütüne hizmet eden arkadaşların tümü burada toplanmış bulunuyor. Kimisi genel müdürlük yapmış kimisi gönüllü olarak çalışmış. Şunu Sayın Başaran'dan ve diğer arkadaşlardan da rica ediyorum. Bu okuma yazma konusuna bundan sonraki eğitim toplantılarında bir daha başvurmamak için acaba ne gibi köklü bir tedbir alınması lâzım ki bu sorun Türkiye'de tamamıyla çözülebilir. Bu konu bu toplantılarda, eğer kararlaştırılırsa pratik ve çok kolay bir yol da bulunabilir; bulunacağına inancım tamdır. Bu formül üzerinde konuşalım bundan sonraki toplantılarda. Bir formül bulalım ki okuma yazma düzeyi yüzde 90 hatta yüzde 100 seviyeye gelebilir. Bunun hesabını yapalım.

NİYAZİ ALTUNYA (Öğretmen) — Benim bir sorum var, bir de altını çizmek istediğim bir nokta var. Sorum şu : Bir okur yazarlık tanımı yaparsak acaba bu okuma yazma seferberliğinde özellikle 1980 sonrasındaki okur yazarlığı gerçek bir okur yazarlık sayabilir miyiz? Yani gerçekten bu seferberlikte okur yazar vatandaş yetiştirebildik mi? Bunun belirlenmesini istiyorum. Altını çizeceğim nokta şu : 1824 Fermanından beri bizde süregelen anayasa düzenlemeleri ve benzerlerindeki eğitimle ilgili hükümler birer hak sayılmaz, bunların hepsi birer yükümlülüktür, birer zorunluluktur. Hocamın bu görüşüne o anlamda katılamıyorum, onu belirteyim. Hak insanların kendisinin isteyip

yarattığı, ama Cumhuriyet döneminde yapılan yine çoğu özünde tepeden inme diyebileceğimiz düzenlemeler dolaylı bir hak yaratmıştır, onu kabul ediyorum. 1961 Anayasamıza kadar, anayasa ve anayasal metinlerde eğitim hakkı yoktur ülkemizde, hepsi birer yükümlülüktür, birer dayatmadır. Zaten II. Mahmut Fermanında da bu, velilerin erkek çocuklarının İstanbul çevresinde okutmadan bir işe veremeyecekleri yolunda bir dayatmadır, böyle bir hak olmaz, bu anlamda hak diyemiyoruz.

1982 Anayasamızda da hak unsuru kaldırılmıştır. Onun yerine biliyorsunuz 1961 Anayasasının 50. maddesi «vatan-
daşların eğitim ve öğrenim hakkını sağlamak devletin baş-
ta gelen ödevlerindedir» diyor; ama 1982 Anayasasının 42.
maddesinde «hiç kimse eğitim hakkından yoksun bira-
kılmaz» anlamında tam böyle de değil, kimsenin eğitim
hakkı engellenemez anlamında, metin çok daha acıklı, bir
düzenleme vardır, bu anlamda da 1982 Anayasasının dü-
zenlediği şeyi eğitim hakkı olarak değerlendiremeyiz. Bu-
nun dışında hocamı zevkle dinledim kendisine teşekkür
ediyorum.

CELAL ŞENTÜRK (Milli Eğitimden Emekli) — Ben okur yazarlığın, gerçek okur yazarlıkla ilişkisi konusunda Niyazi Altunya arkadaşımızın sorduğuna bir ekleme yapmak istiyorum. Yanlış hatırlamıyorsam özellikle Amerika Birleşik Devletlerinde bir kişinin okur yazar olabilmesi için asgari ilk öğrenim düzeyindeki bilgi ve beceri sahibi olması gerekirdi, şimdi bilmiyorum. Bu açıdan baktığımız zaman bizdeki rakamların, okuryazarlıkla ilgili rakamların güvenilirliği kuşkuludur bana göre. Özellikle 1981'den itibaren askeri yönetim altındaki okur yazarlık seferberliğinde de yöneticilerin, emir verenlerin tatmin edilmesi bakımından bu rakamların şişirilmesi kuşkusunu da duymaktayım. Bunları gözönünde bulundurduğumuz takdirde acaba

gerçek rakama nasıl varabiliriz, gerçek rakam nedir? Onu rica edeceğim.

BAŞKAN — Çok teşekkür ederiz. Buyurun Sayın Başaran...

DOÇ. DR. İBRAHİM BAŞARAN — Sayın Eke'nin okumaz yazmazlık konusunda ne kadar heyecanlı olduğunu biliyorum. Bir ülkede eğer zorunlu öğrenimi gerçekleştirememiş iseniz, daha başında zorunlu öğrenime alınabilecek çağ nüfusunu alamamış iseniz, bu dönemi geçirenlerin okuma yazma öğrenmesini yüzde yüz gerçekleştirmek olanaksızdır. Benim şimdi kayınvalidemi okur yazar yapamazsınız. Bunu başında yapacaksınız, genç kızlığında alacaksınız, okur yazar hale getireceksiniz. Batı ülkeleri okur yazarlık sorununu böyle çözmüş. Şimdi şu anda bir yasa çıkartsak, desek ki, okumaz yazmazların tümü okuma yazma kurslarına devam edecek, devam etmeyenler ağır bir biçimde cezalandırılacaktır. Yine de okumaz yazmazlar kalır. Çünkü yasalar da bazı istisnalar getirir. Ama gerçekten bunun için de çabaları devam ettirmek gerekliliği var. Sanıyorum daha böyle toplantıların gündeminde bir süre devam edecek, okumaz yazmazlık.

Biz bunu tartışacağız, dertleneceğiz, burada, hatta Atatürk'ün söylediği gibi «Bir ülkede okumaz yazmazların oranı bu kadar yüksek olursa» bundan utanacağız. Celal Bey gerçek rakamı istedi benden, ben bilemem tabii ama eğer Sayın Bakanın dediği yüzde 83 doğru ise pek de bir şey kalmamış; yüzde 17 okumaz yazmaz kalmış ki, bu da özellikle kadın nüfustadır.

Okur yazarlığın tanımını bulamadım. Celal Bey de üzerinde durdu, okur yazar ilkökul mezunu mudur, okur yazar eline aldığı bir gazeteyi okuyan kimse midir? Okur yazarlık ondan öte midir? Ben açıkça söyleyeyim, hâlâ

kendimi okur yazar kabul etmiyorum, o da var. Çünkü yazdığım zaman dönüp baktığımda yine hatalarım çıkıyor. Bir de bu düzeyde okur yazarlık var. Herhalde seferberliğin ilan edildiğinde okur yazar kişi Türk Abece'sine göre eline aldığı herhangi bir metni okuyan ve bunun karşılığında da en azından mektup düzeyinde eşine dostuna yazabilendir. Bunun da ne dereceye kadar kalkınmada katkısı olduğu tartışılabilir demiştim ben; ama okur yazarlığın tanımını bulamadım, okur yazarın tanımını yapmak çok zor.

Eğitim hakkına gelince. Sayın Altunya hatırlarlar ben bir kazanımdan söz ettim. Hukuk dilinde her yurttaşın önce bir toplumun üyesi olmaktan dolayı bir kazanım hakkı vardır. Eğer bir ülkede eğitim görmüşlerle eğitim görmemişlerin arasında geçinme bakımından, gönenç bakımından, yaşama bakımından bir farklılık varsa eğitim görmemiş kişilerin eğitim görmek hakkı doğar. Bu bir kazanımdır. Eğer ben eğitim görmediğim için, eğitim görenlerden daha geride bir yaşayış içinde isem, gelir ve benzerleri bakımından zararda isem benim eğitim görmek hakkımdır. Eski toplumlarda öğrenim yapanlarla yapmayanlar arasında böyle bir fark görünmüyordu. Eğitim de bir süs olarak, zaten zenginlerin aristokratların gereksinmesiydi. Kendilerini toplumdan, halktan farklılaştırmak için. Ama artık dünyamız öyle değil, dünyamızda, eğitim görmüşlerle, eğitim görmemişler arasında çok büyük farklılıklar ortaya çıkıyor; geçim, gönenç, yaşayış, davranış ve benzerleri bakımından. Öyle ise eğitim görme hakkı bir kazanımdır. Milli Eğitim Temel Kanununda, ilköğretim görmek her vatandaşın hakkıdır diyor. Konuşmamda II. Mahmut'un fermanına değindim. II. Mahmut'un Fermanı çıktığı zaman öğrenim hakkı kavramı çok basit çok yalındı. İstanbul'daki erkek öğrencilerin sibyan okuluna devamı isteniyordu. Sibyan okulunun amacı da zaten dini görevleri yerine getirebil-

mek için, bilgi beceri vermektir. Ama bu bir başlangıçtır. En azından 1789 devriminin bir yansıması olarak da görülebilir bu. II. Mahmut hepimizin bildiği kadarıyla aydın bir padişahı ve birçok şeyler yapmak istedi, başaramadı, yahut en azından izini bıraktı. Kazanım açısından bakıldığında zaman en azından, zorunlu öğrenimin bir hak olduğunu benimsemek zorundayız. Aksi halde insanların eğitim yoluyla diğer haklarını elde etmek için uğraşmasını körletmiş oluruz. Çünkü eğitim, vatandaşın kendine yasalarla verilen haklarını elde etmesi için bir araçtır. Bu aracı vermek zorundayız. Yoksa diğer haklarını alamaz.

Rakamlara ben inanmıyorum, onu söyleyeyim. Biz de Bakanlıkta çalıştığımız sırada bazen rakamları değişik yoldan yorumlar ve Bakana öyle rakamlar verirdik. Bu bir siyasal olaydır. Aslında rakam yanlış değildir ama ele alışı değişiktir. Söz gelimi Millî Eğitim Bakanının bütçe konuşmalarında ele aldığı rakam 14 yaşından yukarıda diyor. Eğer siz bunu altı yaşına indirirseniz yüzde değişir. 0, 14 yaşından başlayarak almış, eğer siz «biz artık 65'den sonra oku yazamaz yapamayız vatandaşı, 65'den sonrasını da almıyoruz» dersiniz rakam yine değişir. Ama elimizdeki resmi rakamlar bunlar; bunlara inanmak zorundayız. Ya karşılığında bir araştırma yapacağız, kendimiz rakam üreteceğiz, ya da bu rakamlara razı olacağız. Söz gelimi Türkiye'de ilköğretimin gerçekleşmesine ilişkin verilen yüzde Bakanlıkca 99 dur. Ama Türkiye'de kadın nüfusu ile erkek nüfusu hemen hemen denktir. Çok az bir farklılık vardır. Okula devam eden kız öğrencilerle, erkek öğrencileri karşılaştırsanız; erkek öğrencilere göre kızların sayısının geriliğini hesaplasanız hemen bu yüzdenin yanlışlığı ortaya çıkarılır. Ama resmi rakamlara inanmak zorundayız. Karşısında başka rakamlar yoksa o zaman yüzde 99'u kullanmak durumundayız.

BAŞKAN — Efendim, çok teşekkür ederiz. Yaygın eğitim toplantısı yaygın bir katılımı sürmüyor. Ancak burada sunulan bildiriler kitap haline geldiğinde tüm yaygınlığıyla büyük bir kabul göreceğine inanıyor ve toplantıyı kapatıyorum.

BİLDİRİ : III

Kitle İletişim Araçları İle Yaygın Eğitim

Doç. Dr. Aysel AZİZ

**Ankara Üniversitesi Basın Yayın Yüksek Okulu
Öğretim Üyesi**

Oturum Başkanı : Dr. Mesut ÖZGEN

EĞİTİM VE KİTLE İLETİŞİMİ

Eğitim insanın doğuşu ile başlayıp, yaşamını yitirinceye kadar süren bir süreçtir. Gelişmiş olsun, gelişmemiş olsun tüm toplumlarda bir eğitim olgusu ve süreci vardır. Ancak, toplumların ekonomik gelişmişlik düzeyleri, farklı kültür yapıları, farklı siyasal ve yönetsel tercihleri, bu eğitim olgusunun da farklı toplumlarda farklı biçimde gelişmesine, ortaya çıkmasına neden olmaktadır. Ancak bu sürecin varlığı tüm toplumlar için yadsınamayacak bir gerçektir. Eğitimin bu denli farklı biçim ve içerikte olması da bu konuda tek bir tanım vermeyi oldukça güçleştirmektedir. Ancak, yine de bir takım ortak noktalar bulunarak bir genel tanıma gidilmeye çalışıldığımızda eğitimi : **Bireyi çağdaş toplumlar düzeyine çıkaracak, onun toplumla uyumunu sağlayacak, toplumun bir elemanı olabilecek bilgi ile donatmak, yeteneklerini geliştirmek** olarak verebiliriz. Bu çok genel tanımdan çıkarabileceğimiz en önemli husus, eğitim olgusunun bireyin dışından kendisine verilmesidir. **Toplumun istekleri doğrultusunda bireyin tutum ve davranışlarını etkileyecek bilgi ile donatmak yeteneklerini geliştirmektir.**

Eğitim olgu ve sürecinin toplumdan topluma farklılık göstermesi yanında eğitimin yapıldığı yöntem ve araçlar yönünden de farklılık vardır. Bu farklılık yine, toplumların başta gelişmişlik ve gelişmemişlik düzeylerine bağlı ola-

rak, toplumların kültür birikimlerinin de önemli rolü vardır. Ancak burada da ortak bir nokta olarak eğitim yöntemleri içerisinde 'iletişim' yönteminin eğitim sürecinde sürekli olarak kullanıldığını söyleyebiliriz. Bu yöntemin nitelik ve niceliği değişmekle birlikte, yöntem olarak, eğitim sürecinde sürekli kullanılan bir yöntem ya da yöntemler topluluğudur.

Bu genel girişten sonra, iletişimin çok genel bir tanımını verecek olursak iletişimi, bilgi düşünce, tutum ve davranışların aktarılması diye verebiliriz. Bu yöntemin de eğitim süreci gibi gerek geçmişinin çok eskiye gitmesi, gerekse insan yaşamı boyunca sürmesi, her iki olgu arasındaki ilişkiyi de açıkça ortaya kıymaktadır. Biz bu ilişkiyi, eğitim olgusunun bir yöntemi olarak iletişimi olarak vurgulamak istiyoruz. Bir başka deyişle, iletişimsiz eğitim düşünülemez. Çünkü, her iletişimde bir bilgi aktarımı, bir düşünce, bir tutum ve davranışla ilgili bir ileti vardır.

Günümüzde iletişim ile ilgili pek çok sözlü, sözlü olmayan ve yazılı olarak geliştirilen araçlar vardır. Ancak, giderek toplumların gelişmesi, geniş kitlelere ulaşmayı olanaksızlaştırınca, teknolojik gelişmelerin de yardımı ile, bir takım kitlelere yönelik, aynı anda pek çok kimseye seslenebilecek ya da mesajı verebilecek iletişim araçları geliştirilmiştir. Günümüzde bu araçlara, aralarında farklılıklar olmasına karşın, tek bir ad altında 'Kitle iletişim araçları' diyoruz ve bu araçlarla yapılan iletişime de «Kitle iletişim» diyoruz.

EĞİTİM YÖNTEMİ OLARAK KİTLE İLETİŞİMİ

Yukarıda sözünü ettiğimiz iletişimin bir parçasını oluşturan kitle iletişimi, günümüzde eğitimde de, tıpkı iletişim yöntemlerinin kullanıldığı gibi, geniş kitlelere sesleneceği, onlara eğitim verileceği zaman ve yerler de kul-

lanılmaya başlanmıştır. Bu kullanıma geçmeden önce, kitle iletişimi ile ilgili olarak bir genel tanım vermek gerekirse, iletişim yelpazesinde yer alan karmaşık teknik içerisinde, bu iş için özel olarak geliştirilmiş araçlarla (kitle iletişim araçları) bilgi, tutum ve davranışların belirli bir yerden geniş bir kitleye aktarılması olarak verilebilir. Burada üç önemli husus göze çarpmaktadır : İlki göndericinin belirli olması; bir kurum ya da kurumlaşmış kişi. İkincisi alıcının bir ya da birkaç kişi olmayıp, sayıları binlerle, onbinlerle, yüzbinlerle hatta milyonlarla ölçülebilen sayıda olması, üçüncü ise birinci ve ikincinin kaynağı olabilecek bir özellik olarak bu iletişimin ancak bu amaçla geliştirilmiş araçlar ile yapılması. Bu araçları da kısa olarak belirtmek gerekirse, tarihsel gelişimleri içerisinde kitap, gazete, sinema, radyo, televizyon, ses kaseti video-kaset gibi araçlar sayılabilir.

Eğitimin toplumlara, özellikle geniş topluluklara aktarılmasında bu araçların bulunuşu, eğitim yöntemleri açısından bir devrim yaratmıştır denilebilir. Eğitimin, klasik eğitim yöntemleri dışındaki yöntemler ile yapılması, eğitim olgu ve sürecine bir takım değişmeler, gelişmeler, yeni boyutlar getirmiştir. Klasik ya da geleneksel eğitim yöntemleri olan yüzyüze iletişim yöntemi ile eğitim kalıpları sarsılmış, gerek örgün eğitim (formel) gerekse yaygın eğitim yöntemlerinde değişmeler olmuştur. Okul eğitimi dediğimiz örgün eğitim kurumları da bu araçları kendi klasik yöntemleri yanında kullanmaya başlamışlardır. Yaygın eğitimde ise, yetersiz olan bu eğitim, bu araçlar kanalı ile daha geniş kitlelere, daha nitelikli olarak gönderilmeye başlanmıştır.

İletişim yolu ile yapılan eğitimin özellikleri :

Günümüzde kitle iletişimi yolu ile eğitim yapılması, ülkelerin gelişmişlik düzeylerine bağlı olarak yoğun biçim-

de kullanılmaktadır. Ancak bu kullanışta, daha önce de değinildiği üzere - topluluklar arasında farklar belirleyicidir. Geri kalmış ülkeler, bu araçları eğitim sorunlarının çözümünde temel olarak alırken, doğrudan bu araçlardan yararlanmaya başlarken hedef alıp, amaçlarken, gelişmiş ülkeler, bu araçlardan eğitimde yararlanmayı, klâsik eğitim yöntemlerine yardımcı olmak üzere yeğlemektedirler. Daha üst düzeyde eğitim amacı ile bu araçlar kullanılmaktadır.

Bu araçlarla yapılan eğitimin kısaca özelliklerine değinmede yarar vardır. Ancak, burada bir noktayı hatırlatmak gerekir : Bu araçlar içerisinde eğitimde en yoğun olarak kullanılan araçlar ve kitle iletişimi yazılı olmayan araçlardır. Bunların başında da radyo ve televizyon ile sinema gelmektedir. Bu bakımdan, özelliklere değinilirken, bu özelliklerin bir kısmının elektronik ve görüntülü araçlarla yapılan kitlesel iletişim için olduğunu da belirtmek gerekir.

(i) Bu yöntemle yapılan iletişim aynı anda çok geniş kitleye yapılır. Bu iletişimden belirli asgari koşulları yerine getiren herkes, yaş, cinsiyet, eğitim düzeyi, yerleşim farklılığı, ırk, dil ve din farklılığı gözetmeksizin yararlanabilir.

(ii) Bu özelliğin doğal bir sonucu olarak da, eğitimdeki çeşitli eşitsizlikleri ortadan kaldırabilir. Bu eşitsizliklere örnek olarak, cinsiyet, bölgeler arası farklılık, köy-kent, uzman araç-gereç, ulaşım gibi eğitimi olumsuz yönden etkileyebilecek koşulları ortadan kaldırabilir.

(iii) Bu tür eğitim, klâsik eğitime göre daha günceldir. Yaşanılan dünyayı, sorunları ortaya koyar, tutucu değildir.

(iv) Eğitimde önemli bir teknik olarak verilenin örneklerle gösterilmesi, bu araçlarla ve özellikle görüntüye dayanan televizyon, video ve film yöntemi ile çok sayıda verilebilir ve bu da eğitimin daha etkili daha akılda kalıcı olmasını sağlayabilir.

(v) Klasik eğitimdeki öğretmen unsuru olmadığından 'Öğretmen-öğrenci psikolojisi' yoktur. Birey tüm olarak doğrudan bu araçlarla karşı karşıyadır.

(vi) Bu araçlardan yararlanma klasik eğitimde olduğu gibi sürekli bir yerde bulunmayı gerektirmez. Az bir çaba ve harcama ile bu tür bir eğitimden yararlanma olanağı vardır. Bu konuda yine radyo ve televizyon ile yapılacak eğitim için daha geçerlidir.

(vii) Bu araçlar yolu ile yapılan eğitim tek yönlüdür. Anında iletinin alınıp alınmadığı, alındı ise öğrenilip öğrenilmediği anlaşılmaz. 'Art besleme' (Feedback) denilen olay burada hemen görülmez. Bunu için çeşitli yöntemler geliştirilmiştir. Ancak, yüzyüze eğitimde olduğu gibi hemen ölçülemez, tepki alınamaz.

(viii) Bu yolla gelen iletişimler bireyde öğrenme istek ve güdüsü yaratır. Bireyin o günkü yaşamında gereksinme duymadığı, çağdaş toplumun bireyi olmasından ötürü gerekli olan bir bilginin öğrenilmesi ya da bir yeteneğinin geliştirilmesi söz konusu olabilir. Oysa klasik yöntemle eğitimde bu oldukça sınırlıdır ve bireysel düzeyde, dar sınırdadır.

(ix) Kitle iletişim yolu ile yapılan eğitimde bir sınırlılık bu yolla yapılan iletişimin klasik eğitimdeki gibi tüm duyu organlarının odaklaştırılarak ya da kullanılarak öğrenmenin söz konusu olamayacağıdır. Yalnızca görsel araçların kullanılması ya da yalnızca işitsel ya da yazılı araçların kullanılması ile yapılan eğitimde bir takım

eksikliklerin olacağı, dolayısıyla eksikliğin giderilmesi gerektiği açıktır.

Eğitimde kitlesel iletişim yönteminin ve dolayısıyla bunu sağlayacak olan kitle iletişim araçlarının kullanılması, ulusal eğitim politikası yönünden olduğu kadar, topluma çeşitli hizmet götüren kamu ve özel üretim ve hizmet kuruluşlarının da kullanmaları gereken bir yöntemdir. Özellikle hizmetini belirli, sınırlı sayıda olmayan, geniş kitlelere yayması gereken kurum ve kuruluşların bu yöntemden yararlanmaları geleneksel yöntemlere göre çok daha etkili olacaktır. Kitlesel iletişim araçlarının potansiyelinden yararlanmak, bir takım sınırlılıklarının olmasına karşın yine de üzerinde önemle durulması, bu sınırlılıklar giderici yöntemlerin geliştirilmesi ile çok daha rasyone bir davranış olacaktır.

Türkiye'de Kitle İletişim Araçlarından Eğitimde Yararlanma

Kitle iletişim araçlarının ülkemizde de giderek yaygınlaşması, özellikle 1968 de başlayan televizyon yayınlarının gerek kapsama alanı bakımından gerekse alıcı sayı yönünden hızla gelişmesi, kitlesel iletişimle eğitimin önemini arttırmıştır.

Yazılı kitle iletişim araçları ile eğitim

Türkiye'de tarihsel gelişimi içerisinde alındığında özellikle 19. yüzyılın ikinci yarısından bu yana yazılı basın varlığı; gazete ve dergilerin toplum yaşamında yerini ve önemini belli etmeye başlamıştır. Özellikle, haberleşme açısından yeni olanaklar tanınmıştır. Anca, gazete ve dergilerin geniş anlamı ile eğitsel mesajlara yer vermesiyle birlikte, dar anlamı ile örgün (okul) ya da yaygın eğitim konularına girmedikleri görülmektedir. 20. yüzyıl

yarisından sonra, okuma-yazma oranının artması, gazetelerin gerek niceliksel gerekse niteliksel olarak doyurucu olmaya başlaması ile yazılı basının (gazete ve dergilerin) toplumun gereksinimlerine daha çok eğildikleri görülmektedir.

Günümüzde özel kesim elinde bulunan gazete ve dergilerin içeriklerine eğitim açısından bakıldığında zaman zaman örgün eğitime giren, söz gelişi yabancı dil öğretimi, kadınlara seslenen ev ile ilgili bilgiler, moda, sağlık gibi konular ile çocuklara seslenen eğitici iletilere (mesajlara) de yer verildiğini görmekteyiz. Geniş anlamli eğitsel mesajlara baktığımızda ise her türlü bilginin değişik okuyucu kitlelerine aktarılmaya çalışıldığı saptanabilmektedir. Kuşkusuz burada en önemli belirleyici, bu araçlar özel kesimin elinde olduğundan, gazete ya da dergiyi elinde bulunduran gazete ve derginin bu konudaki politikalarıdır. Bu bakımdan yazılı kitle iletişim araçlarında eğitim açısından tek bir politikanın varlığından söz edilemez. Ancak, özellikle İstanbul basını olarak kabul edilen belli başlı 6-7 gazetenin değişen konu ve derecelerde bu tür yayınlara yer verildiği söylenebilir. Ayrıca, meslek dergilerinde, derginin amacına bağlı olarak eğitsel mesajlara yer verilmektedir.

Radyo ve Televizyon ile Eğitim

Kitle iletişim araçları ile eğitsel mesajların verilmesinin asıl yoğunluk kazandığı araçlar, elektronik kitle iletişim araçlarıdır. Tüm dünyada olduğu gibi, gerek bu araçların niteliğinden ötürü, gerekse bu araçların ülkemizde devletin tekelinde olmasından kaynaklanan özel bir durumu vardır. 1927 yılında başlayan radyo yayınlarına 1968 yılında televizyon yayınlarının eklenmesi ile, elektronik yayıncılığın iki önemli aracı olan radyo ve televizyon ya-

yınlarının en az bir kanalının tüm ülkeyi —kuramsal düzeyde de olsa— kapsamayı gerçekleştirmiş olmaktadır (*).

Radyo ve televizyon yayınlarının yönetimi başlangıçta kısa bir dönem dışta bırakılırsa, önceleri hükümetlerin, 1961 Anayasası ile de Devletin tekelinde olmuştur. Gerek 61 Anayasasında, gerekse 82 Anayasasında radyo ve televizyon yayınları ile ilgili hükümler arasında bu yayınların temel amaçlarının, toplumun eğitim ve haber almasına yardımcı olacakları hususu açık olarak belirtilmiştir. Bu hükümlere dayanılarak çıkartılan TRT özel yasaları (1964 tarihli 359 sayılı ilk yasa ile 1983 tarihli 2954 sayılı yasa) ile de bu görevlerin neler olacağı, hangi tür yayınların kim, nasıl götürüleceği ile ilgili düzenlemeler yer almıştır. Radyo televizyon yayınlarının ilk kez TRT adı ile örgütlenmiş olarak yapılmasından sonra, hem geniş anlamı hem dar anlamı ile eğitim yayınlarına yer verildiğini görmekteyiz.

Başlangıçtan beri TRT yayınlarında yer alan eğitimsel yayınların içerikleri incelendiğinde, bu yayınların başta çocuk programları olmak üzere, kırsal kesime, kadına, gençlik gibi kesimlere ağırlık verildiği görülmektedir. Konu yönünden ise, bu izleyici kesimlerine seslenen dar anlamı ile hem izleyiciye temel bilgiler öğreten, hem bir beceri, uğraş kazandırmayı amaçlayan mesajlar, hem de bildiklerini zenginleştirici, geliştirici, bir anlamda pekiştirici bilgilerin aktarıldığı görülmektedir. Bu anlamda, gün-

(*) Kuramsal olarak yayın alanlarının saptanması ile gerçek yayınların izlenmesi farklılık göstermektedir. Burada yayınların iyi alınamadığı bölgelerin varlığı, izleme olanağı bulunmayan kişi ve kümelerin varlığının gözönünde bulundurulması gerekir. Ayrıca, televizyon 1. kanalının ülkenin ancak % 85 ini kuramsal olarak kapsadığını da bu arada belirtelim.

lük haberlerin verilmesinin de bir bilgi aktarımı olarak alınması doğaldır.

TRT yayınlarında eğitsel yayınların içeriğine geçmeden önce, bu yayınlara yön veren son yasal durumun görülmesinde yarar vardır. Daha önce de belirttiğimiz üzere, 1982 Anayasasının 133. maddesinde yer alan TRT yayınları ile ilgili düzenlemede eğitim konusunda şu hususlar yer almaktadır :

«Madde 133 — Haber ve programların seçilmesi, işlenmesi, sunulması ve milli kültür ve eğitime yardımcılık görevinin yerine getirilmesi, haberlerin doğruluğunun sağlanması esasları, organların seçimi, görev, yetki ve sorumlulukları kanunla düzenlenir.»

Anayasanın bu maddesine dayanılarak çıkarılan 2954 sayılı TRT yasasında eğitim konusu ise yasanın 25. maddesinde «Öğretim ve Eğitim Yayınları» başlığı altında şöyle düzenlenmiştir :

«Öğretim ve Eğitim Yayınları

Madde 25 — Türkiye Radyo ve Televizyon Kurumu, yayın esaslarına ve teknik standartlarına uygun olmak şartı ile, sürekli, yaygın ve merkezi açık öğretim yapmaya kanunla yetkili kılınan yükseköğretim kuruluşlarınca hazırlanan radyo ve televizyon programlarını yayımlar.

Türkiye Radyo - Televizyon Kurumu, örgün eğitimle ilgili yayınları Milli Eğitim Bakanlığı ile birlikte düzenler.

Türkiye Radyo - Televizyon Kurumu, yaygın eğitime yönelik program planlamalarında ilgili bakanlıkların görüşlerini alır.»

Görülebileceği üzere, radyo ve televizyon yayınlarında eğitsel yayınların yer alması yasal bir zorunluluktur. Hangi tür yayınlara, hangi toplum kesimine bu yayınlarda öncelik verileceği hususu ise bu yayınları yapmakla yükümlü

TRT Kurumunun, toplum koşullarının belirleyeceği yayın politikası ile ortaya çıkması gerekmektedir.

TRT'nin eğitsel yayınlar konusunda yapmış olduğu politika ve yayın planlarına baktığımızda, seslenen izleyici kitlelerinin şöyle sıralandığı görülmektedir :

a. Örgün eğitim yayınları : Bu yayınlarda Milli Eğitim Gençlik ve Spor Bakanlığı ve Anadolu Üniversitesi ile işbirliği yapılarak hazırlanan radyo ve televizyon programlarının yayımlanması;

b. Yaygın Eğitim Yayınları : Çocuklara yönelik yayınlar, gençlere yönelik yayınlar, aileye yönelik yayınlar, yaşlılara ve emeklilere yönelik yayınlar, sanayi ve ticaret kesimine yönelik yayınlar ile esnaf ve zanaatkârlara yönelik yayınlar (*).

Radyo ve televizyon yayınları için ortak olarak öngörülen bu yayınların ne kadarının ne derecede uygulandığının saptanması ise radyo ve televizyon yayınlarının tek tek ele alınması ile anlaşılacaktır.

Radyo Yayınlarında Eğitsel Programlar

Türkiye'de radyo yayınlarının geçmişinin çok eskiye gitmesi, eğitsel nitelikli yayınlarının da tarihsel uzun bir geçmişinin olduğunu göstermektedir. Her ne kadar ilk başlarda deneme dönemi, özel kesim dönemi gibi dönemler varsa da, özellikle yayınların başlangıcından beri haber işlevi temel alındığından bu tür, zenginleştirici, bilgi verici mesajlara ilk yıllarda da rastlanmaktadır. Ancak, eğitim amacı ile yapılan yayınların hükümetin eline geçmesin-

(*) TRT'nin eğitim yayınları ile ilgili olarak yapmış olduğu planlama; hedefler, ilkeler ve yapılacak işler konusunda ayrıntılı bilgi için bakınız, «TRT 1988 Genel Yayın Planı, TRT Yayın Planlama Koordinasyon ve Değerleme Dairesi Bşk. Yayın oN: 6, Sh. 25-32.

den ve özellikle TRT olarak yapılanmasından sonra olduğunu belirtelim. Radyolarda en eski ve düzenli olarak bilinen eğitsel yayın türü çocuk ve köy yayınlarıdır. Bu iki yayın türüne öncelik verilmesinin ana nedenleri olarak, toplumda bu iki kesimin, özellikle ve öncelikle yoğun eğitim gereksinimleri olmasından kaynaklandığı söylenebilir. 1963 yılında başlayan «Okul radyosu» programları, aradan 25 yıl geçmesine karşın halâ sürdürülen dar anlamlı çocuk eğitim yayınlarından. Doğrudan Milli Eğitim Bakanlığı ile ortaklaşa olarak yapılan bu programların asıl dayanağı 64 tarihli 359 sayılı yasadır. Daha sonraki Anayasa ve yasa değişikliklerinde de bu görev ve kurumlar arasındaki işbirliği anlayışı sürdürülmüştür. Yine TRT'nin kuruluş yıllarına kadar giden bir başka eğitsel yayın türü, yukarıda da sözü edilen, köy yayınlarıdır. Toplumun üretim kesimini oluşturan kırsal kesim insanının, eğitim eksikliklerini gidermek, çağdaş teknolojiyi izleyerek üretimde bulunmalarını sağlamak yeni bilgilerle donatmak üzere kırsal kesime yönelik yayınlara öncelik verilmiştir. Kuşkusuz bu arada temel eğitim kurumlarından ya hiç geçmemiş ya da yetersiz eğitim görmüş kırsal kesim insanına bu temel bilgileri aktarıcı yayınlar yapılmıştır. Özellikle, «günaydın» adlı programın, TRT'nin kuruluşuna kadar giden bir geçmişi vardır. Ayrıca, akşam saatlerinde yayımlanan, yaz aylarında adı «tarla dönüşü», kış aylarında ise «ocak başı» olan program dizisi de yine Milli Eğitim Bakanlığı ile işbirliği halinde TRT'nin kuruluşundan beri var olan bir eğitsel yayın türüdür.

Radyo yayınları arasında eğitsel yayınların bir dökünü yapıldığında sözü edilen yayınlar dışında değişik toplum kesimlerine, örneğin kadınlara, gençliğe, zaman zaman işçi kesimine, genel izleyici kitlelerine seslenen programlar da yer almıştır. Bunlar içerisinde TRT'nin ilk ku-

bulduğu yıllardan 1974 yılına kadar sürdürülen «kadın saati» programlarını önemle belirtmek gerekir. Daha sonraki yıllarda ise kadınlara seslenen eğitsel mesajlar başka kuşak ya da blok programlar arasında yer almıştır. Bugün doğrudan kadınlara seslenen eğitsel program yoktur. Gençliğe seslenen yayınlar ise, özellikle örgün eğitim kapsamında, «Açık Öğretim Fakültesi» ders programı çerçevesinde yürütülen yabancı dil yayınları ve bunun dışında «gençlik saati» adı ile sürdürülmektedir. Daha çok okuyan gençliğin sorunlarının dile getirildiği bu tür programlar zaman zaman kalkmakla birlikte, yine de süreklilik gösteriyor denilebilir.

Günümüzde genel olarak radyo yayınlarındaki eğitim yayınlarına bakıldığında, Radyo 1 ve Radyo 2 programlarında kültür yayınları ile birlikte verildiği görülmektedir. Bir anlamda, yukarıda vermeye çalıştığımız dar ve geniş anlamı ile eğitsel yayınları bu kapsam içerisinde ele almak; geniş anlamlı eğitsel yayınları = kültür yayınları olarak yorumlamak yanlış olmayacaktır. Radyo 1 de eğitim ve kültür yayınlarının oranı % 21 iken, bu oran Radyo 2 de % 16, Radyo 3 de ise % 1 oranındadır (*). Seslenen izleyici kitleleri ise, yıllık yayın planlarında belirtilen izleyici kitleleri olarak çocuk, genç, yaşlı ve emekli, sosyal bakımdan korunması gerekenler, tarım kesimi, sanayi ve ticaret kesimi, esnaf ve zanaatkarlara yönelik olmak üzere toplumun farklı kesimlerinden oluşmaktadır. Ancak, yayınların içeriğine bakıldığında, bu kesimlere yapılan eğitsel yayınlarda iki, üç tanesi dışında süreklilik göstermediğini söyleyelim.

(*) TRT Radyo yayınlarından özellikle radyo 2 nin eğitim ve kültüre ağırlık vermek üzere yayına başladığını da anımsatalım.

Televizyon Yayınlarında Eğitsel Yayınlar

TRT televizyon yayınları, anımsanacağı üzere 1968 yılı Ocak ayında yayına başlamış, önce deneme yayınları geçirmiş, 1973 yılında giderek yayılmaya başlayarak, 1984 yılında renkli yayınlara, 1986 yılında ise 2. kanal yayınlara başlamıştır. Yayınların başlangıcından beri eğitsel nitelikle gerek dar anlamı ile gerek geniş anlamı ile eğitsel yayınlara yer verilmiştir. Ancak, televizyonda yer alan eğitsel yayınların radyoya göre daha az ve süreksiz olduğunu belirtmek gerekir.

Özellikle başlangıç yıllarındaki teknik olanaksızlıklar ve deneyimsizliğe karşın yayınlarda eğitsel yayınlar hem içerik açısından hem oran açısından doyurucu iken, yıllar geçtikte, deneyim ve teknik olanaklar arttıkça eğitsel yayınlarda aynı artışın olmadığı gözlemlenmiştir. Hatta tersine bir durum ile, eğitsel yayınlarda düşüş görülmüştür. Bugün oran olarak eğitsel yayınlara bakıldığında bunun Açık Öğretim Fakültesi Yayınlarından kaynaklandığı kolayca görülebilir.

Başlangıç yıllarında dar anlamlı kırsal kesime yönelik, kadına yönelik, çocuk ve gençliğe yönelik, genel olarak yetişkinlere yönelik eğitsel programların yer almasına karşılık, günümüzde, yıllık yayın planlamalarında yer almasına karşın bu izleyici kümelerine seslenen projeli dizil eğitsel programlar görülmemektedir.

TRT yıllık yayın planlarında 1988 yılı için verilen eğitsel yayın oranları «eğitim ve kültür» başlığı altında şöyle düzenlenmiştir : TV - 1 % 31, TV - 2 % 28. Burada bir anımsatma yaparak bu yayınlardan özellikle 2. kanalın eğitsel amaçla yayınlara başladığını belirtelim. Yayınların içeriğine baktığımızda örgün eğitim kapsamında olmak üzere Açık Öğretim Fakültesi tarafından hazırlanan üniversite eğitimi veren sürekli yayınlar, öğretmenlere yö-

nelik, yine örgün eğitim kapsamında ele alınabilecek eğit-
sel yayınları öncelikle belirtmek gerekir. Bunun dışında
yaygın eğitim kapsamında ise, özellikle kırsal kesime, ço-
cuklara ve gençliğe seslenen eğitsemel yayınlar görülmek-
tedir. Yıllık yayın planlamalarında öngörülen diğere izleyi-
ci kesimlerine seslenen yayınlara ise düzensiz olarak rast-
lanılmaktadır.

GENEL TARTIŞMA

BAŞKAN — Teşekkür ederiz.

Efendim, konu tabii önemli. Önemli ya da önemsiz..
Yarım saat içerisinde anlatılabilir, iki saat de sürebilir.
Ama özellikle şunu vurgulamakta yarar var : Bir yayın ku-
ruluşu eğer tekel durumunda ise, devlete bağlı, devletin
bir kuruluşu ise o kuruluşun yönlendiricileri de olacaktır.
O yönlendirme ise kaynağını Anayasadan alır. Eğer top-
lumun istediğı şey eğitim değil de eğlenceye daha fazla
ağırlık vermekse onu verirsiniz, halk da çok memnun
olur bundan. Ama bu arada düşünürlerimiz, eğitimciler-
imiz, bilim adamlarımız eğitim olayına çok fazla önem ve-
riyorlar. Veriyorlar ama toplum buna ihtiyaç duymuyor-
sa?.. İhtiyaç duyma düzeyine gelmemişlerse?.. Yani halka
sorarsanız onlar daha fazla eğlence programı istiyorlar.
O halde yaygın eğitimin temel görevlerinden biri, belki
de en önemlisi; insanları, neyi istediğini belirtebilecek
bilinç düzeyine getirmek olacak. Çeşitli sorunları olduđu-
nu zannettiğim bir kadın grubu üstünde, televizyon prog-
ramları üstüne küçük bir araştırma yapmıştım 70 kişi ci-
varındaki kadın grubuna televizyonda daha çok hangi
programlara yer verilmesini istediklerini sormuştum. Gru-
bun büyük çoğunluğu o günün sevilen yabancı dizilerini
ya da benzeri programları istiyorlardı da hiçbir kadın
sağlığı, çocuk eğitimi, aile planlaması üzerine bir prog-

ram talebinde bulunmamıştı. Galiba yaygın eğitimle ilgilenenlerin temel görevi o insanlara o konuları duyulan ihtiyaçlar haline getirmektir diyorum ve kısa olması rica-sıyla sorularınızı bekliyorum.

AHMET SEVGİ (Talim ve Terbiye Kurulu Üyesi) — Radyo ve televizyonda yayınlanan eğlence programları ile reklamlardaki eğitim dozunu yeterli buluyor musunuz?

SÜLEYMAN ÇETİN ÖZOĞLU — Sayın Başkan, sizin başladığınız bir noktadan devam etmek istiyorum. Kitle iletişim araçları tahmin ediyorum eğitim kavramı içerisinde olmaktan çok etkileme kavramı içerisinde ele alınmakta, ele alınıyor ve böyle tartışılıyor. Kitle iletişim araçları ile kitleyi etkilemeye çalışıyoruz, eğitmeye çalışmıyoruz. Etkilemeye çalıştığımız için de kuşkusuz karar verenler, uygulayanlar bu işi belki de şu anda en iyi biçimde ortaya koyuyorlar. Çünkü etkileme belirli bir yere yönlendirme sağlayabiliyor, bu olumlu veya olumsuz olabilir baktığımız açı bunu belirleyecektir. Ancak, eğitme konusu sizin de değindiğiniz gibi acaba bir bilinçlendirmeyi bir bilinçlenmeyi sağlıyor mu, sağlamıyor mu konusu diğer örnekler dikkatimi çekti, bunların arasında kitlenin çevresi ile olan ilişkisine ilişkin olarak hiçbir örnek yok. Zaten bu konu bizim için önemli de değil, çevrede yaşıyoruz; ama çevre elden gidiyor diyenler var, ama çevre elden gidiyor bilimsel değerlendirmeleri artık dünyanın bugün konusu, hem eğitimcilerin konusu, hem politikacıların konusu, hem de sosyal bilimcilerin konusu. Biz kitle iletişim araçları ile bu konuya eğilemiyoruz bile. Ancak krize, olaya dayalı etkilemeler yapıyoruz, işte Ankara'daki park veya otopark tartışmasının yarattığı durum. Bu bir etkileme idi, bu bir krize dayalı kitleyi harekete geçirmek idi; fakat eğitme olmadı, olamadı. Bu bakımdan kitle iletişim araçlarını şu anda etkileme ölçüsün-

de değil acaba eğitime ölçüsünde nasıl kullanabiliriz konusu tahmin ediyorum halâ tartışılacak veya tartışılması gereken bir konu. Acaba sayın bildiri sahibi bu ayırımı katılırlar mı, katılmazlarsa görüşleri nedir?

TURAN ÇİĞDEM (OSTİM Genel Başkanı) — Kitle eğitimi konusunda sayın konuşmacı güzel örnekler verdi. Tabii ki TRT ve basın bu konuda çok etkili. Fakat genelde eğitim gündeme geldiği zaman güzel sanatlar dediğimiz konulardaki eğitimi görüyoruz. Örneğin bir bale eğitimi veya bir koro nasıl düzenlenir, ses düzeyi nedir, ses uyumları nedir? Bir beden eğitimi görüyoruz, buna benzeyen bir takım eğitimleri TRT'de radyoda izliyoruz. Oysa tamir konusu imalat konusu bir aileyi çok etkileyen konulardır. Yani bütçesini sarsan bir unsurdur. Televizyonda, radyoda, buzdolabında ve çamaşır makinasında arıza olduğu zaman bunu nasıl gidereceksiniz diye sık sık program yapılarak aile bütçesine katkıda bulunması yerine Rusya'daki bir balenin taklidini öğrenmenin daha önemli olduğunu mu zannediyor acaba eğitimciler. Bunu sormak istiyorum. Ayrıca her evin sandalye, sehpa gibi çekiç gibi birtakım araçlara ihtiyacı var. Geleceğe dönük işler öğretir. Görüntülü eğitimlerde bir sehpa yapmanın geçmesi nasıl olur, tutkal nasıl sürülür, cilası nasıl yapılır, bunu evinizde nasıl kullanırsınız gibi toplumsal eğitime daha fazla önem verilse iyi olmaz mı, bu konuda sayın sözcünün fikirlerini öğrenmek istiyorum.

BAŞKAN — Teşekkür ederim efendim.

Buyurun Sayın Aziz.

DOÇ. DR. AYSEL AZİZ — Sorular için teşekkür ederim. Sayın Başkanın zaman sınırlamasından ötürü söyleyemediğim şeyleri söyleme olanağı veriyorsunuz. Aslında anlatmaya çalıştıklarım geniş kapsamlı bir konu ki yarım saatin içerisinde anlatması çok zor. O bakımdan kısa za-

man içerisinde, yine bu zamanı aşmamak koşulu ile sorularınızı cevaplamaya çalışayım. Öncelikle Sayın Ahmet Sevgi'nin sorusunu cevaplayayım.

Aslında çok geniş bir soru. Bildiğimiz gibi kitle iletişim araçlarındaki tüm mesajlar; yani yazılı olsun sözlü olsun görüntülü olsun tüm mesajlardaki asıl amaç haberdır. Bu araçlar haberleşme araçları olarak ortaya çıkmıştır. Dolayısıyla bu araçların ilk fonksiyonu haberdır. Ondan sonra bazı ülkelere göre eğitim de eklenmiştir. Bir başka fonksiyon da reklamdır. Yani mal ve hizmetlerin tanıtılmasıdır. Bu fonksiyon özellikle özel kesim elinde olan ABD'de asıl amaçtır. Yani mal ve hizmetlerin tanıtılması, sistem ona göre işler, reklamdaki para alır, ona göre kâr elde eder, ona göre yaşamını sürdürür o radyo ve televizyon istasyonu; tıpkı bizdeki gazetelerde olduğu gibi. Dolayısıyla kitle iletişim araçlarında bu üç amaç temeldir. Bu işlevler yerine getirilirken, bunları kuru kuru salt bu şekilde vermek, kitle iletişim araçlarına ilgiyi çekmeyebilir. Çünkü kitle iletişim araçlarının en zayıf tarafı tek yönlü oluşudur. Yani verdiğiniz bir mesajın karşılığını anında alamazsınız. Sizi izliyor mu, izlemiyor mu bilemezsiniz. Bunun için, eğitsel mesajlar verilirken renklendirilmeye daha çekici hale getirilmeye çalışılır. Dolayısıyla araya giren, özellikle eğlence türü mesajlar, ki zaman zaman o amacı da aşıyor ve başka amaçlara dönüşüyor, bir yerde izleyici kitleyi yakalamak için bir ara yoldur. Çekiciliği arttırmak için kullanılır. Bu açıdan bakınca eğlence yayınlarının ya da eğlence türü zaman geçirici, dinlendirici tür mesajların gerek gazete ve dergilerde gerekse radyo ve televizyonda yer alması kaçınılmazdır. Çünkü didaktik olarak, bir sınıf ortamı içerisinde bilgi aktarımı söz konusu değildir. Çünkü sınıf içerisinde oturup dinletme gibi bir yaptırımınız yoktur. Radyo ve televizyonu ka-

patabilir veya başka kanalları bulabilir, başka bir şeyle meşgul olabilir. O bakımdan eğlence içerikli mesajlar bu gibi, bir yerde izleyicinin ilgisini çekmek için bir yoldur. Bunu bütün ülkeler yaparlar. Bunu bir kere kabul etmemiz gerekiyor. Bu çok önemli bir nokta. Ancak bunun bir dozu var. Ne yapıyor zamanla? Toplumlar, halk koşullandırılıyor. Biraz önce arkadaşımızın söylediği «halk bunu istiyor» Nedeni de gerçekçi değildir. TRT'nin Radyo 4'ü yayına başlatma gerekçesi «halk bunu istiyor» biçimindedir. Halk istemiş de olabilir kaldı ki Niye? Çünkü yıllardan beri halk bu şekilde koşullandırılmıştır.

Bu biraz da Sayın Özoğlu'na cevap olacak galiba; Yani halk eğer dizi filmlerle koşullandırılıyor ise, halkı eğer asıl amacı olan haber, eğitim, mesajı vermeyi unutup da ağırlıklı olarak eğlenceye dönük bir program politikası izleniyorsa ister istemez bu tür mesajlar, o dar anlamında benim size söylediğim ara yol ya da o çekici yol olmaktan çıkıp, asıl amaç haline geliyor. Eğlence türü mesajlar, haber, eğitim mal ve hizmetlerin tanıtılmasıyla ilgili bir işlevin yerine getirilmesini sağladığı sürece, belirli ölçüde verilmesi gerekir.

TRT'nin yayınları belki rakam olarak o kadar yüksek olmayabilir ama bir özel kesimin elinde bulunan, örneğin Amerikan radyo ve televizyonundaki yayınların oranı kadar eğlence yayını var. Asıl amaç olan, asıl görev olan eğitim ve haber fonksiyonundan ayrılmış bir politika izleniyor. Özel kesimin elinde olmasına rağmen örneğin ABD'de radyo ve televizyonda fevkalade haber veren bir yayın politikaları vardır. Zaman zaman eğitim ve çok güzel projeli eğitimleri vardır. Okullarda doğrudan doğruya kullanılan veya öğretmenin yararlanacağı eğitim yayınları vardır. Özel kesim olmasına rağmen toplum o şekilde koşullandırılmıştır ki bu tür yayınları ister; öğrenci dernek-

leri, veliler, öğretmenler, eğitim yayınları isterler. Biz de sürekli olarak koşullandırma, eğlence ağırlıklı olduğu için ve giderek de olmakta olduğu için, toplum haber ve eğitimden çok eğlence ister gösterilmektedir. Radyo 4'ün müzik kanalı olarak yayına başlaması bunun en son örneği, en büyük delilidir. Giderek toplum bu yönde koşullandırılıyor. Halkın bilinçlendirilmesi, halkın koşullandırılması çok önemli. Zamanla siz bütün yabancı dizi filmleri verirseniz izleyici alışacaktır. Oysa onun gereksiniminin ne olduğunun bilincine vurdurulması gerekiyor, etkileme, bu anlamda etkilemeye ben taraftarım, yani eğitiminin, eğitim gereksiniminin olduğu yönde bilinçlendireceksiniz, bir anlamda etkileme olacaktır; ama size etkilemeyi eğlenceye yönelik olarak yaparsanız sonuç farklı, istekler farklı olacaktır. Bu durumda Anayasaya aykırı bir yayın politikası olur. Çünkü yayınlarda ana amaç, eğitim ve haberdur, eğlence değildir. Bilmiyorum yeterince açıklayabildim mi?

BAŞKAN — Bir de çevre sorunlarında toplumu etkileme ya da eğitme konusu vardı.

DOÇ. DR. AYSEL AZİZ — Bu Sayın Özoğlu'nun ikinci sorusuydu. Bir yerde etkilemeyi ne anlamda kullandığımıza bağlı, eğer etkilemeyi eğitimin dışında kullanıyorsak, bu etkilemeden amacımızın olumlu yönde olması, eğitim gereksinimini ortaya çıkarıcı bir etkileme olması sözkonusu değil; ama eğitim gereksinimi ile; yani halkta o konuda belirli bir tutum ve davranış değişikliği yaratmak üzere etkiliyorsa o açıdan bir yerde eğitim ve etkileme arasında fazla fark yoktur. Eğer etkilemeyi yabancı dizilere karşı ilgiyi artırma biçiminde de kullanıyorsak o zaman etkileme ile eğitim arasında muazzam bir fark var, hatta zıt yönlerde iki olgudur diyebiliriz. Çünkü eğitim olayını unutuyor. Belki izleyici o zamanı televizyona ayır-

masa bir kitap okuyacak, çok daha yararlı olabilecektir. Yani etkileme olumsuz açıdan oluyor. Çevre sorunları da aynı şekilde. O anda bilmiyorum televizyonda oldu mu- hakkak ki ama sadece o ortaya çıkan birtakım haberlerin yayılması biçiminde oldu; yani sizin de değindiğiniz üzere, sanıyorum ki aynı fikirdesiniz, etkileme hiçbir zaman eğitimi ortaya çıkarıcı bir şekilde olmadı, sadece bir haber niteliğinde, belki de bir anlamda gazetenin yaptığı bir sansasyon yaratmak idi. Sonra da unutuldu. Gerçekten eğitim amacıyla bir etkileme olsa idi o zaman bu konunun sürmesi gerekirdi. Bu konunun sürdürülmesi hem kitle iletişim araçlarıyla olurdu, hem de toplumun çeşitli kesimlerinde olurdu, bunu görmüyoruz veya zaman zaman belki bu yönde çıkışlar oluyor, bu da eğitim ve etkileme arasındaki tam ters yönde gidişi gösteriyor.

Sayın Çiğdem'in sorusu, biraz evvel konuşmam sırasında değinmeye çalıştım. Dedim ki anımsamaya çalışıyorum televizyonda ve radyoda birtakım kişinin yaşamında kullanılabileceği, ona beceri kazandıracak, uğraşı öğretebilecek birtakım eğitsel yayınlar vardı. Ancak, bu yayınlar özellikle televizyonun teknik olanaksızlıkların yoğun olduğu zamanlarda idi. Burada şimdi herhangi bir dönemi kastederek söylemek istemiyorum ama televizyonun hani teknik olanaksızlıklar yüzünden yayınımıza ara verdik veya yapamıyoruz dediği zamanlarda bu tür programların yayınlarda yer alması ilginçtir. Ben hatırlıyorum, biçki dikiş kursları vardı, etek dikilmesini öğretiyorlardı. O sırada (1973-74) doktora çalışması yapıyordum, o konuda çok da güzel sonuçlar elde ettik. Bu tür yayınlardan yararlanıyor musunuz? diye sormuştuk. Örnekleme çıkan deneklere verilen cevaplarda büyük ölçüde (% 88) yararlandıklarını söylemişlerdi. Hatta yemek yapımı ile ilgili çok da ilginç deneyim vardır. Yemek öğretimi o sıralarda

bir dizi halinde yayınlanıyordu. Normalde yemek öğretiminin hedefi izleyici kitlelerinin cinsiyet bakımından kadınlar olması gerekiyordu. Ön araştırma sırasında bir müstahdeme soru sordum, «eğitim yayınları televizyonda yapılıyor, ne gibi şeyler öğrendin» diye. Müstahdem erkekti ve verdiği cevap, «yemek yapmasını öğrendim» biçiminde idi. Birden şaşırdım, çünkü hedef kitle o değil, hedef kitle kadındır, ama bunun yanında erkek de öğreniyor. «Peki ne işine yarayacak, hanımın yok mu?» diye sordum. «Hanımı bazen tatile gönderiyorum, köye gönderiyorum, benim işime yarayacak» cevabını verdi. Şimdi şunu söylemek istiyorum; hedef kitle olan kadının yanında ki asıl amaç onun eğitimidir, eğer kadın öğrenmişse bir programda, amaç gerçekleşmiştir. Ama bunun yanında erkeğin de öğrenmesi sözkonusu. Demek ki bu gibi yayınlar verildiği sürece etkilene sonuca bu tür eğitim söz konusu olabiliyor. Ancak, yayınlar eğlenceye yönelik olarak yapılırsa, etki de «eğlenceyi» istemek şeklinde ortaya çıkacaktır. O bakımdan Sayın Çiğdem'e katılıyorum, bu gibi yayınların sürekli olması gerekiyor. Yok değil, oldu; ama yaygın eğitimde hele Anayasal bir görev ise daha çeşitli ve sürekli olması gerekiyor. Çünkü zamanla nesiller değişiyor, yaşlar değişiyor. Televizyonu o zaman belki diyelim ki 20 milyon izliyordu, şimdi 50-55 milyon izleme olanağına sahip, dolayısıyla, bunların giderek hem süre, hem içerik açısından doyurucu olması gerekir.

Yarın yayınların uydudan verilmesi durumunda —şu anda bile veriliyor— ama tüm olarak uydu yayınlarını aldığımız zaman yani TRT'nin kendi yayınlarını uydudan verdiği zaman bu yayınlar çok daha etkili olacaktır, işte o etkili olduğu zaman eğitime yönelik programlar olduğunda sanıyorum ki etki ve eğitim bir araya gelecektir. O bakımdan ben Sayın Çiğdem'e hemen cevap vereyim; bu

konuda programlar yapıldı ancak şu anda benim gözlemleyebildiğim kadar, bu şekilde projeli bir yaygın eğitim yayını sözkonusu değil.

BAŞKAN — Çok teşekkür ederim efendim.

Efendim aslında bu konu daha çok konuşulacak kadar önemli ama zamanımız da sınırlı. Sayın Aziz'in söylediklerine küçük bir eklemede bulunmak istiyorum : Aslında çok dikkatli dinleyiciler ve TV seyircileri bütün bu söylenenlerin bilinerek veya bilinmeyerek, bilinçli ya da bilinçsiz yapıldığını görürler. Önemli olan onun yapılması ya da yayınlanması değildir. Sayın Çiğdem, siz eğer sözünü ettiğiniz konuda bir yayın izliyorsanız ve fakat o yayını izlemeye hazır değilseniz, onu seyrederek geçersiniz. Sayın Aziz'in sözünü edip de ayrıntıya giremediği projeli yapılmıyor dediği olay da buna dayalı.. Projeli eğitim yayınlarında özellikle bir konunun nasıl anlatılacağı, kimleri hedef alacağı, kimlerle işbirliği yapılacağı gibi konular belirleniyor. Sonra gerekirse sizin OSTİM'in eğitim merkezinde programlar birlikte izlenebiliyor, izleyicilerin o sırada neyi anlayıp neyi anlayamadıkları saptanabiliyor. Yani bu, kitle iletişim araçlarının eğitim işlevine yeni bir boyut getiriyor; eğitim programlarının ve yöntemlerinin geliştirilmesine ortam hazırlıyor. Bu açıdan diyebilirim ki, sizin söylediklerinizin tümünü sorumluluk taşıdığım dönemlerde yaptık. Ama **acaba yüzde kaçını insanların ekonomik yanını etkileyebilecek biçime getirdiniz** dersanız işte ona cevap veremem. Yazık ki bunları ölçmek için bir örgütlenmeye gidilemedi. Kişisel çabaların ürünü bazı küçük araştırmalar ve gözlemlerle bir şeyler öğreniyoruz ama sonuç olarak **genellenebilecek bilgilerimiz yok**. Bir küçük örnekle noktalamak istiyorum sözlerimi : Kadınlarla ilgili bir TV programında bazı pratik bilgiler verelim istedik. Ütünün altı nasıl temizlenir, lekeler nasıl çıkarılır gibi.. Bu arada

aniden atan sigortanın nasıl tamir edilebileceğini de görüntüledik.. Program yayınlandı. Yayından sonra bir kişi benimle görüşmeye geldi. Bir Holdingin Ankara Bölge Müdürü imiş. **Mesut Bey siz bir program yayınlamışsınız, aman kardeşim siz ne yapıyorsunuz? Sigorta tamir edilmez. Yerine otomatik sigorta alınıp takılır. Şaşırdım. Konu üstüne epey tartıştık. Ayrılırken öğrendim ki kişinin görevli olduğu şirket otomatik elektrik sigortası üretiyormuş. İşte böyle.. Ayrıntıya girdiğiniz zaman bu ve benzeri çok çarpıcı ve değişik örnekler karşınıza çıkabilir.**

The first paragraph of the letter states that the
author is writing to inform the recipient of the
results of the experiment conducted over the past
few weeks. The author mentions that the data
shows a significant increase in the number of
participants who completed the task within the
specified time frame. This is attributed to the
implementation of the new protocol, which has
proved to be more effective than the previous
one. The author concludes by stating that the
results are promising and that further research
is needed to confirm the findings.

PANEL I

**Yaygın Eđitimin Bugünkü
Durumu ve Karşılaşılan
Başlıca Sorunlar Nelerdir?**

Panel Üyeleri :

**Dr. Erdoğan OKYAY
Ahmet ERDOĐAN
Özdemir BAYKAL
Akın ŞEHİRLİOĐLU
S. Harika GÜZEL
Baerli KABASOY**

Oturum Başkanı : Doç. Dr. Haydar TAYMAZ

BAŞKAN — Panelin sayın üyelerini kürsüye davet ediyorum.

Yaygın Eğitim ve Sorunları Toplantısının 4 üncü oturumunu açıyorum. Panelimizin Sayın üyeleri : Sayın Harika Güzel (Gevher Nesibe Sağlık Eğitim Enstitüsü Öğretim Görevlisi), Özdemir Baykal (Kültür ve Turizm Bakanlığı Araştırma Planlama ve Koordinasyon Kurulu APKK Uzmanı), Erdoğan Okyay (Mesleki Eğitim ve Küçük Sanayi Destekleme Vakfı Genel Sekreteri), Ahmet Erdoğan (Millî Eğitim Gençlik ve Spor Bakanlığı Çıraklık ve Yaygın Eğitim Genel Müdürü), Akın Şehirlioğlu (Tarım Orman ve Köyişleri Bakanlığı Teşkilatlanma Destekleme Genel Müdürlüğü Eğitim ve El Sanatları Daire Başkanı), Basri Kabasoy (Adalet Meslek Lisesi Müdürü).

Panelimizi iki aşamalı olarak yapmak istiyoruz. Birinci aşamada her arkadaşımız yaygın eğitimin bugünkü durumu ve karşılaşılan başlıca sorunlar nelerdir konusunda 15 dakika konuşacaklar, ikinci aşamada da kendilerine beşer dakika daha süre tanınacaktır.

İlk sözü Sayın Dr. Erdoğan Okyay'a vermek istiyorum.

DR. ERDOĞAN OKYAY — Sayın Başkan, sayın panelist arkadaşlarım, sayın dinleyiciler; yaygın eğitimin güncel sorunlarının saptandığı ve tartışıldığı bu seminerde ben uygulamakta olduğumuz model çıraklık eğitimi projelerimizin yapısı ve çatısı hakkında kısaca bilgi sunmak istiyorum. Bundan amacım bu alanda yaptığımız çalışmalarını sizlere tanıtmaktan öteye asıl amaç bu projelerle ortaya

koymak istediğimiz bir modeli tanıtmak ve bu tür modeller aracılığı ile de Türkiye'nin eğitim beklentilerine uygulamadan gelen çözümler önermek olacak. Önce bir hatırlatma ile girmek istiyorum. Anayasamız 17. maddesinde bireylerin, maddî ve manevî yaşamlarını koruma ve geliştirme hakkına sahip olduklarını ve 42. maddesi de ayrıca bunu nasıl yapacaklarını, yani hiçbir bireyin eğitim ve öğretim hakkından yoksun edilemeyeceği hükmünü getiriyor ve bunu güvence altına alıyor. Öyle ise meslek edinme, manevi ve maddi yaşamını geliştirme konusunda da bir önemli adım olacağına göre, bu meslek edinmeye götüren yol; yani meslek eğitimi, eğitim sistemimiz içinde başlı başına bir yer almak konumunda. Aslında eğitim süreci her ferdi yaşama ve o yaşam içinde icra edeceği mesleğe hazırlama sürecinden başka bir şey değil! İsterseniz yüksek eğitimi, yükseköğretimi de alın, isterseniz orada araştırma, yetiştirme programını ele alın, hepsi gelip gelip bir yerde ferde bir beceri ve ona dayalı bir meslek kazandırıyor; yaşamını sürdürebilmesi, kişisel ve toplumsal mutluluğuna erişebilmesi için. O nedenle meslek eğitimi gerçekten çok geniş kapsamlı düzenlemek zorunda.

Benim sözünü edeceğim çıraklık eğitimi de bu meslek eğitiminin ayrılmaz bir parçası. Belki bir yaygın eğitim seminerinde çıraklık eğitimi bu yaygın eğitimin bir parçası olarak ortaya koymak bir çelişki. Çünkü kişisel kanıma göre yaygın eğitim daha çok yetişkinlere yönelik ve alan olarak da örgün eğitimin dışında kalanları kapsayan bir eğitim türü biçimi ise çıraklık eğitimi bu anlamda, dar anlamda yaygın eğitim kapsamı içinde görmemek gerekir. Çünkü çıraklık eğitimi, meslek eğitimi genelde gerçekten kişiye bilgi, beceri, yaşam için gerekli mesleği için gerekli ilk bilgi ve becerileri kazandıran bir süreç ise eğer, bu organize edilmiş biçimde veriliyor ise örgün eği-

timden farklı olmaması gerekir. Ancak farkı bu eğitimin verildiği yer olabilir. Dar anlamda okul bu işe yeterli değil ama biliyoruz ki artık günümüzde zaten eğitim okulla sınırlı kalmaz, kalmıyor ve bundan böyle de hiç kalmayacak gibi de görünüyor. Öyle ise bu eğitimin yeri okulun yanında işyeri olmak gerekir. Nitekim, meslek eğitimi yasamız ki çıraklık ve meslek eğitimi yasası adıyla bilinen son yasamızda bu işin, eğitimin iki yeri olduğunu belirlemekte, bir tanesi okul bir tanesi de işyeri demektedir. Bu çok küçük girişten sonra ben size şimdi yaptığımız model projelerin çatısı hakkında birkaç şey söylemek istiyorum.

Batı Berlin Hükümetinin oluşturduğu ve oradaki sanayi ve küçük sanatkâr odalarının da katılımı ile oluşan bir kamu kuruluşu görünümündeki bir kurum (Berlin Türk Alman Ekonomik İşbirliği Kurumu). Türkiye'deki katkı getirebileceği alanları saptama aşamasında. Meslek eğitimi konusunda Türkiye'ye katkıda bulunabileceği görüşüne vararak, belli bazı meslek dallarında ve yerlerde projeler oluşturmuş : Çıraklık eğitimi projeleri. Bunun nedeni Almanya'daki bu ikili sistem (dual sistem) adıyla anılan meslek eğitimi türünün çok yaygın ve başarı ile uygulanan ve hatta birçok Alman uzmana ve Alman kamuoyundaki genel yargıya göre de Almanya'nın dolara bağımsız olarak ihraç edebileceği en büyük ve en başarılı ihraç ürünü olarak saydığı ikili meslek eğitimi sistemi. Bu sistem eğer Türkiye'nin koşullarında, Türkiye'nin öznel, kendine göre koşullarına uyarlanarak Türkiye'de de yaygınlaşırsa, Türkiye'de özellikle meslek edinme aşamasında gençlerimizle kapsamlı bir eğitim verilebilir ve Almanya'da bu konuda katkı getirebilir düşüncesiyle Türkiye'de bu projeler Millî Eğitim Bakanlığımızla işbirliği yapılarak ve özellikle de informel sektör diyebileceğimiz ve bunun için-

de meslek kuruluşlarının yer aldığı kesimde sıkı bir işbirliği yaparak ve onların ortaklığı ile Türk Alman ortaklığı ile bugün adına TAÇE Projeleri dediğimiz Türk Alman Çıraklık Eğitimi Projeleri oluşturulmuş. Bunların bugünkü sayısı 7, eğitilen çırak sayısı 1000'in üzerinde fakat bu sayıların ötesinde iki meslek dalı 4 ilde 7 proje ve yenileri planlanmakta. Bu sayısal verilerin ötesinde bu projelerin asıl önemi, yapılan eğitim biçiminin model olma karakteri. Ben bu vakfın genel sekreteriyim. Sonra sözünü edeceğim, aynı zamanda bu Berlin'li kuruluşun da Türkiye Genel Koordinatörlüğünü yapıyorum. Projelerimizde tamamen gönüllü bazda hem pratik, hem teorik eğitimi birlikte yürütüyoruz. Projeyi oluşturan ortaklar bir yanda sözünü ettiğim bu Alman kuruluş. Ama bir yanda da ortak, onun karşısındaki muhatap olan Türk kuruluşu ki bunlar genellikle meslek kuruluşları ya da küçük sanayi sitesi yönetimleri. Örneğin OSTİM'de de görüldüğü gibi. Bir proje oluşurken o küçük sanayi sitesindeki ihtiyaçtan yola çıkılarak hangi meslek dalında böyle bir çıraklık eğitiminin yapılması taraflarca kararlaştırılıyor ve taraflar kendi katkılarını baştan itibaren bir protokolle belirliyorlar ve genellikle de bu Alman tarafı atölyelerin donanımını ve personeli üstleniyor. Türk tarafı ise hem yer temini, hem çırak temini, hem de bunun dışındaki bütün cari harcamalara da katkısını getirerek tam bir ortaklık biçiminde Türk Alman çıraklık eğitimi projeleri oluşuyor. Bundan sonra bu meslek odalarının, meslek kuruluşlarının yani birliklerin derneklerin, esnaf sanatkâr kesimde ya da sanayi odalarının, sanayi kesiminde ve de bunlarla ilintili olarak da küçük sanayi sitelerinin örgütlerince, yönetimlerince işyerleri ile tek tek pazarlıklara giriliyor, o pazarlık da şu : Yaşanın öngördüğü 8 saati okulda geçecek çıraklık eğitiminin üzerine bugün işyerinde yapılması varsayılan, yapıla-

cağı ve yapıldığı varsayılan pratik eğitimin içinde bir tür atölye eğitimi için zaman ayrılması keyfiyeti. Başlangıçta tahmin edebileceğiniz gibi işyerleri bu 8 saatin üzerinde çıraklarını daha uzun bir süre için böyle atölyelere göndermeye pek yanaşmamakla birlikte Türkiye’de çok yaygın olan bir kaniya burada ben bir şekilde karşı çıkmak istiyorum. Eğer ustalarımız özellikle küçük işletmelerde çalışan ustalarımız ve işyeri sahipleri bu eğitimden kendilerine yararlı birtakım sonuçlar çıktığını gördükleri oranda, bu çıraklarına bu zamanı tanımada hiçbir tereddütte bulunmuyorlar. Şöyle söyleyelim, projelerimizde birinci yıl sonundan itibaren bizde ne bir devam sorunu, ne de ustalarla bu konuda artık büyük boylu bir istek vermeme, zaman vermeme sorunu kalıyor. Dediğim gibi bu ek eğitimimiz tamamen gönüllü bazdadır. Yani yasanın çerçevesini aşan saatler sözkonusudur burada. Çocuklar haftada iki gün bize geliyorlar, bu iki günün bir gününde atölyede atölye eğiticileri tarafından ve işyerinde yaptıkları işle bağlantılı olarak ancak orada eksik kalabilecek konuları becerileri kazandırmaya yönelik bir tamamlayıcı pratik eğitimi alıyorlar. İkinci gününde ise çıraklık ve meslek eğitimi yasamızın öngördüğü biçimde teorik eğitim, yani meslek bilgisi ve teknik resim dersleri verilerek eğitim sürdürülüyor. Süre her meslek dalına göre yasaca belirlenmiş, yönetmeliklerce belirlenmiş süreler, sınavlar yine her meslek dalına göre yasada belirlenmiş ölçülere göre yapılan kalfalık sınavları oluyor. Burada tabii ikili meslek eğitimi yani işyerine dayalı meslek eğitimi sisteminin bir ayağını işyeri içindeki eğitim oluşturduğuna göre, bu işyerinin dışında ve işyerinin üzerinde organize ettiğimiz bu eğitim atölyesindeki pratik eğitim pek tabii geçici bir tedbir. Aslında bu pratik eğitimin tümüyle işyerinde yapılabilir hale gelmesini sağlamak amaç. Ancak, yasal düzen-

lemeler ne kadar mükemmel olurlarsa olsunlar, eğer bir altyapı burada bir küçük işletmeler böyle bir pratik eğitimi kendi içlerinde yaptırmaya hazır değilse hem personel yönünden hem araç gereç, hem program, hem de bunu uygulamaya aktarma becerisi, yeteneği, deneyimi yönünden hazır değilse bu ara yolları denemek gerekiyor. Fakat bunu yaparken bir taraftan da asıl amacımız, gerçekten bu küçük işyerlerini eğitim yapabilir hale getirmek olmaktadır. Bunun için de hemen karşımıza eğitimcilerin eğitimi sorunu çıkıyor. Burada kastedilen eğitici küçük işyerindeki ustalar, eğitici ustalardır. Onları eğitime hazırlayacak bir eğitim sözkonusudur. Bu da hem sürekli bir diyalog gerektiriyor; ki bizim projemizin model karakterinin bir noktasını da bu oluşturuyor. Öğretmenlerimiz; yani atölye öğretmenlerimiz sürekli bir biçimde, yani her ay en az bir defa bize çırak gönderen her işyerini bir defa ziyaret ederek bu ziyarette de somut bir sonuç almaya çalışarak, yani çıraklarımıza eğitim atelyesinde yaptırılan eğitimin niteliğini onlara anlatarak ve işyerindeki üretim planlamasına göre de ortak noktaları yakalayarak ustalara çocukların gördükleri eğitimin işyerinde de devam etmesi konusunda birtakım telkinlerde bulunuyorlar, teknik ve pedagojik danışmanlık hizmeti veriyorlar. Ancak bu iki ayak sağlam oturursa, yani pratik ve teorik eğitim sağlam bir tabana oturursa o zaman çıraklık eğitiminden giderek meslek eğitiminden beklenen sonuç alınabilir. Yoksa bugüne kadar eski yaşamızın işlememesinin nedenlerinden birisinin de biz deneyimlerimizden gerçekten işyeri eğitiminin ihmal edildiğinde buluyoruz ve onu beklemesi gereken teorik eğitimin de pratik eğitimden tamamen kopuk bir biçimde ve kuramsal düzeyde verilmesine bağlıyoruz. Bu iki eğitim birbiriyle ne kadar bağıntılı yürürse sonuçta o kadar iyi olacağı inancındayız. Biz projeleri-

mizde ilk kalfalarımızı sınavdan geçirdik, yüzde yüz bir başarı sağladığımızı söyleyebilirim. Mutlu bir olay da geçtiğimiz 15 gün içinde yaşandı. Almanya'ya yolladığımız bu ilk kalfalarımızdan bir grubu Federal Alman Devlet Başkanı kabul etti ve kendilerini teker teker kutladı. Bu projelerimizde amaçladığımız modelden bir tanesi projelerin, eğitimin işleyişine dönük ve çok kısaca özetlediğim bu nokta idi. İkincisi, bunun Türkiye'de yaygınlaşması için artık meslek eğitiminin, bu tür bir ikili meslek eğitiminin yalnız devlet tarafından üstlenemeyeceği gerçeğinden yola çıkmak gerekiyor. Devlet hem pratik eğitimi, personel donanımı açısından, ama hem de sanayinin ve diğer meslek dallarının yani hizmet sektörünün, ticaret sektörünün ileride eğitime açacağı her türlü meslek dallarının pratik eğitiminde günün değişen koşullarına çok çabuk uyum sağlayacak organizasyonları da yapamayacağından dolayı pratik eğitimin asıl sahibi işyerleri ve onların kuruluşları olmak gerekiyor böyle bir sistem içinde nitekim yasamız da bunu öngörüyor ve birçok kuruluşları da bu tür bir eğitime ortak etmek için gerekli düzenlemeleri de içeriyor. Ancak bunun şimdi yaşama geçirilmesi için meslek kuruluşlarının organize edilmesi gerekir. Bir yanda eğitim yasamız var, bir yanda bu meslek kuruluşlarının kendi kuruluş yasaları. Ancak bu kuruluş yasalarında meslek eğitimi ile ilgili uzaktan yakından bir hak görev, bir sorumluluk görev ilişkisi bulamıyorsunuz. Öyle ise bu yasal düzenlemeleri şimdi meslek eğitimi yasasının dışında bu kuruluşların yasalarına da geçirilmesi gerekiyor. Ayrıca bu kuruluşların eğitim amaçlı birtakım başka organizasyonlarca da toparlanması gerekiyor. Bu konuda da bir denememiz var. Alman katkısıyla başlatılan projelerimizin hem yaygınlaşması, hem Türk tarafına tam olarak intikali hem de ileride büyüyerek devam etmesini sağlamak için

bir taşıyıcı organa Türkiye'de bir taşıyıcı organa gerek vardı. Biz bu gereği bir vakıfla karşıladık, önce tamamen özel, kişisel bir inisiyatifle doğan bir vakıf meslek eğitimi ve küçük sanayi destekleme vakfı giderek bu projelerin Türk taraflarını üye olarak kendisine ortak etti, bir aşama ileride de bu Türk tarafının, yani sanayi odalarının; yani esnaf sanatkâr birlikleri derneklerinin yani küçük sanayi siteleri yönetimlerinin üst organlarını da bu vakıf kendi yönetimine kattı. Bugün sözünü ettiğim vakfın yönetim kurulunda odalar birliği, yönetim kurulunda Türkiye Esnaf ve Sanatkârları Konfederasyonu vardır ve yönetim kurulu üyelikleri bu tür başka sendikalar yönünde ve işveren gruplaşmaları yönünde de başka katılımlara açık bir hale getirilmişti. Burada şunu gördük : Alman katkısı devam ederken bile bu vakıf ortakları eliyle projelere sağlanan katkı, maddî manevî sosyal her türlü katkı, araç, gereç hibesi, parasal katkı ve yan katkılar her türlü beklentinin üzerinde seyretmektedir. Yani eğer küçük işyerleri onların temsilcileri olan kuruluşlar böyle bir eğitime inanmışlarsa o zaman katkılarını da hiç esirgmeden yapmakta ve bu işe sahip çıkmaktadırlar. Bugün sözünü ettiğim vakıf bu 7 projenin bütün donanımını kendisi üstlenmiş ve bundan sonraki geleceğini de garantilemiş bir yapıya kavuşmuştur. Şimdi son söz olarak süremi aşmak için şunları belirtmek istiyorum : Bu tür vakıflar, her zaman vakıf olmayabilir, başka kuruluşlar, ya da kuruluşların nezdinde kendi içlerinde, kendi bünyelerinde oluşturacakları eğitim birimleri sözünü ettiğimiz okula ve işyerine dayalı meslek eğitimi Türkiye'de yaygınlaştırmak için en uygun ortamlar olarak görünüyor. Deneyimlerimize göre ve bunların asıl yeri de artık okullar, ya da okullara yakın ya da sanayiden uzak veya hizmet sektörünün kümeleştiği bir takım merkezlerden uzak birimler değil, tam

tersine bu sanayi sitelerinin kendileri, özellikle küçük sanayi siteleri gerçekten bu denli, ikili meslek eğitiminin en uygun ortamı olarak karşımıza çıkıyorlar. Çıraklar orada, işyerleri orada, işyerleri ile her türlü kontakınızı çok çabuk sağlayabilirsiniz, onları eğitime hazırlayabilirsiniz, yan tedbirlerle, bu yan tedbirler eğitimcilerin eğitiminden, hizmetçi kurslara, sosyal faaliyetlere belki kredilendirmeye kadar varan yan tedbirlerle bu işyerlerini çıraklık eğitimi için kazanabilirsiniz ve çıraklık eğitimi için gerekli olan bütün organizasyonu da bu sanayi sitelerinin yönetimleri ile ortaklaşa yürütebilirsiniz. O zaman orada devlete düşen görev, bir genel çerçeveyi oluşturmak, genel stratejiyi oluşturmak ve öğretim planlarını hazırlamak. İki teorik eğitimi bittikten o sanayi sitelerinde organize etmek. Bugün 200'e varan sanayi sitemizde bazılarında bu çıraklık eğitim merkezleri gerçekten teorik eğitim konusunda bütün olanaksızlıklara karşın büyük bir çaba göstermekte ve sayılarda her halde sonra Millî Eğitim Bakanlığı Temsilcilerinden duyacağımız şekilde bir yıl içinde büyük boyutlara ulaşmış durumdadır. Eğer, bu teorik eğitim işverenlerin ve çalışanların ve bu tür kuruluşların yapacakları pratik eğitimle bütünleşirse ve bu bütün hizmet sektörüne bütün sanayi ve ticari sektörlere yayılırsa, hem üniversite kapılarında bekleyen gençlerimiz başka yollardan meslek edinmiş olurlar, hem de örgün meslek eğitimine yani tam günlük okula dayalı meslek eğitimine aynı boyutta bir seçenek, bir alternatif yaratılmış olur. Onun için bu tür çıraklık eğitimine ve buna bağlı olan meslek eğitimini ben yalnız halk eğitimi, yaygın eğitim ya da disipline edilmiş bir yaygın eğitim olayı olarak görmüyorum. Bu bir tam örgün eğitim olayıdır. Bu sonunda okul diplomasına dönüşmese de eğer bu çocuklara sonunda vereceğiniz belgeler, hele hele onların işlerinde bir takım kalifi-

kasyon, bir takım sınıflamalara göre verilmiş bilgiler olursa ve bir de geçişleri ve denklik konularını yasal düzenlemelerle sağlam zeminlere oturtursak o zaman çıraklık eğitimi, örgün eğitim sisteminin içinde layık olduğu yeri alacaktır kanısındayım.

Teşekkür ederim.

BAŞKAN — Teşekkür ederim Sayın Okyay.

Buyurun Sayın Erdoğan.

AHMET ERDOĞAN — Sayın Başkan, Değerli Dinleyiciler,

Evvelâ Türk eğitim hayatına önemli faydalar sağlayan ve temel felsefesi çağdaş Türk insanını yetiştirmek olan bu güzide kuruluşumuzun değerli yöneticilerini, yaygın eğitim gibi çok önemli bir konuyu gündeme getirmelerinden dolayı kutluyor, huzurlarınızda şükranlarımı ifade etmek istiyorum.

Öncelikle, yaygın eğitimden sorumlu bir kişi olarak, teşkilatımız nedir, nasıl işliyor konusu üzerinde durmak istiyorum.

Bilindiği gibi Çıraklık ve Yaygın Eğitim Genel Müdürlüğü 179 sayılı Kanun Hükmündeki Kararnamenin 208 sayılı K.H.K. ile değiştirilen 8. maddesi ile kurulmuş ve aynı kararnamenin 15. maddesi ile görevleri tesbit edilmiştir. Adından da anlaşılacağı üzere iki ayrı Genel Müdürlük birleşmiş ve teşkilatımız Halk eğitimi faaliyetleri ile büyük ölçüde bir yaygın eğitim kabul edilen çıraklık eğitimi birlikte yürütmeye başlamıştır.

Burada bizlere sık sık sorulan önemli bir hususa işaret edelim. Bu da çıraklık eğitiminin ne çeşit bir eğitim faaliyeti olduğudur. 179 sayılı Kanun Hükmündeki Karar-

name hazırlanırken, çok titiz ve büyük bir araştırma yapılmış ve sonuçta çıraklık eğitiminin % 90-95 bir yaygın eğitim faaliyeti olduğu ortaya konmuştur. Gerek eğitim metodları gerekse hitabettiği kesim dikkate alındığında bu tesbitin ne kadar isabetli olduğu anlaşılır. Çıraklık eğitimini örgün eğitim gibi görenlerin yanlışlığı, bu sistemde sadece haftada 8-10 saat yapılan teorik eğitim var zannetmeleri veya öyle görmeleridir. Halbuki bir çırak-öğrenci haftanın 4-5 gününde, tamamen örgün eğitim metodlarının dışında işyerinde pratik bir eğitime tabi tutulmaktadır ki, bu faaliyet tam anlamıyla bir yaygın eğitim örneğidir. Kaldı ki bugün mecburen örgün eğitim kurumlarında yürütmeye çalıştığımız (Endüstri Meslek Liseleri) çıraklık eğitimi, müstakil merkezlerde yaptığımız çalışmadaki başarıya ulaşmamaktadır. Türkiye’de bugüne kadar örgün eğitim anlayışı ile yürütülmeye çalışılan yaygın eğitimin başarıya ulaşmamış olması bir gerçektir. Bu vesile ile Sayın Erdoğan OKYAY’ın görüşüne katılmadığımızı ifade etmek isterim.

Çıraklık eğitimi benim esas tebliğ konum değildir. Buna rağmen Genel Müdürlüğümüzün faaliyet alanı içinde olan çıraklık eğitimi ile ilgili önemli bir değerlendirme yanışına işaret etmeden geçemedim. Tabii, önemli olan Türk insanının vasıflı hâle gelmesidir. Bu yolda çalışmak, gayret göstermektir. Biz teşkilat olarak bu konuda, sıkıntılarımıza rağmen ciddi bir faaliyetin içindeyiz. Memnuniyetle ifade etmek gerekirse fevkalâde bir sonuç elde etmiş bulunuyoruz. 3308 sayılı Çıraklık ve Meslek Eğitimi Kanunu’nun neşri tarihinde 13.000 civarında olan çırak-öğrenci sayısı % 600’lük bir artışla 83.600’e ulaşmıştır. 1987-88 öğretim yılının başladığı şu günlerde ise çırak öğrenci sayısının 130.000 e ulaşmış olduğunu sevinçle ifade etmeliyiz

Genel Müdürlüğümüzün yürütmekte olduğu ikinci eğitim olayı Halk Eğitimidir. Halk Eğitime çeşitli isimler verilmektedir. Yaygın eğitim, hizmetiçi eğitim, okul dışı eğitim, yetişkinler eğitimi, beşikten mezara kadar eğitim, hayat boyu eğitim. Bu ifadelerin şüphesiz hepsi doğrudur. Bu eğitim Türkiye'de 657 Halk Eğitim Merkezinde sürdürülmektedir. Bu 657 Halk Eğitim Merkezine bağlı 25 bin kurs faaliyeti vardır. Yani en ufak köylere kadar artık kurs faaliyetleri ulaşabilmiştir. İlköğretim Genel Müdürlüğü'nün teşkilatından sonra Millî Eğitim Gençlik ve Spor Bakanlığı teşkilatı içinde, belki de devlet kurumları içinde en yaygın, kurumlaşmaya adım atmış bir kurumdur.

Halk eğitimi hizmetlerinin taşra teşkilatı ise şöyledir :

Öncelikle her ilde bir Halk Eğitim Başkanı bulunmakta, Başkan il çapında hizmetleri koordine etmekte, planlamakta ve denetlemektedir. Yönetim hizmetleri açısından son derece iyi teşkilatlanmış bir kuruluş olduğunu burada ifade etmek isterim. Tabii bunu sadece biz söylemiyoruz. Türkiye'ye gelen yabancı uzmanlar da Türkiye'nin bütün imkânsızlıklarına rağmen bu eğitimde nasıl başarılı olduğunu çok defa ifade etmektedirler. Halk eğitim başkanlarımız bildiğiniz gibi Millî Eğitim Gençlik ve Spor Müdür yardımcısı statüsündedir. İl'de yaygın eğitim faaliyetlerini düzenleyen, plânlayan, koordine eden bir kurulun da başkanıdır. Bütün il, ilçe hatta bazı kasabalarda Halk Eğitimi Merkezlerimiz bulunmaktadır. Bu merkezlerimiz gerçekten Türkiye'de şu anda iyi hizmet veren kurumlardan biri haline gelmiştir. Tabii bu hizmet belli bir tarihî gelişimi takibederek bu noktaya gelmiştir. Bu arada ufak tefek şanssızlıklar da olmuştur. Bir ara Genel Müdürlüğümüz Köyişleri Bakanlığına bağlanmış, bu işin yanlışlığı anlaşılınca yeniden Millî Eğitim Gençlik ve Spor Bakanlığına bağlanmıştır. Bu gelişmelerin başarıyı etkileyeceği açıktır.

Bugün teşkilâtımız şahsiyetini bulmuş Türk eğitim ve idarî sisteminde yerine oturmuştur.

Bizim bütün gayret ve çabalarımız şu noktada toplanmıştır : İlk önce bu eğitime bütün Türk insanının inanası gerekmektedir. Bu az çok sağlanmıştır. Ayrıca Devlet büyüklerimizin de bu eğitime itibar etmesi ve onu benimsemesi gerekiyordu. Bizim teşkilat olarak en büyük amacımız bu eğitimin bir devlet politikası haline gelmesini temin edebilmek idi. Çok şükür, öyle zannediyorum ki bu konuda da belli bir mesafe katedilmiştir. İki defa Sayın Cumhurbaşkanımızın huzurunda bu eğitimin tanıtılması konusunda bir çalışmamız olmuştur. Başbakanımız bu eğitime ısınmıştır. Bakanımız zaten bu eğitimin içinde olduğu için birtakım girişimlerimizi çok müsbet karşılamıştır. Hal böyle olunca dünden —tabii dün de başarılı hizmetlerimiz mutlaka vardı—, bugünün biraz daha iyi olduğu kanaati bizde uyanmıştır. Çalışmalarımızın bu seviyede kalmayacağı malûmdur. Elbette bunu daha çok yaygınlaştırmak, daha çok kabul edilebilir bir hale getirmek için birtakım teşebbüslerimiz de bulunmaktadır. Önemli bir husus da yapılan hizmetlerin tanıtılmasıdır. Tanıtımı yapılmayan bir eğitime ben şahsen katılmıyorum. Reklâm faaliyetine mutlaka topyekün eğitimciler olarak katılmak mecburiyetimiz var. Bunun için biz ne yapabiliriz diye düşündüğümüzde aklımıza birtakım pratik fikirler geldi ve ilk başlangıcını bir gazete çıkarmak şekliyle gündeme getirdik. Bugün 4. sayısı yakında çıkmak üzere bir gazete faaliyeti ile çalışmalarımızı en ücra köşelere kadar götürme fırsatı ve imkânı bulmuş durumdayız. Bununla da kalmıyor tabii, çıraklık eğitimi konusunda şanslı bir dönem geçirmemize rağmen, halk eğitimi konusunda o kadar şanslı olduğumuzu ifade edemiyorum. Tabii reklâm konusunda. Çıraklık eğitimi güncel bir konu olduğu için,

ayrıca yanibaşında esnaf ve sanakârlarımızın büyük takdir ve iltifatı bulunduğu için bu konuda, esnafla işbirliği yapmak suretiyle belli bir noktaya gelinmiştir. Halk eğitiminde ilk defa TED'nin böyle bir başarılı çalışması ile gündeme gelen bir Eğitim Toplantısı her türlü takdirin ötesindedir. Teşkilat olarak Halk eğitiminin Türk sosyal hayatına tanıtılması, anlatılması gerekiyordu. İnşallah bu bir başlangıç oldu. Bundan sonra Devlet de üstlenmek kaydıyla daha büyük organizasyonlarla böyle bir program yapmak mümkün olacaktır.

Halk eğitimi olarak ne gibi faaliyetler icra ediliyor gibi birtakım sorular da akla gelebiliyor. Biz, bir gazetecinin sorduğu soruya şöyle cevap verdik değerli arkadaşlarım : Halk eğitimi, ahlâk ve adaba aykırı olmayan her türlü eğitim olayının içindedir dedik. Tabii böyle bir ifade çok geniş alanı kapsıyor. Gerçekten de on, onbeş kişi bir araya gelmek suretiyle Türk örf ve adetlerine ters düşmeyecek bir faaliyet alanını bizden talep ediyorsa, biz onu bu eğitimin genel tanımı içinde yapmak mecburiyetindeyiz. Nitekim yapıyoruz da. Bugün disiplinli olarak, yani programlı olarak yaptığımız eğitimin sayısı 80'i bulmaktadır. Bu küçümsenmeyecek bir rakamdır. Tabii bunu 4 başlık altında toplamaktayız. Meslek kursları, artı sanayi kursları, ikincisi sosyal-kültürel kurslar, üçüncüsü sosyal kültürel uygulamalar dediğimiz bu tür çalışmalar. Dördüncüsü okuma yazma faaliyetlerimizdir. Sabahki oturumda çok değerli iki hocamızın bu konu ile ilgili yorumlarını dinledik, gerçekten kendilerine o konuda da teşekkür etmek istiyorum. Yalnız bir gerçek var onu burada ifade etmeden geçemeyeceğim, okuma yazma konusunda Türkiye'nin ulaştığı bugünkü nokta küçümsenmeyecek kadar büyüktür. Onu da şöyle ifade etmek istiyorum. Bugün okuma-yazma konusunda ülkemizde % 86 gibi bir seviyeye ulaşılmıştır.

İstatistikteki yüzde 5 yanılma şansını da dikkate alarak eksik veriyorum. İkinci bir nokta 2841 sayılı Kanuna göre, onun bir gereği olarak 14 artı yaş grubunu alarak biz tespitlerimizi kamuoyuna bildiriyorduk. Halbuki köşkten bize uyarı geldi. 7 ile 14 yaş arasındaki çocuklar okuma yazma bilmiyor mu? Biliyor elbette arkadaşlar ama biz kanunun gereğini yerine getirmek için öyle bir ifade kullanmıştık.

7 artı yaş grubunu ele aldığımız zaman rakam birden yükseliyor. Bugün birçok yörelerimizde bu işi sıkı takip ediyoruz. Okuma yazma bilmeyen kişi kalmadı diye bizzat valilerin kendi imzaları ile bize belgeler gelmektedir. Bu bazan bize mübalağalı geliyor. Tekrar kendi uzmanlarımız kanalıyla bir de araştırma yaptırıyoruz. Görülüyor ki gerçekten de bir hayli mesafe alınmış.

Bunu teyit eden ikinci bir olay arz edeyim. Bilindiği gibi 1985 yılında Türkiye’de bir genel nüfus sayımı yapıldı. Bu genel nüfus sayımına göre % 20’ye yakın ilin kesin sonuçları, kesin değerlendirme sonuçları ortaya çıktı. 20’ye yakın ilin kesin bizdeki değerlendirmeleri sonucu Türkiye’deki okuma yazma oranı yüzde 86 iken Devlet İstatistik Enstitüsünün verileri dikkate alındığı zaman yüzde 91’e çıktı. Şimdi tabii en sağlıklı ve sıhhatli çalışma belki Devlet İstatistik Enstitüsü’nün çalışması olacak. Biz bütün illerin kesin sonuçlarını aldığımız zaman onunla kendi tespitlerimizi değerlendirme suretiyle kamuoyuna daha belki uygun olan bir açıklamayı yapacağız. O zaman eksikliklerimiz nerede ise onu tamamlamaya gayret edeceğiz.

Yine bir eğitimci arkadaşımızın sorduğu bir soru olmuştu, o da şu idi : Okuma yazma konusunda acaba biz bir atlamanın içerisinde miyiz? Arkadaşlar okuma yazma konusunda gerçekten de Sayın Başaran hocamızın ifade ettiği gibi bir tarife ben de hiç rastlayamadım. Yalnız

UNESCO'nun yayınlarından edindiğimiz bilgiye göre bir tespit var : «okuduğunu anlayan, anladığını yazabilen ve ifade edebilen» şeklinde bir tarif kullanıyor. Çalışmalarda ideal hedef aslında okuma yazma bilmeyen vatandaşı ilkököl mezunu seviyesine çıkarabilmek, hatta bir temel eğitim seviyesine ulaştırabilmektir. Bizim bütün amacımız budur.

Zaten çalışmalarda belli ölçülere, belli seviyelere ulaştığımız zaman ikinci kademe kurslarımızı mutlak surette biraz daha artırmak suretiyle ilkököl diplomasına kadar götürmeye gayret ediyoruz. Bu konuda hazırlıklarımız var. Daha da ileri gidilerek belki ortaokul bitirebilmek için de üçüncü kademe kurslarını açmak suretiyle bu eğitimin bir devamı olan temel eğitim esprisi içinde Türk insanını daha yetişkin bir hale getirebilmek gayret ve çabası olacaktır.

Değerli arkadaşlarım, burada işaret etmek istediğim bir diğer konu, Dünya Bankası ile Avrupa İskân Fonundan büyük bir kredi sağlanmış bulunduğu hususudur (58 milyon dolar). İlk defa dünyada eğitime bu alanda kredi verilmektedir. Bunun da sebebi bizce şudur. Artık halk eğitimini, eğitim-üretim-istihdam şeklinde düşünmek mecburiyetindeyiz. Çünkü, artık vatandaşlar hem eğitim seviyesini yükseltirken bir de beceri kazanma gayreti içinde oluyorlar. Sosyal yaşantıları buna kendilerini zorluyor. Ayrıca, 3308 sayılı kanunla ortaya çıkan ve kurulan bir fonumuz var. «Eğitimi iyileştirmek ve kaynak sağlamak» açısından, 2 milyar Türk Lirası da oradan sağladık. Öyle zannediyorum ki önümüzdeki bir iki yıl içinde —tabii istediğimiz noktaya gelememekle beraber— örgün eğitimle kendi aramızdaki farklı bir ölçüde kapatabileceğimiz umundayım.

Çok teşekkür ederim Sayın Başkan.

BAŞKAN — Teşekkür ederim Sayın Erdoğan.

Buyurun Sayın Baykal.

ÖZDEMİR BAYKAL — Sayın Başkan, Sayın Konuşmacılar, Değerli Konuklar;

Öğrenmenin temel eğitim kademelerinde bitmediğini asıl beceri eğitiminin bundan sonra daha çok önem kazandığını benden önceki konuşmacılar vurguladılar. Meseleye bu açıdan bakıldığında temel bilgilerin verildiği okul eğitiminin dışındaki beceri eğitiminin de insanlara yeni davranışlar kazandırdığı gerçeğinden hareket etmek gerekiyor. Yaygın eğitim çerçevesinde incelenen bu alanda mensubu bulunduğum Bakanlığın da bazı gayretlerinden ve çalışmalarından kısaca söz etmek istiyorum.

Kültür ve Turizm Bakanlığımızın görev alanı içerisinde önemli bir hizmet sektörü olan kültür ve turizm konularımız bilgili ve bilinçli hizmeti öngörmektedir. Turizmden beklediğimiz ekonomik ve sosyal katkının gerçekleşmesinde yatırım ve tanıtımın yanında en önemli konulardan birinin de eğitilmiş insan gücü olduğu inancındayız. Bundan üç-beş yıl öncesine kadar Türkiye’de turistik yatak kapasitesi 65.000 iken bugün iki katına ulaşmıştır. Binayı yapmak için bir takım imkânlar sağlanabiliyor ama bu binayı hizmete dönüştürebilecek insan gücünü yetiştirmek kısa zamanda mümkün olamamaktadır. Bir yandan eksik personelin tamamlanabilmesi, bir yandan yeni ihtiyaçların karşılanabilmesi ve bir yandan da geleceğe personel yetiştirilmesi için pratik ve gerçekçi önlemler almak zorunluluğu vardır. Planlama hedefleri turizm eğitimi dört bölüme incelemektedir. Bunlar : Yaygın turizm eğitimi, mesleki ve teknik turizm eğitimi, genel turizm eğitimi ve akademik turizm eğitimidir. Şimdi bu başlıklar altında yaptığımız çalışmalara kısaca bir göz atmak istiyorum :

Yaygın Turizm Eğitimi : Toplumun turizme hazırlanması, turizm bilgi ve bilincinin yaygınlaştırılması için Bakanlığımız diğer kuruluşlarla da işbirliği yaparak 1976 yılından bu yana «Turizm Haftası» çalışmaları yapmaktadır.

Turizm personelinin yetiştirilmesi ne kadar önemli ise, turizmle yakın ilgisi bulunan meslek kuruluşlarında çalışanların bilgili ve bilinçli kılınması en az diğeri kadar önemlidir. Örneğin belediye personelinin, esnafın, gümrük görevlisinin, polis memurunun ve diğerlerinin turizm konusunda eğitilmeleri için Bakanlığımız koordinatörlüğünde birçok eğitim faaliyetleri düzenlenmiştir.

Mesleki ve Teknik Turizm Eğitimi : Turiste hizmet sunan meslek personelinin yetiştirilmesini Bakanlığımız Ankara, İzmir, İstanbul, Antalya ve Ürgüp'te bulunan Turizm Eğitim Merkezlerinde (TUREM) gerçekleştirmektedir. Daha çok otel sektörünün alt kademelerine personel yetiştiren TUREM'lerin yetiştirdiği eleman sayısı ihtiyacı cevap verememektedir. Milli Eğitim Gençlik ve Spor Bakanlığı, özel bazı kuruluşlar ve vakıflar, YÖK ve Bakanlığımızın bu konuda yetiştirdiği personel sayısı yılda 5000'e ulaşmamaktadır. TUREM'lerde oteller için önbüro, kat hizmetleri, servis ve mutfak bölümleri için, 1967 yılından bugüne kadar yetiştirilerek hizmete sunulan personel sayısı 5500 civarındadır. Amaca ulaşmak için bu sayının artırılmasında ciddi çalışmalar devam ederken bir yandan da otellerde bulunan ve eğitim görmemiş personelin eğitilmesi çalışmaları yapılmaktadır. Biz bunlara işbaşı kursları diyoruz. Her yıl 20-30 değişik yörede işbaşı kursları düzenleyerek eğitimde bir bütünlük sağlanmaya çalışılmaktadır. Son 10 yıl içerisinde turizm sektöründe hizmet gören 15.000 personelin işbaşı kurslarından geçirildiği dikkate alınırsa konunun önemi daha çok ortaya çıkar.

Burada bir başka hedef de 1986 yılında 760 otel yöneticisi veya otel sahibinin mesleki kurslardan geçirilmiş olmasıdır.

Meslek eğitiminin bir başka çeşidi de Bakanlığımızca turist rehberlerinin yetiştirilmesidir. 8 aylık kurslarla yetiştirilerek hizmete sunulan 4000 turist rehberi ülkemizde görev yapmaktadır. Yat personelinin eğitilmesi ve yetiştirilmesi, pansiyonculuk eğitimi ve eğiticilerin eğitilmesi ana başlıklar altında yapılan diğer faaliyetler de mesleki ve teknik turizm eğitiminin önemli diğer bölümlerini oluşturmaktadır.

Genel Turizm Eğitimi : Bakanlığımızın genel turizm eğitimi çalışmaları diğer eğitim bölümlerini de yakinen ilgilendirmekle birlikte asıl hedefi toplumun turizm konusunda bilgili ve bilinçli kılınmasıdır. Burada iletişim araçları oldukça önem kazanmaktadır. Çeşitli radyo ve TV. programları, afiş, depliyon, el broşürü, kitap ve basın yoluyla gerçekleştirilen çeşitli mesajlar genel turizm eğitimi çalışmalarının bel kemiğini oluşturmaktadır.

Akademik Turizm Eğitimi : Bu konu Bakanlığımızın çalışma alanı dışında olmakla birlikte turizm alanına personel yetiştirilmesi için yurt içinde ve yurt dışında ciddi çalışmalarımız bulunmaktadır. Özellikle bu amaçla lisans ve lisans üstü programlar için yurtdışında eğitim yaptırdığımız kişilerin sayısı 400 civarındadır. Yurt içinde ve YÖK bünyesinde planlanarak faaliyetlerini sürdüren ve turizm konusunda orta ve üst düzey personel yetiştiren okulların durumunun sayı, nitelik ve nicelik açısından ihtiyaç doğrultusunda olduğunu söylemek son derece güçtür. Bir araştırma yapıldığında turizm sektörünün ülkemizde alt kademe elemana daha çok ihtiyaç gösterdiği görülecektir.

Turizm alanında eleman yetiştirilmesi hususunda önemli bir sorun da aynı amaçlı kurum ve kuruluşlar ara-

sındaki diyalog eksikliğidir. Bu koordinasyonu bir an önce sağlanması staj ve istihdam konularında yakın işbirliği oluşturulmasının yararlı sonuçlar getireceği kanaatindeyiz.

Bu kuruluşlar arasında çağdaş ve teknik gelişme, yerli ve yabancı yeni yayınların izlenmesi, teknik yardım, uzman değişimi ve müfredat programlarının oluşturulmasında yakın işbirliği içerisinde bulunulması yararlı ve zorunlu görülmektedir.

Bana ayrılan süre bittir.

Beni dinlediğiniz için hepinize teşekkür ediyorum.

BAŞKAN — Ben de teşekkür ediyorum Sayın Baykal.

Buyurun Sayın Şehirlioğlu.

AKIN ŞEHİRLİOĞLU — Sayın Başkan, ben bu tebliğimde Tarım Orman ve Köyişleri Bakanlığı'nın yaygın eğitim çalışmaları ve bu çalışmalar sırasında karşılaştığımız aksaklıkları bana ayrılan zaman içerisinde aktarmaya çalışacağım.

1 — GİRİŞ :

Tarım, bitki yetiştirilmesini, hayvancılığı, su ürünlerini ve ormancılığı içerisine alan bir üretim faaliyetidir. Tarım üretimi girdi temini, koruma, korunma, değerlendirme, pazarlama ve bu işlerle uğraşan insanların teşkilatlanması ile de bir bütündür. Her üretim faaliyetinde olduğu gibi tarım üretimi de gelişen teknolojiyi alma, değişikliklere adapte olma, yenilikleri uygulama ve yakından takip etme durumundadır.

Özellikle ülkemiz için tarım sahasındaki gelişmeler büyük bir önem taşımaktadır. Nüfusumuzun yarısı köyler-

de yaşamakta, yine nüfusun % 60'a yakını tarım sektöründe istihdam edilmektedir. Tarım ve tarıma dayalı sanayinin milli gelir içindeki payı milli gelirin yarısına yaklaşmaktadır.

Bu cihetle tarım konusunda yeni, verimli ve faydalı bilgilerin çiftçilere aktarılması Bakanlığımızın asli görevlerinden birisidir. Nitekim Tarım Orman ve Köyişleri Bakanlığının Teşkilat ve Görevleri Hakkındaki 3161 Sayılı Kanun, Bakanlığımızın eğitim ile ilgili görevlerini şöyle sıralamıştır.

- a) Verimli ve faydalı bilgileri çiftçilere öğretmek,
- b) Bitki ve ürünlerin zararlıları, hayvan yetiştiriciliği, işletme yönetimi konularında çiftçiyi eğitmek,
- c) Çiftçi kadınları ve kızlarına ev ekonomisi öğretmek,
- ç) Örnek, teknik ve pratik çiftçi, usta, bahçıvan, teknisyen, hayvan bakımı ve sağlık elemanları yetiştirmek ve bunun için okullar, eğitim merkezleri, kurslar açmak,
- d) Tarım eğitimi için program ve projeler hazırlamak ve uygulamak,
- e) Bütün bu hususları içerisine alan Tarım Eğitimi Sistemini kurmak,

Tarım, Orman ve Köyişleri Bakanlığının eğitim ile ilgili görevlerini yerine getirirken hizmet götüreceği, diğer bir ifade ile eğitim yaptıracığı gurupları aşağıdaki gibi sınıflandırabiliriz.

- A) Çiftçiler,
 - 1) Çocuklar,
 - 2) Kızlar ve Kadınlar,
 - 3) Yetişkinler,
- B) Çiftçi Önderleri,
 - 1) Öğretmenler,
 - 2) Muhtarlar,

- 3) Din görevlileri,
 - 4) Gönüllü ve hevesliler,
- C) Görevliler,
- 1) Memurlar,
 - 2) Öğreticiler veya eğiticiler.

2 — TARIM, ORMAN VE KÖYİŞLERİ BAKANLIĞI EĞİTİM SİSTEMİ :

Tarım, Orman ve Köyişleri Bakanlığı'nın çiftçi eğitimi için Tarım Eğitim Sistemi şu bölümlerden kurulmuştur.

- a) Okullu eğitim,
- b) Yaygın eğitim,
- c) Yayım ,
- c) Hizmetiçi eğitimi veya geliştirme eğitimi,

Bakanlık, ortaokula dayalı Ziraat Teknik, Ziraat Meslek, Ev Ekonomisi Meslek, Veteriner Sağlık Meslek ve Laborant Meslek Liseleri ile okullu eğitim yapmaktadır. Toplam sayısı 17 olan bu okullar parasız yatılı olup, mezunları teknisyen ünvanı almaktadır.

Yaygın eğitim, Yayım ve Hizmetiçi veya Geliştirme Eğitimleri de 1739 Sayılı Milli Eğitim Temel Kanununda tarifini bulan Yaygın Eğitim Ana Bölümü içerisinde yer almaktadır.

Yayım, yeni bilgi ve fikirlerin çiftçi ve çiftçi ailelerinin yaşayışlarını geliştirmek ve değişiklik meydana getirmek üzere tanıtılmasıdır. Yayım bilgi üretmez, ilgiyi ve dikkati çektirir. Uyarma niteliği vardır. Amacı, teknikleri, metodu çok kapsamlı olan yayım konusuna burada sadece bu kısa tarif ile temas edilecek; Bakanlığın, Yaygın Eğitim tarifi içerisinde yer alan :

- b) Pratik ve Teknik Çiftçi Eğitimleri (Genel Tarım Bilgileri)
- c) Mekanizasyon Eğitimi,

- c) Kooperatifçilik Eğitimi,
 - d) Elsanatları Eğitimi,
- konularındaki çalışmalarını anlatılacaktır.

3 — EV EKONOMİSİ ÇALIŞMALARI :

Köy kadınlarımızın yaşama şartlarını iyileştirici, gelir vev ek gelir temin edici bilgilerin yanında aile içerisinde kadına düşen görevleri kolaylaştırıcı ve verimini artırıcı tedbir ve bilgileri veren bir eğitimidir.

1954 yılında Bakanlık bünyesinde başlayan Ev Ekonomisi çalışmaları Bakanlığın Teşkilatlanma ve Destekleme Genel Müdürlüğünce sürdürülmektedir. Genel olarak aile ekonomisi ve ev idaresi ana başlıkları altında gıda muhafaza ve kıymetlendirme, çocuk gelişimi ve bakımı, aile münasebetleri, biçki, dikiş, nakış, giyim, tekstil, sağlık v.b. konularda,

a) Çiftçi ailelerinin gıda rejimlerinin iyileştirilmesi ve sağlık bakımından daha iyi yaşama imkânlarına kavuşturulmaları için, köylü evinin ve yaşayışının iyileştirilmesini, köylü kadın ve çocuklarının yetiştirilmesini sağlayan,

b) Çiftçi ailesinin geliri ile gideri arasındaki dengeyi öğreten ve benimseten,

c) Ailenin sağlığına ilişkin temizlik, hastalıklardan korunma, ilk yardım, sağlık kurumlarına müracaat yollarını öğreten,

ç) Besinleri tanıtan, pişirme usulleri, değerlendirme ve muhafaza metodlarını öğreten,

d) Çiftçi ailesinin kullanışlı, ucuz giyim eşyasını sağlamak için biçki dikiş konularında yardımcı olan,

e) Aileye gelir sağlayacak sebzeçilik, tavukçuluk, çiçekçilik gibi konuları geliştiren,

f) Köyde mevcut hammaddeye dayalı köy el sanatlarını, turistik eşya yapımı teşvik eden, eğitimlerdir.

Bakanlığın il ve ilçe teşkilatlarında görevli 1200 civarında Ev Ekonomisi Teknisyeni ile Ev Ekonomisi eğitimi çalışmaları sürdürülmektedir.

4 — GENEL TARIM BİLGİLERİ (TEKNİK VE PRATİK ÇİFTÇİ EĞİTİMLERİ) :

Tarımın konuları canlıya dayanmaktadır. Diğer bir ifade ile tarım canlılar ile uğraşmaktadır. Bitki canlı bir varlıktır. Hayvan canlı bir varlıktır. Bunların yanında toprak, su ve havada da devamlı bir hareket vardır.

Bu canlılık ve hareket, teknolojinin yenileşmesi ve gelişmesini zorlarken, değişen, yenileşen ve gelişen teknolojiye tarım olaylarına yeni bir hareket vermektedir.

Artan nüfus, insanların alım güçlerindeki değişmeler, ekonomik faaliyetlerde tarımda üretimi şekillendirmekte, talebi de çeşitlendirmektedir.

Örnek olarak, yakın zamanlara kadar dar bir tüketim sahası olan mısır, glikoz, nişasta, yağ, yem ve benzeri sanayilerin ham maddesi olmuş, tüketim alanı genişlemiş, dolayısıyla da, tohumu kullanılan girdileri, alet ve makineleri çeşitlenmiştir. Bunun yanında her yeni buluşta mısır ziraatine yeni kolaylıklar sağlanmıştır.

Tarımdaki yenilikleri çiftçilerimize aktaran Bakanlık, Teknik ve Pratik Çiftçi kursları açmaktadır. Bu kurslarda budama, besicilik, sulama gibi konularda bilgi verilmekte, yenilikler anlatılmaktadır. Bu kurslar köylerde, Eğitim Merkezleri ve Tarım Okullarında yapılmaktadır. Konunun çeşidine göre kurs müddeti 3 ila 21 gün olmaktadır. Çiftçilerimizin ihtiyaç duydukları konularda ustalık kazanmaları sağlanmaktadır.

Teknik ve Pratik Çiftçi kurslarına 15 yaşını bitirmiş okur-yazar olan her çiftçi katılabilmektedir.

5 — MEKANİZASYON EĞİTİMİ :

Köylümüz için biçer-döver, traktör ve bunların ekipmanlarına sahip olmak, aile işletmeleri için oldukça büyük bir sermaye, Milletimiz için de milli bir servettir.

Tarım alet ve makineleri adı altında toparlayabileceğimiz bu varlıkların korunması, tamiri ve bakımı bunların kullanılma ömürlerini uzatacak dolayısıyla da çiftçinin tasarruflarını ihtiyaç duyduğu diğer alanlara yatırması mümkün olacaktır.

Tarım alet ve makinalarının usulüyle uygun kullanılması ise doğrudan doğruya verimin artışına etki etmekte dolayısıyla da çiftçimizin refahı artmakta ekonomik faaliyetleri genişlemektedir.

Bu gerçeklerden hareketle Bakanlık köylerde her yıl artan bir şekilde «Traktör Bakım-Kullanma» ve Biçer-Döver Sürücü yetiştirme kursları açmaktadır.

Traktör Bakım ve Kullanma Kurslarında traktörlerin kullanılması, bakımı, acil tamirleri, traktöre aküple tarım alet ve makinelerinin kullanılmaları, bakımları öğretilmektedir.

Biçer-Döver sürücü kurslarında da, biçer-döverin kullanılması, bakımı, ayarları öğretilmektedir. Özellikle biçer-döverde hız, tabla yüksekliği, dane ayırma, hasada direkt etkili olduğundan bu husus üzerinde özellikle durulmaktadır.

Bu kurslar köylerimizde yaşayan çiftçimizin hepsine açıktır. Köylerde yapılmaktadır ve 21 gün sürelidir. Okur-Yazar ve 18 yaşından büyük olan herkes katılabilmektedir.

6 — KOOPERATİFÇİLİK EĞİTİMİ :

Kooperatif genel anlamda birlikte yapma, beraberce yapma demektir. Kooperatifçilik köy kesiminde oldukça yaygın durumdadır. Köy kesiminde sermayenin kıt olması, bu az ve dağınık sermayenin bir araya getirilerek bir disiplin altına alınması ihtiyacı kooperatifçiliğe rağbeti arttırmaktadır.

Öte yandan kooperatifler şeklinde teşekkül eden çiftçi birliklerinin yapacakları yatırımlara devletin kredi vermesi kooperatifçiliği teşvik eden ve arttıran diğer önemli bir unsurdur.

Kooperatifçilik kendi içerisinde de ekonomik bir faaliyettir. Bir taraftan yönetim gibi karmaşık bir fonksiyon icra ederken öte yandan da bağlı işletmesinin faaliyetlerini sürdürmektedir.

Bu faaliyetleri yapan insanlar da köylerde yaşayan, tahsil ve bilgi seviyesi yükseltilmeye çalışılan insanlardır.

Bakanlığımız kooperatifçilik konusunda yaygın ve etkili bir eğitim faaliyeti sürdürmektedir.

Kooperatif Yönetim Kurullarına seçilmiş yöneticiler için Kooperatif Yöneticileri Eğitimi yapılmaktadır. Bu kurslarda yöneticilere kooperatiflerin tabi olduğu mevzuat, kooperatiflerin yönetim şekli öğretilmektedir.

Kooperatiflerde önemli bir husus muhasebe kayıtlarının düzgün tutulmasıdır. Bunun için de «Kooperatif Muhasebesi ve Mevzuatı» Kursları açılmakta, bu kurslarda kooperatif muhasebesi ile ilgili bilgiler öğretilmektedir.

Öte yandan kooperatifler işletmelere sahiptirler. Bu işletmelerde çalışan ustalar için de kurslar düzenlenmektedir.

Bu eğitimlere kooperatif ortağı olan 18 yaşını bitirmiş herkes katılabilmektedir.

7 — ELSANATLARI EĞİTİMİ :

Elsanatları faaliyetlerinin başlangıcı insanlık tarihi ile eşittir. İlk insanın ihtiyacını gidermek, ihtiyaç duyduğu eşyayı yapmak için uğraşması, taşta, ağaca, madene şekil vermesiyle başlamış sonraları inançlarını, duygularını, sevgi ve korkularını, isteklerini, zevklerini aksettirecek unsurlar olarak geliştirmiştir.

Öte yandan, elsanatları milletlerin geleneklerine dayanan milli sanat zevkini temsil etmesi, milli kültürünün ayrılmaz bir unsuru olması yanında özellikle tarım sektöründe tarım ürünlerinin artıklarını kıymetlendiren, aile fertlerinin iş gücünü değerlendiren bir çalışma kolu olup, aile için ek bir gelir kaynağıdır.

Elsanatlarının özellikleri ve Bakanlığımızın görev alanı çerçevesi içerisinde tarım sektöründe istihdam sağlayacak şekilde, elsanatları konularında bilgi ve beceri kazandıracak, meslek edindirecek eğitim yapmak Bakanlığımız görevleri içerisinde dir.

Bu cümleden olmak üzere Bakanlığımız köylerde gezici köy kursları açmaktadır. Bu kurslar 2,5 ay sürelidir. Bu kursda köylü kızlarımıza ve kadınlarımıza halı dokuması öğretilmektedir. Kursları bitirenlere Bakanlığımız indirimli bedelle halı tezgâhı da temin etmektedir. Bu kurslara 15 yaşın üstündeki köylü kızlarımız ve kadınlarımız katılabilirler.

Ayrıca halı ve kilim dokumacılığı, taş ve ağaç işleri, deri konularında Bakanlığın 9 adet Elsanatları Eğitim Merkezi bulunmaktadır. Bu merkezlerde 8 ay süreli eğitim yapılmakta ve öğretici seviyesinde bilgi verilmektedir.

Bu eğitim merkezleri parasız yatılıdır ve 14 yaşını bitirmiş evli olmayan kız ve erkek çocukları eğitim görmektedirler.

8 — SONUÇ :

Tarım, Orman ve Köyişleri Bakanlığı, Teşkilat Kanunundaki eğitim görevleri ile ilgili hizmetlerini Türk Çiftçisinin eğitim ihtiyacı doğrultusunda ülke çapında köylere kadar yayılmış teşkilatı, yetişmiş uzman ve teknisyen kadrosu ile yerine getirmektedir.

Eğitim hizmetlerinin yapılmasında, diğer hizmetlerde olduğu gibi Bakanlıklar, Kamu Kurum ve Kuruluşları, mahalli ve özel idareler ile özellikle Milli Eğitim Gençlik ve Spor Bakanlığı ile yakın bir işbirliği içerisinde.

Eğitim, maliyeti ile değil faydası ile ölçülebilen bir hizmettir. Mesleki eğitim ise maliyeti daha yüksek olan bir eğitimidir. Meslek bilgisi edindiren yaygın eğitim maliyeti de yüksek olacaktır. Eğitim, Kalkınma bir paradokstur. Eğitim kalkınmayı gerçekleştirmekte, kalkınma da eğitimin kalitesini yükseltirken yaygınlaşmasını da sağlamaktadır.

Yaygın Eğitimin karakterinden çıkan meseleler, yaygın eğitim uygulaması yapan kurum ve kuruluşlar içinde geçerlidir. Ancak gerek kamu kesiminin gerekse özel kesimin getirdiği pratik yaklaşımlar yaygın eğitimin uygulamadaki meselelerini çözmekte ve azaltmaktadır.

Tarım, Orman ve Köyişleri Bakanlığı tarımla uğraşan Türk insanının ihtiyaç duyduğu bilgiyi, dünyadaki yenilik ve ilerlemeleri çağdaş metodlarla yapacağı eğitim uygulamalarıyla aktaracaktır.

BAŞKAN — Teşekkür ederim Sayın Şehirlioğlu. Buyurun Sayın Güzel.

S. HARİKA GÜZEL — Sayın Başkan, sayın konuklar; Sağlık Bakanlığı adına, sağlıkta yaygın eğitim ve sorunları üzerinde duracağım.

A — Halk Sağlığı Kapsamı ve Yaklaşımı :

Toplumun tüm bireylerini koruyucu sağlık hizmetlerinde eşit olarak yararlanmasını sağlamak, genel sağlık seviyesini yükseltmek ve yeterli tedavi edici hizmetleri götürmek Devletin ana görevlerinden biridir. Devlet bu görevini, Kamu Kurum ve Kuruluşları ile özel kurumlardan da yararlanılarak onların bu yöndeki çalışmalarını destekleyerek yerine getireceğini hükme bağlamıştır. Bu hükmün yerine getirilmesi ve uygulanması görevi de Sağlık ve Sosyal Yardım Bakanlığına verilmiştir. Ancak, Sağlık ve Sosyal Yardım Bakanlığı dışındaki diğer kurum ve kuruluşların da «Herkes İçin Sağlık» hamlesinde yerini alması ile hizmetin başarıya ulaşması sözkonusu olacaktır.

Halk Sağlığı Eğitimi ve Amacı :

Sağlık hizmetlerinde yaygın eğitim çalışmaları «Halk Sağlığı Eğitimi» adı altında topluma iletilmektedir.

Halk Sağlığı hizmetinin amacı; toplumun beden ve ruh sağlığını korumak, sağlık seviyesini yükseltme ve sağlık sorunlarına pratik çözümler getirme konularında halkın bilgilendirilmesi ve yönlendirilmesi ile ülke düzeyinde yaygın ve etkin bir şekilde yürütülmesi için gerekli işbirliği ve organizasyonu sağlamaktır.

Dünya Sağlık Teşkilatı Yaklaşımı :

Dünya Sağlık Teşkilatı 2000 yılında «Herkes İçin Sağlık» hedefine ulaşabilmek amacıyla sağlığı güçlendirirken diğer taraftan da hastalıkları ve kötü sonuçlarını azaltmaya yöneliktir. Bu hedefe ulaşabilmek için gerekli olan en önemli faktörlerden biri de halk sağlığı eğitimi konusunda yapılan çalışmalardır. 1990 yılına kadar bireylerin sağlıklı davranış için bilgili olmasını sağlama ve bunu koruması için gerekli yönlendirmelerin yapılması ve bu konuda becerilerin güçlendirilmesi gerekmektedir.

Ülkemizde 2000 Yılında «Herkes İçin Sağlık» hedefine ulaşabilmek amacı ile sağlık alanında yaptığı hizmetleri yeniden organize ve modernize etme yolunda çalışmalarına başlamıştır. Bu çalışmaların içinde, geniş bir hizmet alanı olan halk sağlığı eğitimine de özel önem vermekte ve bu konuda çeşitli kuruluşlarla ortak eğitim programlarını başlatmış bulunmaktadır.

B — Sağlık Hizmetlerinde Halk Eğitimi Çalışmalarının Bugünkü Durumu :

Hizmetin Organizasyonu :

Bakanlığımız halk eğitimi çalışmaları, Merkezde; Genel Müdürlüklerin hizmet alanları ile ilgili olarak planlama, uygulama, materyal üretimi ve dağıtımı, sağlık personelinin konu ile ilgili eğitimi, denetim ve değerlendirme ile resmi ve özel gönüllü kuruluşlarla işbirliği ve koordinasyondur. Ayrıca, İl seviyesindeki çalışmaların yönlendirilmesi, desteklenmesi amacı ile merkezde eğitim ekipleri oluşturulmuştur.

İl'lerde, halk sağlığı eğitim hizmetleri İl Sağlık Müdürlüğü sorumluluğunda ilgili kuruluşlarla işbirliği yapılarak koordineli bir şekilde il eğitim ekipleri aracılığı ile ulaştırılmakta ve yapılan bütün çalışmalar merkeze rapor edilmektedir. Halk sağlığını ilgilendiren önemli günlerde ise, eğitim seferberliğine Sağlık Meslek Liseleri öğrencileri dahil tüm koruyucu sağlık hizmetinde çalışanlar katılmaktadırlar.

Halk sağlığı eğitim hizmetleri, Bakanlığımızın hizmet alanları ile ilgili uygulamalara ilişkin olarak; Ana-Çocuk Sağlığı, Nüfus ve Aile Planlaması, aşılama, beslenme, ilk yardım, sıtma, verem, firengi, cüzzam, trohom, ve diğer bulaşıcı hastalıklar, çevre sağlığı, okul sağlığı, evde has-

ta bakımı konularında çeşitli eğitim teknik ve metodları kullanılarak sürdürülmektedir.

Eğitim Çalışmalarının Uygulanması :

Bu eğitimler, koruyucu sağlık hizmeti veren AÇS/AP merkez ve klinikleri ile sağlık ocak ve evleri aracılığı ile ya da toplumun yoğun bulunduğu okul, kahve, köy odası ve benzeri yerlerde konunun özelliğine göre fert ve grup eğitimleri şeklinde uygulanmaktadır. Ayrıca, halk eğitiminde lider kabul ettiğimiz kırsal bölgede görev yapan (imam, muhtar, öğretmen), diğer sektör temsilcilerine (ev ekonomisti, ziraat teknisyeni vb.) Sağlık Meslek Lisesi öğrencileri belli bir programa göre eğitimler düzenlenerek bilgilendirilmekte ve halk eğitimi çalışmalarına bizzat katılmaları sağlanmaktadır.

İşbirliği Yapılan Kuruluşlar :

Halk eğitimi programlarının uygulanmasında Millî Eğitim Gençlik ve Spor Bakanlığı, Tarım Orman ve Köy İşleri Bakanlığı, Diyanet İşleri Başkanlığı, Türkiye Radyo Televizyon Kurumu ve gönüllü kuruluşlarla işbirliği yapılmaktadır.

Sergi ve Fuar Çalışmaları :

Halk eğitimi çalışmalarının etkinliğini arttırmak amacı ile bazı illerde açılan fuarlara katılmakta ve illerde sergiler düzenlenmektedir. 1986 ve 1987 yıllarında 11 il'de sergiler açılmıştır.

Eğitim Materyali Geliştirilmesi :

Halk eğitim çalışmalarında ve sağlık personeli eğitiminde kullanılmak üzere değişik eğitim materyali (broşür, afiş, kitap, video-film slayt) geliştirilerek çoğaltılmakta ve dağıtımları yapılmaktadır.

C — Halk Saęlığı Eęitimi ile İlgili Sorunlar :

Organizasyon :

Saęlık hizmetlerinde halk eęitimi faaliyetlerinin organizasyonu Saęlık ve Sosyal Yardım Bakanlıęı'nın sorumluluęundadır. Ancak, halk saęlığı eęitiminde dięer kamu kurum ve kuruluşlarına da büyük görevler düşmektedir. 2000 yılına kadar «Herkes İçin Saęlık» hedefine ulaşılmamasında Saęlık ve Sosyal Yardım Bakanlıęı'nın dięer sektörlerle işbirlięini kapsayan saęlık alanında bir çalışma planının yapılması gerekmektedir. Bu plan içinde insanların sosyal ve ekonomik açılardan üretken bir yaşam sürebilmeleri için saęlık durumlarında gerekli iyileştirme çalışmalarına yer verilmesi zorunludur.

Saęlık ve Sosyal Yardım Bakanlıęı olarak zaman zaman acil ihtiyaç duyulan konularda sektörler arası işbirlięi yapılmaktadır. Ancak, bu çalışmalar ya bölgesel kalmakta ya da tek bir saęlık problemini hedeflemekte veya daha çok eęitim çalışmaları adı altında belli bir hedef grubunun bilgilendirilmesi biçiminde gerçekleşmektedir. Bunun yanı sıra; heyecanlı başlayan çalışmalar ulaşım aracı yetersizlięi, destek hizmetlerin zamanında ulaşmaması gibi yan faktörler sebebiyle zaman zaman aksamakta ve beklenen sonucu vermekten uzak kalmaktadır.

İnsan Gücü :

Saęlık alanında yeterli insan gücüne ihtiyaç olduğu kadar, kalifiye insan gücüne de büyük gereksinim vardır. Özellikle saęlık ve eęitimin teknik konular olması sebebiyle bu konuda görevlendirilecek personelin saęlığın korunmasına ilişkin tıbbi bilginin yanı sıra toplumu tanıma, saęlık ihtiyaçlarını belirleme ile halk eęitimi, teknik ve yöntemleri konusunda bilgi ve beceriye sahip olması ge-

rökmektedir. Ancak, sağlık eğitimcisi olarak görevlendirilen personel, konuya ilişkin hizmet için eğitim programları ile kalifiye hale getirilmeye çalışılmaktadır. Bu şekilde kalifiye eleman yetiştirilmesi zor, pahalı ve yavaş yürümektedir. Bunun çözümü halk sağlığı eğitimi konusunda, sağlık personelinin okul sıralarında toplumun sağlık ihtiyaçlarına göre yetiştirilmesidir.

Ayrıca, sağlık hizmeti veren farklı kuruluşlar arasında sağlık hizmetlerinin ve insan gücünün gelişmesine ilişkin iyi bir işbirliği ve koordinasyon ile aşırı uzmanlaşma ve personelin yanlış kullanımına son vermesi yönünden gereklidir.

2000 yılında görev yapacak olan sağlık görevlilerinin, değişen ulusal sağlık ihtiyaçları ve politikaları dikkate alınarak gerekli eğitim programlarından geçirilmeleri gerekmektedir.

İnsan gücü yönünden bir başka güçlük ise, sağlıklı insan gücü dağılımındaki dengesizliktir. Bu durumun düzelebilmesi hizmetin özelliğine göre uygun istihdam politikasının geliştirilmesi ve bunun kısa zamanda uygulamaya konulması gerekmektedir.

Destek Hizmetleri :

Ulusal sağlık politikamız içinde; koruyucu sağlık hizmetleri yaygınlaştırılarak ülkenin en uç kesimine kadar götürülmesi hedeflenmektedir. Bu hedefe ulaşabilmek için yeter sayıda ulaşım, aracına ihtiyaç vardır. Özellikle ülkemizin kış şartları gözönüne alındığında ülkemiz coğrafik yapısına uygun transport sisteminin geliştirilmesi de gerekmektedir. Bu sorunun çözümü ekonomik kaynaklara ve planlı yatırımlara bağlıdır.

Ulaşımın istenilen düzeyde sağlanamaması sağlık ve eğitim ekiplerinin planlanan çalışmalara uymasını güç-

leştirmekte dolayısı ile eğitim araç ve gereçlerinin kırsal alanın en uç kesimlerine kadar gidişi istendik düzeyde sağlanamamaktadır.

Toplumun Katkısı :

Herkes için sağlık hareketinde kendi yapısına düşen sorumluluğu üstlenme ve yönlendirmede toplumun katılımı da çok önemli yer tutmaktadır. Zira, herkes için sağlık hareketi halk için olup, aynı zamanda halkla birliktedir. Herkes için sağlık hedefinin gerçekleştirilmesi doğrultusunda; birey, aile, grup ve topluluk düzeyinde sağlanacak faal katkıların önemi konusunda halk bilinçlendirilmelidir. Bireylerin sağlıkları ile ilgili kendi ihtiyaçlarını tanımlama, anlama ve ifade etmesi sağlık alanına büyük yardım etmektedir.

Oysa, halkın kendi sağlık ihtiyaçlarını bilmemesi, bazı bölgelerimizde iletişim gücünün bulunmaması sosyo-ekonomik ve kültürel şartların insanları sınırlaması, halkın sağlık hizmetlerine katılımı ve halk sağlığı eğitimi ile amaçlanan hedefe ulaşılmasını güçleştirmektedir.

BAŞKAN — Teşekkür ederim Sayın Güzel. Buyurun Sayın Kabasoy.

BASRİ KABASOY — Sayın Başkan, sayın konuşmacılar, değerli konuklar; dördüncü oturumun son konuşmacısı olarak zamanın da daralması sebebiyle sabrınızı fazla taşırmadan ben de Adalet Bakanlığında eğitim çalışmalarının, yaygın eğitim çalışmalarının yapıldığını ve nasıl bir çalışma içerisinde bulunduğunu ne gibi problemlerinin olduğunu sizlere bildireceğim.

Adalet Bakanlığında yaygın eğitim çalışmalarının yapıldığı yer hepinizce de malûmdur ki ceza ve tutukevleridir.

Ceza ve Tutukevlerinde yapılan eğitimin amacı, hükümlü ve tutukluları eğiterek kendilerine, ailelerine ve topluma faydalı bir insan haline getirmektir. Bu amaçla yapılan bütün eğitim öğretim çalışmalarıyla sosyal ve kültürel faaliyetlerden beklenen sonuçlar şunlardır :

- a) Hükümlü ve tutuklulara, Atatürk ilke ve inkılâplarını benimsetmek,
- b) Yurt, Millet, Bayrak sevgilerini güçlendirmek,
- c) Millî, ahlâkî, insanî, manevî, kültürel değerlerle beslenmelerini sağlamak,
- d) İnsan sevgisine ve fazilete dayanan yeni duygular, heyecanlar ve alışkanlıklar kazandırmak,
- e) Türkiye Cumhuriyeti'nin ülkesi ve milleti ile bölünmezliğini inanç haline getirmek,
- f) Bir daha suç işlememek üzere, kendilerine, ailelerine ve topluma faydalı olmalarını sağlamak,
- g) Bilgi, kültür ve becerilerini artırarak, üretime katkıda bulunacak şekilde bir meslek kazandırmak,
- ğ) Sağlam iradeli, dayanıklı, sabırlı, hoşgörülü, soğukkanlı, hür fikirli, her türlü baskı ve tahrikler karşısında dengeli insan haline getirmek,
- h) Zararlı fikirlerden, tehlikeli yabancı ideolojilerden kendilerini kurtarmak,
- ı) Kısaca, eğitim medenileştirmek, ıslah edip düştükleri kusur ve hatalardan arındırmak,

Bütün bunlar Türk İnfaz Sistemin'in istediği «Suçluları İslah Etme» amacını hedef almıştır. Bu hedefe ulaşmak için de aşağıdaki ilke ve esaslara göre eğitim öğretim çalışmaları yapılmaktadır.

1. Eğitim, infazın en önemli unsurudur.
2. Eğitimin temeli, Atatürk Milliyetçiliği'ne dayanır.
3. Eğitim, suçluların bilgi ve becerilerini arttırmak için uygulanır.

4. Her personel, eğitimle görevli ve sorumludur.
5. Esas hedef, suçluları terbiye etmektir.
6. Eğitimde, suçluların istek ve yetenekleri ön plânda tutulur.
7. Eğitim, ailelerin işbirliğine açıktır.
8. Eğitimde, kurumlararası işbirliği esastır.
9. Suçlulara, öğretmen yardımcılığı görevi verilebilir.
10. Eğitim, plân ve programlara dayanır, gelişkindir.
11. Eğitim programları, mecburi olan ve olmayan şeklinde ikiye ayrılır.
12. Eğitim çalışmalarının sonucu değerlendirilir.
13. Eğitim araç olarak kullanılır.

II — CEZA VE TUTUKEVLERİNDE UYGULANAN EĞİTİM VE ÖĞRETİM PROGRAMLARI :

Eğitim programları içinde yer alan ders ve kursların önemi ile infaz kurumlarının imkân ve şartları dikkate alınarak, bazı ders ve kurslar mecburi program olarak uygulamaya konulmuş, bazıları ise, mecburi olmamakla beraber, idarenin sürekli teşviki ile hükümlü ve tutukluların isteklerine ve kurumların imkân ve şartlarına bağlı bırakılmıştır.

A) Uygulanması Mecburi Olan Programlar :

1 — Okuma ve Yazma Kursları :

Okuma yazma bilmeyenlere yönelik bir programdır. Okur yazar olmayan hükümlü ve tutukluların okuma yazma öğrenmelerinin, günlük hayatta kendileri için gerekli olan yazıları okuma ve anlamalarını, Türkçeyi iyi konuşmalarını ve temel bilgiler edinmelerini sağlamak üzere uygulanmaktadır. Bu kurslar da Halk Eğitim Müdürlüklerince «Yetişkinler İçin Okuma Yazma Öğretimi» ve «1. Kademe Eğitim Programı»na göre açılıp yürütülmektedir. Bu şekilde

açılan kurslarda 1983, 1984, 1985 yıllarında toplam 16004 kişiye, 1986 yılında 2299 kişiye okuma yazma belgesi verilmiştir.

2 — İlkokul Bitirme Kursları :

Bu seviyede verilen eğitimin amacı hükümlü ve tutukluyu günlük hayat için gerekli asgari bilgilerle donatmak ve eğitim sonunda alacağı ilkökul diploması ile tahliyeden sonra herhangi bir işe girebilme veya daha ileri düzeyde eğitim yapabilme imkânı sağlamaktır. Bu kurslarda Milli Eğitim Gençlik ve Spor Bakanlığı'nın hazırladığı «Yetişkinler İçin II. Kademe Eğitim Uygulamasına İlişkin Yönetmelik» ve «Yetişkinler İçin II. Kademe Eğitim Deneme Programı» uygulanmaktadır. Bu uygulama sonucu 1983, 1984 ve 1985 yıllarında toplam 1985 kişiye, 1986 yılında 1557 kişiye ilkökul diploması verilmiştir.

3 — Kültür Dersleri :

Suçun işlenmesinde cehaletin, bilgisizliğin ve yabancı ideolojilerin etkisi altındaki yanlış fikirlerin, büyük rol oynadığı bilinen bir gerçektir. Bu şekilde suç işleyerek infaz kurumlarına veya tutukevlerine düşen kişilerle, cehaleti yüzünden suç işleyen kişilere uygun bir eğitim verme ve onların yurt, millet, bayrak sevgisini tazelemek ve geliştirmek, Atatürk'ü ve O'nun kurduğu rejimi ilke ve inkılâplarını öğretip benimsetmek, kültür seviyelerini yükseltmek ve bilgilerini artırmak üzere Din ve Ahlâk Bilgisi, Yurttaşlık ve Medeni Bilgiler, Türk İnkılâp Tarihi, Türk Sanatı ve Medeniyeti Tarihi, Sosyoloji Türk Dili ve Edebiyatı, Psikoloji ve Beden Eğitimi'nden oluşan «Kültür Dersleri» programları; Ağır Ceza Merkezleri Ceza ve Tutukevlerinde, açık, yarıaçık cezaevleri ile çocuk ıslahevlerinde, bu kurumların özellik ve niteliğine göre, haftalık olarak farklı programlarla uygulanmaktadır. Kültür dersleri eğitiminde seviye

grupları oluşturulmaktadır. Kültür dersleri öğretmenleri, cezaevinin bulunduğu yer ilkokul, ortaokul ve liselerinden, emekli öğretmen ve eğitimcilerden, başka Bakanlıkların meslek okullarından, yüksekokul ve fakültelerden Müftülük ve Halk Eğitim Müdürlüklerinden temin edilmektedir. Kültür dersleri müfredat programları üç senelik bir zaman dilimi içerisinde uygulanmaktadır.

Açık, yarıaçık cezaevleri ile çocuk islahahlerinde toplu eğitim yapılmakta, tam teşkilatlı cezaevleri ile ağır ceza merkezlerindeki cezaevlerinde her koğuş veya hükümlü için günde 4, terörist cezaevlerinde günde 5, açık, yarı açık cezaevleri ile çocuk islahahlerinde Çarşamba ve Cumartesi günleri öğleden sonra 5'er saat, ağır ceza merkezi dışındaki küçük ilçelerde 4 saat olarak uygulanmaktadır.

4 — İş ve Meslek Kursları :

Hükümlü ve tutuklular iş ve meslek sahibi yaparak tahliyeden sonraki hayata hazırlamak, onların pratik bilgi ve becerilerini artırmak, kendilerine güven duyan, geleceğe ümitle bakabilen, kurallara uyumlu, sağlam iradeli, üretken, sabırlı ve dayanıklı insanlar olarak topluma kazandırmak amacına yönelik olan bu kurslara katılmak mecburidir. İş ve meslek kursları açılmadan önce, hükümlü ve tutukluların hangi mesleklerde daha istekli ve kabiliyetli oldukları idare tarafından araştırılarak, beceri kabiliyet ve isteklerine göre, hükümlü ve tutuklular meslek gruplarına ayrılmaktadır. Bu konuda gerekirse Milli Eğitim Gençlik ve Spor Müdürlüğü ile Halk Eğitimi Müdürlüğü ve İş ve İşçi Bulma Kurumu uzmanlarından istifade edilmektedir.

Bu kurslar Ağır Ceza Merkezlerinde bir yıl içinde en az beş, ağır ceza merkezleri dışındaki cezaevlerinde en az

üç iş ve meslek kursunun açılması mecburidir. Bu kurslarda kurum imkânları elverdiği takdirde suç gruplarına ve tahsil seviyelerine göre kurs koşulları oluşturulmaktadır. İş ve Meslek kursu sonunda sınav yapılarak sertifikaya verilmektedir. İş yurtlarında çalışanlara da meslek kurslarına alınarak öğrendikleri mesleklerle ilgili sertifikalar verilmektedir. İş ve meslek eğitimi kursları günde 4 saatten az ve 5 saatten fazla değildir. Bu kurslarda da rehabilitasyona önem verilmektedir. Büyük ceza evlerinde meslek eğitimi için atölye, salon veya sınıflar ayrılmaktadır.

5 — Psiko - Sosyal Hizmet Programı :

Bünyesinde Psikolog, Sosyal Çalışmacı bulunan infaz kurumları ile tutukevlerinde uygulanmaktadır. Bu program hükümlü ve tutukluların kişilik özelliklerini, ruhsal, duygusal, ekonomik ve sosyal problemlerini belirleyerek uygun mesleki teknikler kullanmak suretiyle, bunların yeniden topluma kazandırılmaları amacına yöneliktir.

6 — Kütüphane ve Kitaplık Çalışmaları :

Hükümlü ve tutukluların eğitimlerini sağlamak ve boş zamanlarını değerlendirmek amacıyla Ağır Ceza Merkezlerindeki infaz kurumlarında birer kütüphane diğer ilçe cezaevlerinde ise kitaplık kurulması çalışmalarına 1982 yılında başlanmış, uygulamaya açıklık getirmek ve bu konudaki çalışmaları belirli esaslara bağlamak üzere «Ceza İnfaz Kurumları ve Tevkifevleri Kütüphane ve Kitaplık Yönetmeliği» yürürlüğe konulmuştur. Bu çalışma sonucu kitapların sayısı bütün infaz kurumlarında toplam 600.000'e ulaşmıştır.

7 — Sinema, Video ve Kapalı Devre TV. Sistemi ile Eğitim Çalışmaları :

Sinema, Video ve kapalı devre TV sistemi; göze, kulağa dimağa ve estetik duygulara hitap etmesi yanında, her kültürden insana rahatlıkla konuları takip etmek imkânı vermesi bakımından, etkili eğitim faaliyetlerinin başında yer alır. Bir kültür dersinin sınıfta, dar bir mekân içinde ve yalnız kulağa hitap ederek anlatılması yerine, değişik araç, mekân ve kişilerden yararlanmak suretiyle öğrenciye aktarılması çok daha verimli ve başarılı sonuçlar verecektir. Bu amaçla iki türlü eğitim öngörülmektedir.

a) Filim ve Video Kasetlerle Eğitim :

Bugüne kadar on kurumda video cihazı, 17 kurumda da kapalı devre TV. sistemi sağlanmıştı. Bakanlığımız tarafından temin edilip dağıtım yapılan nitelikteki video bantlarına ilâve olarak, yenileri de gelecek yıllarda ilgili kurumlara gönderilmesi programlanmıştır. Sinema makinası bulunan kurumlar Halk Eğitim Müdürlüklerinden veya piyasadaki firmalardan, eğitici yönü olan ve genel ahlâka aykırı düşmeyen, yabancı ideolojilerle ilgisi bulunmayan filimler sağlayarak tüm hükümlü ve tutuklulara belli bir disiplin içinde gösterilmektedir.

b) Canlı Programlarla Eğitim :

Kapalı TV. sistemi ile, kurum içinde ve idarenin kontrolü altında hükümlü ve tutuklular tarafından üretilip sergilenen tiyatro, münazara, folklor müzik çalışmaları, bilgi yarışmaları, konser ve önemli gün ve haftalar için hazırlanacak programlar, konferans ve benzeri yayınlar canlı olarak tüm koğuşlara verilmektedir.

8 — Konferansla Eğitim :

Ceza İnfaz Kurumları ile Tutukevleri yönünden konferans deyince; hükümlü ve tutukluları ıslah edip topluma kazandırmak ve personeli buna göre yönlendirmek maksadıyla, çeşitli konularda bilgi vermek için yapılan eğitim ağırlıklı konuşmalar anlaşılmalıdır. Konferansın amacı; kurumlarda hükümlü ve tutukluların ahlâkî, meslekî ve kültürel gelişmelerini sağlayacak, onlara yurt, millet, bayrak sevgisini aşılacak, aile bağlarını sağlamlaştırarak, insan sevgisi verecek, Türk Devletinin kuruluş şeklini ve Türk Tarihini, Milli Kültürümüzü ele alacak, her türlü tahriklere karşı hükümlü ve tutukluları dayanıklı hale getirecek, iradelerini güçlendirip suç işlemekten alıkoyacak konuları vermektir. Konferans vermekle kurum personeli yükümlü tutulmuştur. Ayrıca kurum dışından da tanınmış eğitimci, uzman sanat adamları ile ün yapmış seçkin insanlara da konferans verdirilmektedir. Konferans konuları ders müfredatı dışından seçilmekte ve konferanslar bütün koğuşlara aynı anda verilmektedir.

9 — Ferdi Görüşme Yoluyla Eğitim :

Bilindiği gibi insanlar topluluklar içerisinde ve arkadaşlarının yanında kitle psikolojisinin etkisi ile son derece cesur, katı ve inatçı olurlar. Böyle bir ortamda insanları ikna etmek, daha doğrusu pişmanlık duygularını geliştirip ıslaha yöneltmek zor bir iştir. Bunun için, hükümlü ve tutukluların, zaman zaman kalabalık koğuşlardan alınarak çevresinden koparılması ve idare binasında bir odaya getirilip, C. Savcısı, Müdür, Psikiyatrist, Psikolog, Sosyal Çalışmacı, Doktor, Din Adamı ve Öğretmenle tek başına ayrı ayrı görüştürülmesi usul haline getirilmiştir.

Hükümlü ve tutukluların eğitilip ıslah edilebilmeleri için doktor raporu ile derslere katılamayacak kadar yaş-

lı veya hasta oldukları tesbit edilenler dışında kalanların tamamı, okuma yazma ve ilkokul bitirme kurslarına, kültür derslerine, seçilme şartıyla iş ve meslek kurslarına, sine- ma ve video ile eğitim çalışmalarına, ferdi görüşmelere ve psiko-sosyal hizmet programlarına, tüm sosyal ve kül- türel çalışmalara seyirci olarak katılmaları, ilg. ve istekle, takip etmeleri mecbur tutulmaktadır.

B — Uygulanması Mecburi Olmayan Programlar :

1 — Ortaokul, Lise ve Dengi Okul Bitirme Kurs ve Çalışmaları :

Hükümlü ve tutukluların boş zamanlarını doldurmak ve tahsil düzeylerini yükseltmek amacıyla, cezaevi idaresi- nin devamlı teşvikleri ile bu kişilerin dışarıdan Ortaokul, Lise ve Dengi okul sınavlarına hazırlanması ve Milli Eği- tim Gençlik ve Spor Müdürlükleri ile işbirliği yapılarak bu sınavlara katılmalarının sağlanması ıslah yönünden Bakanlığımızın kabul ettiği ve üzerinde önemli durduğu bir husustur.

Bu kursların açılabilmesi için istekli en az 5 tutuklu veya hükümlünün bulunması gerekmektedir. Açık ve ya- rıaçık cezaevlerinde bulunan hükümlülerin, dışardan or- taokul, lise ve dengi okul bitirme imkânlarına, şehirde tesbit edilen okullara, İnfaz ve Koruma memurları nezare- tinde gidip girmelerinde sakınca görülmediği hallerde bu yol izlenmektedir. Çocuk İslahelerinde okuma devam et- meyip dışarıdan ortaokul, lise ve dengi okul bitirme sınav- larına katılmak isteyecek hükümlü çocuklar da İnfaz ve Koruma memurları nezaretinde ilgili okullara gönderilip sınavlara girebilmektedir. Kapalı Cezaevleri ile Tutukevle- rinde ıslaha yönelmiş olmaları şartıyla, cezaevi içinde or- taokul, lise ve dengi okul imtihanlarına katılmalarını sağ- lamak üzere Cumhuriyet Savcısı imtihan komisyonu ku-

rulması ve cezaevine gelerek sınavları yapması için Valiliğe durumu resmi bir yazı ile bildirerek ve her türlü tedbirler alınarak sınavlara başlanmaktadır.

2 — Kitap Okutma Yoluyla Eğitim :

Hükümlü ve tutukluları en fazla etkileyecek eğitim şekli, kitap okutulmasını sağlamak suretiyle yapılan eğitimidir. Bunun için hükümlü ve tutuklularla personelin, kitap ve yayınlara karşı ilgilerini artırıcı sohbet, duvar ilanları gibi koğuř faaliyetleri yapılmaktadır.

Bünyesinde kadrolu öğretmeni bulunan kurumlarda kütüphanelerin idaresi kurum öğretmeni tarafından yapılmaktadır. Öğretmeni bulunmayan cezaevlerinde bu görev uygun bir personele verilmiştir.

3 — Hükümlü ve Tutukluların Çalıştırılması :

4358 Sayılı Ceza ve Tevkif Evleri Umum Müdürlüğü'nün Teşkilat ve Vazifeleri hakkında kanunun 6. maddesi gereğince iş esası üzerine kurulmuş 21 Yarı Açık Cezaevi, 7 Açık Cezaevi, 113 Kapalı Cezaevi, 1 Çocuk Cezaevi ile 3 Çocuk İslahevi ki toplam 145 iş yurdu bulunmaktadır.

Bu iş yerlerinde çeşitli iş kolları mevcuttu: Açık cezaevleri genelde tarıma dayalı olarak faaliyet göstermektedir. Hükümlüler tarım işlerinde çalışmaktadır. Diğer cezaevlerinde ise kundura, cilt, marangoz, terzi, demir, biriket, matbaa, halı atölyesi gibi iş kolu ve atölyelerde yine hükümlüler çalıştırılmaktadır.

647 sayılı Cezaların İnfazı Hakkında Kanununun 17. maddesinde hükümlü ve tutuklular belli şartlar altında buldukları kurumda çalışmaya mecbur tutulurlar. Bu çalışmalarına karşılık tutuklu ve hükümlülere Adalet Bakanlığınca tesbit edilecek ücret ödenir.

Bu ücret 1987 yılı için, Açık ve Yarı Açık Cezaevleri, İş Yurtlarında;

- a) Ustalara 800 Lira
- b) Kalfalar 750 »
- c) Çıraklar 700 »

Kapalı Cezaevi İş Yurtlarında;

- a) Ustalar 700 Lira
- b) Kalfalar 650 »
- c) Çıraklar 600 » olarak tesbit edilmiştir.

1986 yılı içerisinde Açık ve Yarı Açık Cezaevleri ile Kapalı Cezaevleri ve Çocuk Cezaevleri ile İslahevlerinde toplam olarak günde 7500 hükümlü ve tutuklunun çalıştırılması mümkün olabilmiş ve bu hükümlü ve tutuklulara toplam olarak 1.060.767.000.— lira ödenmiştir.

İşyurtlarında çalıştırılan hükümlü ve tutukluların, arzettiği özellik önemlidir.

Şöyleki; hükümlü ve tutukluların cezaevlerine gelişlerinde herhangi bir iş ve sanatı bilmeleri mümkün olmayabilir. Bu hükümlü ve tutuklulara cezaevleri işyurtlarında çalıştırıldıkları işkolunda Genel bütçeden maaş alan teknisyenler veya döner sermayeden ücret alan teknik personel tarafından uygulamalı olarak bir iş ve sanat öğretilir. Böylece herhangi bir iş kolunda hükümlü ve tutukluya hem iş öğretilmiş olur, hem de tasarrufunda ücretleri birikmiş olur. Çağdaş ceza infaz anlayışının sonucu olan ve günümüzde uygulanmakta bulunan modern infaz sisteminin temelini oluşturan suçluyu ıslah ve topluma yeniden kazandırma düşüncesinden hareketle suçlunun eğitimi kadar önem taşıyan, boş zamanlarının değerlendirilmesi ve çalıştırılanlara fırsat yaratılması, kendilerine bir iş ve sanatın öğretilmesi amacına işyurtlarında ulaşılmayan katkıda bulunmaktadır.

4 — Açık Üniversite Bitirme ve Lisansüstü Eğitim Çalışmaları :

İnfaz kurumlarında bulunan hükümlü ve tutuklulara yüksekokula kadar her seviyede eğitim ve öğretim imkânı vermek ve böylece eğitimi, yaygın şekilde uygulamak amacıyla giriş sınavını kazanmaları halinde ıslah olmuş veya ıslaha yönelmiş iyi hali adi, siyasi ve terörist hükümlülere açık üniversite öğrenimi yapabilme imkânı şu anda mevcut değilse de bunu sağlamak üzere Yüksek Öğretim Kurumu ile temas ve çalışmalar devam etmektedir. Son gelişmeler bu konuda müsbet bir netice alınacağı izlenimini vermektedir (Müsbet netice olmuştur).

5 — Sosyal ve Kültürel Faaliyetler :

Sanat, kültür, spor ve çeşitli yarışma alanlarında yapılacak çalışmaların, Rehabilitasyon açısından hükümlü ve tutuklular üzerinde yarattığı olumlu etkiler dikkate alınarak tesis, bina, personel gibi imkânlarının el verdiği ölçüde sosyal ve kültürel çalışmalar yapılmaktadır.

Bu çalışmalar için yetenekli ve istekli hükümlü ve tutuklular tesbit edilerek en az 5 kişilik gruplardan tiyatro, münazara, resim, karikatür, folklor, müzik, grup terapisi, bilgi yarışmaları edebiyat konser gibi çok çeşitli kollar veya ekipler oluşturularak öğretmenler nezaretinde kendi alanlarında yetiştirildikten sonra hükümlü ürünleri bir program dahilinde yılın bütün ay ve haftalarına serpiştirilmek suretiyle hükümlü ve tutukluların tamamına sunulmaktadır.

Bakanlığımız, eğitim çalışmalarını kolaylaştırmak için, bir kaç yıldan beri cezaevlerini topluma açmıştır. Bugün yaz tatili hariç her yıl cezaevlerinde ilkokul, ortaokul ve liselerden 4 bine yakın öğretmen, vaiz, müftü, konferansçı ve meslek öğreticisi derslere eğitim çalışmalarına ka-

ılmaktadır. Çok sayıda ve çeşitte uzman personel cezaevlerine tayin edilmiştir.

BAŞKAN — Değerli konuklar, panel üyesi arkadaşlarımızın ikinci tur konuşma hakları saklı olmak üzere oturma 15 dakika ara veriyorum (ARA)

BAŞKAN — Panel üyesi arkadaşlarımızın ikinci tur konuşmalarını mümkünse çok kısa olarak yapmalarını rica edeceğim. Şimdi de Sayın Basri Kabasoy'dan başlamak istiyorum.

BASRİ KABASOY — Efendim, birinci konuşmamda sizlere arz edemediğim asıl olan problemlerimizdir.

Okuma yazma ile ilkokul bitirme kurslarında öğretmen eksikliği ile ağır ceza merkezleri dışında kalan ilçelerde Halk Eğitimi Müdürlüğünün açacağı okuma yazma ve ilkokul bitirme kursları açılmamakta bunun yanında Halk Eğitim Müdürlüğünün açacağı okuma yazma ve ilkokul bitirme kurslarında aranan sayının altına düşmesi hallerinde de açılmamaktadır.

İş ve meslek kurslarında öğretmen temininde güçlüklerle karşılaşmaktadır. İş ve meslek kurslarında çevredeki usta öğreticilerden faydalandığından, usta öğretici olmayan yerlerde sıkıntı çekilmektedir. Genelde bütün cezaevlerinde fiziki yer sıkıntısı vardır. Son infaz yasasındaki değişiklik sebebiyle boşalan koğuşlardan faydalanılmaktadır.

Eğitim çalışmalarında kurum personelinden, infaz koruma memurlarından kaynaklanan problemler vardır. Bunlar yeterince eğitilmiş kişiler olmadığından eğitime yardımcı olamamaktadırlar. Eski personelin olumsuz etkileri görülmektedir. Eski kurum müdürlerinden de problemler gelmektedir. Psiko-Sosyal hizmet programlarının istenilen şekilde uygulanamaması bu elemanların azlığı ile bunların mezun oldukları okullarda pratiğe ve uygula-

maya yönelik beceri birikimleri olmadığından istenilen verim alınamamaktadır. Bu elemanlar cezaevleri ve tutuk evlerine yeni gelmeleri sebebiyle cezaevi müdürü ve infaz koruma memurları psiko-sosyal hizmet elemanlarını kendilerinden olduklarını kabullenememektedirler. Suçlu insan yapısına uygun test ve sorgu cetvelleri geliştirilememiştir.

Kültür dersleri uygulamalarında branş dersleri öğretmeni sıkıntısı çekilmektedir. Bu sıkıntıyı gidermek için 1987 mali yılında ders ücretlerinin yüzde yüzelli artması bazı suistimallere sebep olmaktadır. Branş öğretmenleri derslere girdi gibi gösterilerek fazla ders ücreti alma yollarına tevessül edilmektedir. Fizikî imkânsızlıklar nedeniyle kültür dersleri grup seviyelerine uygun olarak yapılamamaktadır. Kültür derslerinin cezaevi yapısına uygun hazırlanmış kitapları yoktur. Bu konuda Anadolu Üniversitesi Açık Öğretim Fakültesi ile temasa geçilmiştir.

Ceza ve Tutukevlerinde kurulan kütüphane ve kitaplıklarda mevcut kitapların konuları bakımından çeşidi çok azdır. Genelde dinî ve tarihî konularda çok kitap vardır. Bilimsel ve klasik eserler ile roman türü kitaplar yetersizdir.

Sosyal ve kültürel faaliyetlerin uygulanabilmesi için yer araç ve gereç sıkıntısı çekilmektedir. Bunun yanında Cumhuriyet Savcısı ve Cezaevi Müdürü eğer eğitime yatkın ve benimsemiş ise sosyal ve kültürel faaliyetler uygulanabilmektedir. Video ve televizyon ile eğitim yapılabilmesi için yeterli sayıda eğitici ve öğretici video kasetlerine ihtiyaç vardır.

Bilhassa kapalı cezaevlerinde uygulanan el sanatları konusunda yapılan işlerin nitelikleri geliştirilmesi ve pazarlanması bu alanda yapılan çalışmaları teşvik edecektir.

Bütün bu sorunların ana sebebi cezaevlerinin fiziki şartlarıdır. Binaların ihtiyaca cevap vermeyecek yapıda olmasıdır. Bununla beraber personelin eski alışkanlığında direnmesi, zindancılıktan izler taşıması, eğitime ve rehabilitasyon anlayışına elverişli zihniyetin henüz tam anlamı ile yerleşmemesi de diğer sorunları teşkil etmektedir. Teşekkür ederim.

BAŞKAN — Teşekkür ederim.

Buyurun Sayın Güzel.

S. HARİKA GÜZEL — Bir problemimiz, bir güçlüğü-müz, dil güçlüğü. Belli bölgelerdeki insanlara derdimizi anlatmak, ya da onların dertlerini dinlemedeki dil güçlükleri var, bunun da çözülmesi lâzım. Yani ülke gerçeklerinden bir tanesi de bu. Sanıyorum bu konu ile ilgili Millî Eğitim Bakanlığına düşen görevler var, onlar ne yapıyor onu da çok iyi bilmiyoruz. Ama biz kendi çabamızla zaman zaman tercüman kullanarak, zaman zaman yöresel, o yörede yetişmiş insanları oralara atayarak onlardan bu handikapı aşmalarını bekliyoruz, istiyoruz; ama istedik düzeyde değil. Eksik olan hususlardan bir tanesi bu. Benim söylemek istediklerim dışında bir nokta da 2000 yılına kadar herkese sağlık politikası içinde bir master plan, halk eğitiminde bir master plan geliştirilmesi; bunun bütün sektörlerin işbirliğiyle meydana getirilmesi. Yani tek başına Sağlık Bakanlığı'nın temsilcileri, uzmanları bir araya gelip oturup masa başında plan yapmamalı; bütün sektörler bir araya gelmeli, ortak bir plan hazırlanmalı. Problemler neler, nasıl aşılır, bu konuda nasıl bir plan ve program izlememiz lâzım. Bu konu ile ilgili neler yapılması konusunda bir planın belirlenmesi ve devletin de bunu bir politika olarak benimsemesi ve desteklemesi. Önemli sorunlardan bir tanesi de bu.

BAŞKAN — Teşekkür ederim.

Buyurun Sayın Şehirlioğlu.

AKIN ŞEHİRLİOĞLU — Sayın Başkan, genelde yaygın eğitim Bakanlığım için oturmuş ve meselelerini az çok halletmiş bir eğitimidir. Bunu şöyle bir misalle vermek isterim. Demin de söylemiştim, mesela bir tohum konusunu ele alalım. Çiftçi Tarım Orman ve Köyişleri Bakanlığının hangi teşkilatına giderse gitsin, kendisi için, ekolojisi için ve ekonomik imkânlarına göre bir tohum çeşidi bulabilir. Bunu bizden sorar, biz ona söyleriz. Bir traktör almak istese Bakanlık teşkilatına sorar, onun için en kullanışlı, en uygun traktörün, ekipmanın ne olduğunu biz ona anlatırız. Ama zannediyorum, Tarım Orman, Köyişleri Bakanlığı'nın dışında hiçbir kuruluş yaptığı eğitimlerle böyle bir fonksiyon üstlenmemiş. Şimdi işte televizyon video lafları falan geçti onu da bırakınız, evimizde kullanmak için bir fırın alacak olsak, hangisini seçmemiz gerektiğini, 300-400 bin lira para vereceğiz, hangisini seçmemiz gerektiğini söyleyecek, danışacak kullanışlı bir fırın nedir, ne tiptir, bunu öğrenecek bir yer yok. Bunlar gerçi daha sonra başka yerlere kayıyor, tüketicinin korunması konularına falan giriyor ama yani ben Bakanlığımdaki yaygın eğitimin çiftçinin ihtiyaçlarına cevap verecek düzeyde olduğunu belirlemek için bunu söyledim. Ben tansiyonumu ölçmeyi kimden öğrenebilirim desem cevabını alamam, kimse öğretmez. Bu hekimlik mesleğidir, bunun dışındaki insanlar bunu icra edemez deyip, hatta karşıma bir kanuni sınır da koyabilirler. Ama bizim teşkilatlarımızda eğitim konusunda bir çiftçi gelse bir hayvan besiciliği konusunda bilgi sahibi olmak istese Bakanlığımın çeşitli eğitim merkezleri vardır bu işle görevli. Eğer 20 gün orada kalmayı göze alırsa oraya göndeririz, şayet kısa bilgi alacaksa Bakanlığımın uzmanları üç, dört

saat içerisinde bunu öğretirler. Biz ayrıca yaygın eğitim programlarımızda bu iletişim araçlarının veyahutta ders araçlarının tamamını etkin bir şekilde kullanmaktayız. Video, film, kaset, slayt gibi şeylerin hepsini kendi üretecek imkânlarımız var ve bugün köylere de yaygın bir şekilde yayılmış olan videodan biz bu yolla istifade etmiş oluyoruz. Yaygın eğitimin kendinden kaynaklanan, niteliğinden kaynaklanan bazı meseleleri var. Bu belki de yarınki bir panelin konusu olduğu için buraya girmek istemiyorum. Yarınki panelde bu tartışılacak herhalde ama şimdi örgün eğitimin dışında kalan eğitim çeşitlerinin hepsini toplayıp yaygın eğitim olarak koymuşuz. Örgün eğitimi de okullara almışız. İlkokul, ortaokul ve yüksek okulda verilen bilgileri vermişiz, bunların dışında kalanlara da yaygın eğitimindir demişiz.

Biz, ilk, orta ve lisede okutacağımız insanları sınıflandırmışız. Şu yaş grupları burada oturur, şu okulda okurlar, şu yaş grupları buna dayalı olarak burada okurlar demişiz. Yaygın eğitimin bir zorluğu böyle bir sınıflandırmayı yaygın eğitim uygulayıcısının yapması lâzım. Yaşlıyı sınıflandıracak, onu bilgi derecesine göre bunların içerisinde birtakım sınıflandırmalar yapacak. Yani yaygın eğitim esasında kuram olarak ve kurum olarak zor bir iş. Bunun dışında meslek eğitimi zaten pahalı bir eğitim. Yaygın eğitim, belirli merkezlerin dışında bireylere kadar indiği için çok daha pahalı bir eğitim oluyor. Bakanlığım bu pahalılığı gidermek için eğitim merkezlerinde eğitim yapmaya yönelik bir denemeye girmek istiyoruz. Daha doğrusu denemeye girmek üzereyiz : Yoksa ayrı ayrı her köye her gün bir elemanı göndermek bir arabayı görevlendirmek, bunun benzin, harcırah vesaire cari giderlerini karşılamak hakikaten eğitimi çok çok daha da pahalı hale getiriyor. Yaygın eğitimde Bakanlığımın zorlandığı

çok önemli bir konu bizden deminki sözlerimle çelişkili değil, yanlış anlaşılmasın, bizim eğitimlerimize bizim davetimizle gelenlerin ilk sordukları soru **ben bu eğitimin sonunda devlet memuru olacak mıyım, veya devlete işçi olacak mıyım?** Yani şu gerçek var : Köy çocuğu konum değiştirmek için okuyor. Bu bizim karşımızda gayet açık ve seçik duruyor; ama gelin işte şöyle bir budama öğretelim, size bahçıvanlık öğretelim, çiçekçilik öğretelim, bugün bu gayet para getiren, istikbal getiren bir iştir dediğimiz zaman ve o kurslara aldığımız insanın daha kursa başladığı gün iâşesini, kalma yerini devlet üstlendiği halde ikinci gün ilk sorduğu soru **ben buradan çıktığım zaman devletin hangi kurumunda iş alacağım?** Bu tabii herhalde genelde istihdamla ilgili sorunlar, bunu Bakanlığımın tek başına çözecek hali yok.

Bir de burada sayın hocam da varken uygulamadan çıkan bir aksaklık var, belki yeridir. Bu 3308 sayılı Kanun çıkarken zannedersen o zamanki tartışmalardan bazılarına da muttali olduğum üzere, bu özellikle özel kesimde yani tamirhaneler, imalathaneler, oradaki cırakların eğitimini disipline etmek ve buralarda ileride çalışacak veya hutta bu tip işyerleri kuracak meslek eğitimine gelenlerine yardım etmek idi. Tabii bu iş döndü dolaştı yine kamu kurumlarının başına geldi, bu sene geçmiş seneye nazaran özellikle Bakanlığımın büyük talep var. Devletin kanunudur. Millî Eğitim Bakanlığı her zaman işbirliği yaptığımız bir kuruluştur. Bu bakanlığımızın bütün imkânları ile karşılanacak ve bunu da yapıyoruz. Bir soru var. Bu asgari ücretin yüzde otuzu nispetindeki parayı nasıl ödeyeceğiz? Eğer cevabını şimdi alabilirsem çok memnun olacağım. Eğer alamazsam da herhalde sayın Genel Müdür bu konu ile ilgilenecek. Çünkü 1987 bütçesinin arkasındaki talimatlarda o yüzlü ve ikiyüzlü kalemlerde ve fa-

sıllarda bu tip bir eğitime ödenecek para ile ilgili şey yok. 390'dan ödeyemiyorsunuz, 100'den bazı yerlerde mal müdürleri kadro istiyorlar, **kadro varsa vereyim** diyor. Herhalde anlatabildim. Yoksa uygulamada bizden şu anda aşağı yukarı 67 ilden en az 35'inde biz bu eğitimi yaptıracağız işletmelerimizde ancak bu ödemeyi nasıl yapacağız şeklinde sualler var.

Bir de uygulamada karşılaştığımız bir aksaklık da bilgi ve beceri kursları ve programları ile bizim uyumumuz meselesi. Bu bilgi ve beceri programları hazırlanırken naçizane yine davetli olarak Bakanlığımızda bu programların hazırlanmasına girmiş, temsilcisi olarak da ben bulunmuştum. O zaman zannediyorduk ve özlüyorduk ki şunu tahmin ediyorduk ki bu çeşitli kuruluşlar tarafından götürülen birtakım hizmetlerin koordinasyonu yapıp düplikasyon önlenecek. Ama şimdi şunu gördük : Koordine görevi ile ortaya çıkan bu kuruluş şimdi icracı durumuna düşmüş. İcracı duruma düşmesi mesele değil, milletimize hangi kuruluş hizmet götürürse götürsün başımızın üzerinde ama bu koordinasyonun verdiği kuvvetle icrayı yaparken benim elimdeki imkânları benden alıp daha şekilde kalıyor. Örneğin, özellikle bu elsanatları konularında oluyor. Bir bakıyoruz, —tabii Başbakanlıktan gelen tamimler bizim kuruluşlarımız Valiye bağlı— İl Müdürümüz telefon ediyor, **efendim, bizim öğreticiyi Vali bey falan yerdeki halı programında görevlendirdi**. Güzel, ama efendim benim programlarım aksadı. Şimdi bizim program aksamış oluyor. Öğreticiyi gönderme. Öğreticiyi gönderme derken insan ister istemez bir vicdan azabı çekiyor şöyle. Geçen seneki fiyatlarla biz öğreticiye ders ücreti başına 400 lira verirken, bu programlarda görev alanlar 1200 lira alıyor. Şimdi bu şartlar altında siz öğreticinizi bu programdan nasıl geri çekeceksiniz? Zannedersen en-

düstri meslek liselerindeki birtakım hocalarımızın da başında böyle bir problem var. Yani uygulamanın bu şekle dönmesi yeniden birtakım dublikasyonlara sebep oldu, bu da bizim uygulamalarımızda ortaya çıkan bir husustur.

Benim söylemek istediklerim bu kadar teşekkür ediyorum efendim.

BAŞKAN — Çok teşekkür ederim.

Buyurun Sayın Baykal.

ÖZDEMİR BAYKAL — Bize ayrılan süre içerisinde temsilcisi olduğumuz kuruluşların faaliyetlerini ana başlıklar altında saysak bile süre yetmeyecektir. Bunun için izin verirsiniz yaygın eğitim yapan kuruluşlarla ilgili genel problemlere değinmek istiyorum. Kurum ve kuruluşlarda, eğitim birimlerinin faaliyetlerine gerekli olan önemin verilmediğini görüyoruz. Bu nedenle bu birimler diğer hizmet ünitelerine göre daha cılız kalmış bulunmaktadır. Burada bir başka sorun da eğitime eleman yetiştiren okulların sektörle ve birbirleri arasında yeterince koordinasyon sağlayamamalarıdır. Burada eğitimin layığıyla yapılamamasının bir başka sebebinin de maddi imkânsızlıklar olduğunu vurgulamak gerekir. İmkânların birleştirilmesi veya bir kuruluşun imkânlarından başka kuruluşların da yararlandırılması yaygın eğitimin işini bir ölçüde kolaylaştıracaktır.

Teşekkür ederim.

BAŞKAN — Efendim, sıra değişikliği ile buyurun Sayın Okyay.

DR. ERDOĞAN OKYAY — Sayın Başkan ben 3308 sayılı Yasa çerçevesinde yürütülen model çıkrılık eğitimi projeleri hakkında konuşmuştum ve model karakterini or-

taya çıkardım. Bu daha çok çıraklık eğitimini ilgilendiren bir konu. Burada ayrıntıları ile üzerinde durmanın gereği yok. Ancak yaygın eğitimle örgün eğitim arasında bir yer tutan ve iki tarafa da yakın olan bu eğitimin birkaç sorununu burada dile getirmek istiyorum. Bir tanesi bu çıraklık eğitimimizin yasada da öngörüldüğü gibi iki öğrenim yerine dayalı olması, okul ve işyerine dayalı olmasında gerçi yasa işyerini bir okul, bir eğitim ortamı olarak görmekte ama eğitimcilerimiz özellikle de okulcu eğitimcilerimizin de bir işyerini, bir küçük atölyeyi ve bir öğrenme ve eğitime ortamı olarak kabullenmeleri gerekmekte. Bu bilinç değişikliği bu algılama değişikliği olmadıkça da yasanın başarı ile işlemesine olanak yok gibi görünüyor. Öyle ki bugün sanayi mesleklerini kapsayan bu tür eğitim yarın örneğin Avrupa Topluluğu normlarını uyguladığımız zaman bir kasap esnafına da aktarıldığı zaman yani bir kasaplık eğitimi de bu kapsamda sözkonusu olduğu zaman, hele böyle birtakım esnaf mesleklerinin de bir eğitim ortamı olabileceğini kabul etmek sanıyorum okulcu eğitimcilerimiz için geleceğin belli başlı sorunlarından birisi olacak. Bu eğitim ortamlarında; yani okulda veya özellikle pratik kısmının işyerinde yapıldığı bir eğitim ortamında tabii bu işleri eğitiminin örgütlenmesini, organizasyonunu, bu işyerlerinin kendi örgütlerine bırakmak da ayrı bir sorun ve devlet burada yetkilerini, sorumluluklarını, görevlerinin bir kısmını gönüllü olarak informal diyebileceğimiz sektörün kurumlarına bırakmak durumunda. Bu olmaksızın da böyle bir eğitimin tam genişliğinde işlemesine olanak yok.

Kaldı ki günümüzün devleti de klasik devlet tanımının çok dışında birçok alanlardan kendisini geri çekmek zorunda hissediyor bugün. Tıpkı günümüzün okulunun da kalıp değiştirmiş olması gibi.

Üçüncü bir sorunu da şöyle özetleyebiliriz : Meslek eğitiminde —ki çıraklık eğitimini biz meslek kazanma eğitimi olarak tanımlamak istiyoruz— mesleğin becerisi ile teorisinin çok içiçe yürütülmesi yani teorik eğitimle, beceri eğitiminin birbiriyle ilişkili bir biçimde yürütülmesi gerekiyor. O nedenle de merkezi programlarla, özellikle teorik meslek dersleri programları ile işyerlerinin ihtiyaçları arasındaki ilişkiyi çok iyi kurmak ve merkezi programlardan biraz giderek gerçekten daha yerel programlara doğru yönelmek gereği var sanıyoruz. Ayrıca da bu çıraklık eğitimi eğer örgün eğitim, bugünkü değil ama yarının örgün eğitimi organize edilmiş eğitimi içinde yer alacaksa tabii bu eğitimin genel eğitim içerikleri ile de biraz daha fazla güçlendirilmesi gerekir. Özellikle de beş yıllık bir temel eğitimden sonra meslek eğitimi kazandırılmak istenen gençlerimizde o mesleğin gereği olan bilgi, becerileri geliştirmek için bugünkünden çok daha fazla genel eğitim içeriklerine hem teknik dallarda, hem sosyal bilim dallarında ihtiyaç var, bunu da göz ardı etmememiz lâzım.

Bir başka sorun da bu eğitimden geçen çırakların kalfa oldukları zaman, ustaların usta oldukları zaman elde ettikleri belgelerin bir statüsü olmalı bu meslek içinde. Bu statüler belirlenmedikçe ve iş tanımları ile bu belgeler arasında bir doğrudan ilişki kurulmadıkça da pek tabii bu tür bir eğitime sosyal prestij kazandırmak çok zor olacak. Son sorun da bu tür eğitimin yolu da örgün eğitim yollarına tam olarak tıkanmamalı. Her ne kadar bu tür eğitimin amacı diploma vermek ve daha üst okullara, daha üst eğitimlere öğrenci hazırlamak değil ise de ve mutlaka değil, mutlaka mesleğini iyi icra eden kalifiye iş gücü yetiştirmek ve meslek sahibi yetiştirmek ilk amaç. Ancak yolun tam olarak tıkanmaması için de gerçekten bu

İkili yolla kazanılan becerilerin, bilgilerin bir şekilde denkliğinin sağlanması ve bunun da kurumsallaştırılması gerekiyor.

Teşekkür ederim.

BAŞKAN — Efendim, toplantımızın konusunu isim olarak alan kurumumuzun genel müdürüne son sözü veriyorum. Ancak zamanın sınırlı olduğunu da dikkate almasını rica edeceğim.

AHMET ERDOĞAN — Efendim, Türkiye’de bir gerçek var, bunu gözardı edemeyiz. Bugün ülkemizin nüfusu 55 milyona ulaşmış durumdadır. Nüfusun tahminen 12 milyonu eğitim-öğretimde ve yani örgün eğitim kapsamı içinde ise, öyle zannediyorum ki 43 milyonun eğitiminden sorumlu bir teşkilatın ortaya çıkması gerekiyor. Bu da ister çeşitli Bakanlıklarımız aracılığı ile yapılsın, ister Millî Eğitim Gençlik ve Spor Bakanlığı aracılığı ile yapılsın, yaygın eğitim olayıdır. Birden 43 milyon kişiye alt yapı oluşturmanız mümkün olmaz. Biz son yıllarda eğitim anlayışını büyük ölçüde değiştirmek durumunda kaldık. Doğrusu da bu idi zaten. Yaygın eğitimde okul duvarlarını yıktık; yani nerede hangi fırsatta nasıl eğitim yapılabilecek ise o fırsatı değerlendirmek suretiyle bir eğitim anlayışı içinde eğitimi sürdürmek durumundayız. Hal böyle olunca, Türkiye’nin bugünkü sosyal durumu da dikkate alındığı zaman, yapılabilecek en iyi eğitimi teşkilâtımız yapmaya gayret etmektedir. Az değil, senede bir milyonu aşkın insan bu eğitimden kısa ve uzun süreli kurslar yoluyla geçiriliyor. Tabii diğer bakanlıklarımızın yaptığı hizmetleri de buna ilave ederseniz, —bu öyle zannediyorum ki yüz bin kişi kadardır— yuvarlak bir hesapla bir milyon yüz bin kişinin eğitimi gerçekleştirilmektedir ki bu çok önemli bir olaydır. Bir de konferans, panel, sergi ve buna benzer

olaylarla on milyon vatandaşımızı da bu eğitimin içinden geçirdiğinizi düşünelim. Bu faaliyetler bir iki saatlik de olsa hepsi bir halk eğitim çalışmasıdır. Senede on, on iki milyonluk bir kitleyi kısa veya uzun süreli eğitimden geçiriyorsunuz, bu da küçümsenmeyecek bir olay oluyor. Hemen hemen bütün dünyada bu uygulama yapılmaktadır. Bunun da ötesinde artık yaygın eğitim teknikleri örgün eğitimde kullanılmaya başlanmıştır. Biz de buna ihtiyaç olduğu kanaatindeyiz. Yani örgün eğitimin yaygın eğitime benzemesi gerekiyor. Son çıkardığımız 3308 sayılı Kanun da bunun bir tipik örneğidir. Düşününüz, çocuğu haftada dört gün işyerinde ustası ile beraber eğitiyorsunuz, bir gün de teorik eğitime alıyorsunuz. Tabii ben kendi uhde-mizdeki eğitim için bunu söylüyorum. Çıraklık eğitimi için.

Diğer çok önemli bir konu da koordinasyon ve işbirliğidir. Konuşmacı arkadaşlarım da buna çok güzel değindiler. Demek ki yaygın eğitimde bir işbirliği ve koordinasyon ihtiyacı ortaya çıkıyor. Zaten bu husus Millî Eğitimin Anayasası olan 1739 sayılı kanun kuvvetindeki kararname Koordinasyon Kanununun çıkarılmasını askıya almıştır. Öyle zannediyorum ki yeni dönemde, bütün bakanlıklarımız da bu ihtiyacı duymaya başladığına göre, koordinasyon kanununu çıkarmak suretiyle yaygın eğitimi daha üst seviyede bir noktaya getirmek mümkün olacaktır.

Bizim önemli sıkıntılarımızdan biri, yalnız yurt içindeki eğitimden sorumlu olmayıp yurt dışında yapılan yaygın eğitim faaliyetlerini de organize etme mecburiyetimizdir.

Yurt dışındaki eğitimi ciddiyetle takibetmemiz gerekmektedir. Çeşitli ülkelerde 1,5 milyon insanımız var, çoğunun eşleri çalışmıyor. Bunları üretici hale getirmek veya iyi bir vatandaş yapmak da görevimizdir. Vatandaşlarımızın Türkiyeye geldikleri zaman uyumlarını temin eder-

sök, öyle zannediyorum ki devlet olarak en büyük görevimizi de yerine getirmiş olunuz. Bu konuda da bir çalışmamız bulunmaktadır. Alman eksperleri ile Antalya'da yapılan bir toplantıda konu gündeme getirilmiş, üzerinde çalışılmış ve belli noktaya gelinmiştir. Öyle zannediyorum ki pek kısa bir zamanda bu çalışma bir resmî protokol halinde gündeme gelecektir.

Bir önemli hususa arkadaşlarım değindiler, aynen ben de bahsetmek istiyorum. Sayın Başkanın da hoşgörüsüne sığınarak son sözü bize verdiği için bunu ifade etmeye çalışacağım. Konu Devlet Bakanlığının yaptığı beceri kurslarıdır. Buna karşı değiliz arkadaşlar, elbette devletin her kurumu, her kuruluşu böyle bir hizmeti Türk insanına götürmek ister ve bu bir görevdir. Ama bu görevi her ne olursa olsun büyük ölçüde yapan Millî Eğitim Gençlik ve Spor Bakanlığı'dır. Ben şunu söylemeye çalışıyorum. Kurs adı ne olursa olsun, faaliyeti yapan yine Millî Eğitim Gençlik ve Spor Bakanlığı'dır. Kursu veren öğretmen, çoğu kere kurs yeri Millî Eğitimindedir. Bu faaliyetlerde koşuşturan da bizim elemanımızdır. Yani faaliyeti yine Millî Eğitim yapmakta, adı başka olmaktadır. Tabii bu oturulup etraflica tartışılacak ve ondan sonra da daha esaslı bir noktaya getirilecek bir konudur. O zaman öyle zannediyorum ki zaman ve kaynak israfı da önlenecek, belki bu şekilde eğitilen kişi sayısı artacaktır.

Bir husus da, döner sermaye kuruluşlarının artık merkezlerimize verilmiş olmasıdır. Son iki sene içinde 150 merkezimize döner sermaye kurduk ve 150 merkezin bünyesinde öyle zannediyorum ki birçok insan çalışmak suretiyle istihdama da büyük ölçüde katkı sağlanmış olmaktadır. Dil konusunda biz özel bir proje ile özellikle bu konuda hassas olan bölgelerimiz için bir projemiz var, yakında onu da uygulamaya koyacağız.

Değerli konuşmacı arkadaşımın ifade ettiği bir ücret meselesi vardı. Kanun çok açık arkadaşlar. 3308 sayılı kanun çırak-öğrenciye asgarî ücretin yüzde 30'undan az olmamak kaydıyla ücret ödenmesini emrediyor. Demek ki işçiye, memura, sözleşmeli kişiye nasıl ücret veriyorsak çırağa da ücret ödenmesi gerekiyor. Bunun yerine getirilmemesinde bakanlıkların bir kusuru yoktur.

Değerli arkadaşlarım. 3308 sayılı Kanuna göre öğrencilerin istihdamı konusunda bir sıkıntı yoktur. Çünkü çocuk 11 yaşında, 12 yaşında, 13 yaşında veya 14 yaşında olsun, eğer eğitime alınmış ise yani işyeri de 507'ye tabi ise bu çocuk istihdamın içindedir. Eğitimi süresince de mutlaka ücret alacaktır.

Beni dinlediğiniz için teşekkür ediyorum. Hepinize saygılar sunuyorum.

GENEL TARTIŞMA

BAŞKAN — Sayın dinleyiciler, panel üyelerinin konuşmaları sona ermiş bulunuyor. Şimdi sorusu olan arkadaşlarımızı mikrofona davet ediyorum.

DR. A. FERHAN OĞUZKAN — Efendim önce Sayın konuşmacılara teşekkürlerimi bildirmek isterim. Bizlere değerli bilgiler sundular, açıklamalarda bulundular ve önemli sorunları dile getirdiler. Bu konuşma ve açıklama sonucunda yurdumuzda yaygın eğitim anlayışında olumlu yönde değişmeler olduğunu gösteren bir görünüm ortaya çıktı. Gerçekten yaygın eğitim alanında gerek kamu kesiminde gerek özel kesimde geniş kapsamlı çalışmalar plânlanmakta ve bunlardan bir bölümü de uygulama alanına geçirilmektedir. Ancak, göze batan ilk sorun bu denli yoğun ve kapsamlı çalışmaların en rasyonel biçimde nasıl yürütüleceği ve istenilen verimin elde edileceğidir. Yani,

değişik bakanlıklara veya kuruluşlara ilişkin bu etkinlikler arasında nasıl bir eşgüdüm sağlanacağıdır. Bu alanda etkili bir eşgüdüm, yani koordinasyon ihtiyacı kendisini hissettirmektedir.

Bence, yaygın eğitim alanında en büyük sorumluluk Millî Eğitim Bakanlığına düşmektedir. Bu bakanlık, tüm çalışmalara maddî ve manevî destek sağlayarak ışık tutmalıdır. Şüphesiz, Millî Eğitim Bakanlığı bunu yaparken ilgili bakanlıkların ve kuruluşların her türlü malî ve fizikî imkânlarından, personel gücünden yararlanma yollarını da aramalıdır. Bugün, Millî Eğitim Bakanlığı'nın böyle bir rol oynamadığı veya hiç değilse işbirliğini sağlayıcı yönde yeterince etkili olmadığı anlaşılmaktadır. Çeşitli Bakanlık temsilcilerinin konuşmalarından ben böyle bir sonuç çıkardım. Bilmem, bu görüşümü sayın konuşmacılar paylaşıyorlar mı?

Üzerinde durmak istediğim bir başka husus da şudur : Madem ki yaygın eğitimde küçük öğrenci toplulukları ve hattâ bireyler çok önemlidir, öyle ise yerel girişimcilere ve gönüllü kuruluş ve dernek yetkililerine çalışmalarında olabildiğince destek sağlanmasına, onların her yönden teşvik edilmesine ihtiyaç vardır. Bu husus, sabahleyin dile getirildi; yaygın eğitimin gönüllü kuruluşlara imkân verildiği ölçüde başarıya ulaşabileceği belirtildi. Çünkü, gönüllü kuruluşlar daha esnek, daha serbest ve belki de daha gerçekçi programlarla bu alanda yararlı olmaya çalışmaktadırlar. Bu kuruluşların birçoğu da Devletten veya resmî kuruluşlardan malî yardım istememektedirler. Onların istediği, resmî denetimin demokratlaştırılması, daha hoşgörülü ve çağdaş bir eğitim anlayışına uygun bir duruma getirilmesidir.

Dikkatimi çeken bir başka noktayı da burada belirtmek isterim. Yaygın eğitim çalışmaları bizde parça parça

ele alınmakta, adetâ örgün eğitimde sık sık örneğini gördüğümüz «disiplin»ci bir yaklaşım benimsenmektedir. Örneğin Millî Eğitim Bakanlığı yanında başka bakanlık ve kuruluşlar da okuma yazma kursları düzenlemekte. Biraz önce açıklandı ki okuma yazma bakımından durumu iyi olan yörelerde halk sağlığıyla ilgili eğitimin daha iyi sonuçlar veriyormuş. Görüyorsunuz, bu eğitim çalışmaları hep birbirine bağlı. Bu çalışmaları okuma-yazma, halk sağlığı, yurttaşlık eğitimi diye birbirinden ayırmak çok kez çok yapma bir şey oluyor. Niçin biz küçük topluluklara hem okuma yazma, hem sağlık, hem tarım veya teknik bilgi ve beceri dallarında bir toplum kalkınması anlayışı içinde toplu bir eğitim vermenin yollarını aramıyoruz? Vaktiyle, özellikle 1960'lı yıllarda, Köy İşleri Bakanlığı'nın öncülüğü ile bu türden etkinliklerin yer aldığı birtakım projeler geliştirilmiş, yurdun bazı bölgelerinde oldukça geniş çaplı uygulamalara da geçilmişti. Acaba buna benzer çalışmalar bugün de sürmekte midir?

Temel eğitim de önemli bir konu. Ben, temel eğitimi okuma-yazmayı, matematiği, coğrafyayı, yurttaşlık bilgisi vb. de içine alan ve herbir yurttaşımıza hem toplumsal çevreye uyum yapabilmesi, hem dünyayı anlaması, hem de geçimini sağlayacak bir meslek veya iş edinmesi bakımından verilmesi gerekli bilgi ve becerilerin tümünü kapsayacak bir eğitim etkinliği olarak düşünüyorum. Bu, herhale salt okuma-yazma öğretmenin ötesinde bir şeydir. Yalnızca okuma-yazmayı öğretmek veya öğrenmek bugün için o kadar güç ve önemli sayılmamalıdır. Yetişkin bir kimse çok kısa süre içinde okuma-yazmayı bcsit anlamda öğrenir, pekâlâ reklamları, gazete başlıklarını ve belki de çok basit yazıları okuyabilir; imzasını atar, bir iki satır da karalayabilir. Ancak, yeterince coğrafya bilgisi yoksa, tarih, fen ve matematik ile ilgili genel bir kültür kazan-

marıssa yine de okuduğu bir yazıyı ya çok düzeysel bir biçimde anlar, ya da hiç anlayamaz. Hele düşünce ve duygularını gereği gibi söz veya yazıyla anlatması hiç mümkün olmaz. Sayın Sağlık ve Sosyal Yardım Bakanlığı temsilcisinin de belirttiği gibi yaygın eğitimin gerçek anlamda verimli olabilmesi yurttaşlarımızın belirli bir eğitim düzeyine —örneğin en az ilkokul eğitimi düzeyine— kavuşturulmasına bağlıdır.

Son olarak yaygın eğitim alanında üniversitelerimize düşen görev üzerinde de kısaca durmak istiyorum. Bugün yurdumuzun her köşesinde —Edirne'den Van'a, Samsun'dan Antalya'ya kadar— bir, hattâ birkaç üniversite açılmış durumdadır. Bu üniversitelerde görevli bilim adamlarımız ve öğrencilerimiz kendi çevrelerinde yaygın eğitim etkinliklerinde fiilen ödev alırlar ise bu konuda çok olumlu bir ilerleme sağlanabilir. Sayın konuşmacılarımızın yakındıkları öğretici personel bulma sorunu da böylece büyük ölçüde çözülebilir. Bu tür bir uygulamanın bir başka yararı da şu olabilir : Çeşitli yüksek öğretim kurumlarında görevli bilim adamları, içinde yaşadıkları toplumun özelliklerini ve ihtiyaçlarını daha yakından tanıma imkânını bulurlar. Çalışmalarının bir bölümünü yerel, bölgesel sorunların çözümüne yöneltirler.

Oldukça uzun konuştuğumu biliyorum, beni sabırla dinlediğiniz için hepinize teşekkür eder, saygılarımı sunarım. Konuşmacı arkadaşlarımız değindiğim hususlarla ilgili olarak düşüncelerini belirtirlerse çok memnun olurum.

BAŞKAN — Teşekkür ederim Sayın Hocam.

Buyurun Sayın Savcı.

FİLİZ SAVCI — Bütün konuşmacılara bir soru sormak istiyorum. Denildi ki cezaevlerindeki yetişkinlere eğl-

tim veriliyor. Bir de cezaevlerindeki yetişkinlerin çocukları var. Bunlar ana-babaları dışında akrabaları olmadığı için hayat boyu anaları, babaları eğer cezaevinde ise cezaevinde kalmak zorunda kalıyorlar. Yetiştirme yurtlarındaki çocuklarımız var. Bunlar çeşitli imkânsızlıklar nedeniyle ya da anasının, babasının terk etmesi nedeniyle orada kalıyorlar. Ben diyorum ki bu çocuklarımızı eğitirken neler yapılıyor? Bu çocuklara maddî, manevî imkânlar olarak neler sunuluyor? Bunun yanında maddî manevî imkânlar evet sunuluyordur ama o çocuklara ne kadar sevgi veriliyor ya da sosyal uyumları ne kadar sağlanıyor, bunun sağlanması için neler yapılıyor? Ben bunu öğrenmek istiyorum.

BAŞKAN — Teşekkür ederim.

MÜJGAN BAŞGÜL — Sayın Akın Şehirlioğlu'na bir sorum var. Çiftçilere götürdüğümüz tarımla ilgili olsun, hayvancılıkla ilgili olsun; yenilikleri acaba çiftçiler nasıl karşılıyorlar? Yani hemen eski tarımla uğraşmakta, ya da hayvancılıkla uğraştıkları yöntemleri bırakıp sizin getirdiğiniz yenilikleri kabul ediyorlar mı, yoksa etmekte güçlükler mi çekiyorlar? Bu durumlar karşısında siz neler yapıyorsunuz.

Diğer bir sorum ise Sayın Harika Güzel'e. Halkta yeni meydana gelen ya da yeni ilgi uyandırmış bir hastalık olsun, örneğin AIDS konusunu ele alalım. Bu konuda dergiler, gazeteler çeşitli makalelerle bilgiler vermekte, ki bunlar yayınlarını satabilmek amacıyla halkın bu açlığını doyurma amacındalar. Siz Bakanlık olarak bunları düzenlerekte ya da bunların yönlendirilmesinde bir çaba harcıyor musunuz? Halkı bilinçlendirme konusunda neler yapıyorsunuz?

BAŞKAN — Teşekkür ederim.

AYŞE BERRİN KADEM — Okuma yazma faaliyetleri konusunda ve sağlık hizmetleri konusunda iki sorum var. Bu okuma-yazma faaliyetleri halkımızın cehaletten kurtulmasında ne derecede etkili olmaktadır? Okuma yazma bilmeyen hiçbir yetişkin kalmadı mı bu faaliyetler karşısında ve okuma yazma faaliyetleri sadece okuma ve yazmayı öğretmekle mi kalmalı? Temel birtakım şeylerle milletimiz bilinçlendirilmemeli mi? Mesela Atatürk'çülük ve geçmiş tarihimizden ders alınması gereken yönler, şu an için geri kalmış ve gelişmekte olan bir ülke konumunda olmamız gibi. Bunlar da okuma yazma faaliyetleri gibi yetişkin eğitimi içine girmektedir ve yaygın eğitimle bu başarılamaz mı?

Sağlık hizmetleri konusunda, sağlık hizmetlerinin ve personelinin yetersizliğinden bahsettiniz, fakat şu an ne yapmaktasınız yeterli olabilmesi için ve ayrıca yine bu konuya ilişkin Diyanet İşleri Başkanlığı ile işbirliği içinde olduğunuzu söylemişsiniz, ne gibi bir işbirliği? Geçen haftalarda bir gazete kúpüründe bir haber gözüme çarpmıştı, imamlara uygulamalı sağlık hizmeti yaptırılıyor. Bununla bir ilgisi olduğunu zannediyorum, biraz açıklarsanız sevinirim.

BAŞKAN — Teşekkür ederiz.

Efendim, Sayın Hocamız Ferhan Oğuzkan Beye çok teşekkür ediyorum. Çünkü ben paneli özetlemek, konuşmaları özetlemek ve bazı açıklamalarda bulunmak durumunda idim ama özellikle konuşmasının başlangıcından sonuna kadar Sayın Hocam bunu çok iyi bir şekilde değerlendirdi. Teşekkür ederim.

Sorulara cevap vermek üzere Sayın konuşmacılara sıra ile söz veriyorum.

Buyurun Sayın Kabasoy.

BASRİ KABASOY — Kadrolu öğretmeni bulunan cezaevlerinde böyle çocuklar bulunduğu takdirde o öğretmen tarafından o çocuğun eğitim ve öğretimi sağlanmaktadır, eğer öğretmen yoksa, çocuk belli okul yaşına geldiği takdirde dışarıya okula gidip gelmesi sağlanmakta, psikolog veya sosyolog varsa eğer kadrosunda yine bulunduğu cezaevinde, o psikolog veya sosyolog tarafından irtibat kurularak onunla ancak eğitim öğretimi sağlanabilmektedir. Şu anda cezaevlerinde herhangi bir anaokulu uygulaması mevcut değildir. Maalesef çocukların dış çevre ile uyumları sağlanamıyor, yapılamıyor. Böyle bir imkân getirilememiştir. 1980 yılından itibaren hatta 1983 yılından itibaren başlanmıştır, bu açıdan bu konulara henüz bir kesin çözüm çareleri getirilememiştir.

BAŞKAN — Sayın Şehirlioğlu, buyurun.

AKIN ŞEHİRLİOĞLU — Efendim, Sayın Ferhan Oğuzkan'dan topluca bir soru vardı. Bu koordinasyon eksikliği Millî Eğitim Gençlik ve Spor Bakanlığı'nın sorumluluğu. Bu 1739 sayılı Temel Eğitim Kanunu benim hatırladığım kadarıyla, bu görevi zaten vermiş. Bu eksiklik zannedersen Millî Eğitim Gençlik ve Spor Bakanlığı'nın kendi fonksiyonunu icradan ziyade bu koordinasyona girmesi gereken kuruluşların bu koordinasyonu kabul etmemesinden kaynaklanıyor gibi geliyor. Çünkü methediyorsun falan gibi bir şey olmasın, biz Tarım Bakanlığı olarak Millî Eğitim Gençlik ve Spor Bakanlığı ile olan hiçbir çözüme kavuşmamış sorununuz olmadı; yani devamlı bir işbirliği meselelerimizde yardımcı oldu. Ama Millî Eğitim Gençlik ve Spor Bakanlığı her türlü eğitim görevi ile koordinasyon görevini üstlenmişken bir Devlet Bakanlığına yaygın eğitimi de içerisinde olan konuların koordinasyonun verildiğini anlamak çok zor. Bu beceri programlarını kast ediyorum. Sayın hocam bu ilçe kalkınma planları zan-

nedersem Köyişleri Bakanlığında benim hatırladığım kadarıyla çok kısa çalıştım, biliyorsunuz o zaman Tarım Bakanlığı ayrı, Köyişleri Bakanlığı ayrı, Orman Bakanlığı ayrı idi. Entegre projeler o zaman Toprak İskân Genel Müdürlüğünün yürüttüğü il bazındaki köy envanterlerine dayalı olarak yapılırdı, şimdi bu yeni düzenlemelerle üç bakanlığın birleşmesinden sonra benim bilebildiğim kadarıyla bu tip entegre planlar yok. Ama özellikle kredilendirme, yatırımların yapılması bakımından şimdi Bakanlığımızda iki senedir uygulanan ilçe kalkınma planları projesi var. Yani herhangi bir ilçeye tarım yönünden yatırım için ödenek gönderilecekse, oraya bir yatırım yapılacaksa, mutlaka ve mutlaka ilçe kalkınma planı isteniyor.

Buna muvazi olarak işletmeler kredilenirken, bunlardan işletme ile ilgili projeleri isteniyor. Bir de yine belirli havzanın tamamını içerisine alan ve eğitimi sizin konuşmanızda bir ara buyurduğunuz gibi yani siz eğitirken işte şu konuyu ayrı ele almalıyım, bu konuyu ayrı ele almalıyım gibi bizim tarım kesimindeki ihtiyaç duyulan eğitimlerin de hepsini içerisine alan TYUAP Projemiz diye Dünya Banüasından da finansmanı alarak yine üç senedir uyguladığımız bir projemiz var. Yani belirli bir havzaya, belirli bir köye gittiğimiz zaman oradaki çiftçinin duyabileceği, hissedebileceği, ihtiyaç duyduğu bütün eğitimleri bir arada veriyor, ona amir olan bir proje bu.

Sayın Filiz Savcının sorusu direkt benimle ilgili değildi ama şunu bilgi olarak kendisine vermek isterim. Bizim Bakanlığımıza bağlı el sanatları eğitim merkezleri, konuşmam sırasında sayılarının dokuz olduğunu söylemiştim, oralarda yetiştirme yurdunda okuyan çocukların tahsil görmeleri için kontenjan ayrılmıştır, buldukları illerde yetiştirme yurtlarından biz buralara aktarma yapıyoruz, tabii istekli olanlara.

Müjgan Başgöl Hanım, çiftçiler sizin yeni verdiğiniz bilgileri, yenilikleri kabul ediyorlar mı etmiyorlar mı? diyor. Şimdi esasında bu her zaman tartışma konusu olan bir konu. Biz de mesleğimiz içerisinde amiyane tabiri ile çiftçinin aklı gözündedir diye bir konu vardır. Mutlaka kolay etmezler, ama bu kolay kabul etmeme onların bunu kabul etmemeye yatkın olduklarından değildir. Şimdi köylünün yaptığı iş bizim gibi değil, köylünün attığı her adım, varolduğu herşey onun yaşaması için gerekli olan sermaye. Şimdi toprak deyip geçersiniz, toprak dediğim zaman herkes için bunun ayrı bir anlamı vardır. Bir müteahhit için toprak her an üzerinde bina yapılıp satılacak bir arsa demektir, Sayın Hocam için toprak açık cezaevinin bahçesi demektir. Ama köylü için toprak sermayedir. Yine inek dediğimiz zaman kimimizin aklına süt gelir, kimimizin aklına et gelir, konfeksiyoncu için de derisi gelir, ama inek köylü için bir sermayedir. Dolayısıyla ben bunların üzerinde bir değişiklik yaptırdığım zaman çiftçinin doğrudan doğruya yaşaması ile ilgili olan varlığına el atıyorum demektir. Öyle ise burada benim dediğimi kabul etmekte çok dikkatli davranmak mecburiyetindeyiz. Ben onu sık sık tekrar müessesesini, ikna müessesesini bıkmadan uzandıktan kullanmak mecburiyetindeyim. Yani zamanla neticesi alınır. Şöyle ki şimdi bir gübre denemesi düşünelim. 1987 ekim mevsimi şu sırada bitmiştir. Orta Anadolu, yani Kasımın ortalarında herkes tarlasına gübreyi atar, şimdi yeni bir gübre çeşidi çıkmışsa eğer ben şu anda o gübreyi ona kullandırma şansını kaybettim. Ancak tanıtma safhasındayım. Bu bir senelik zamanda bu gübrenin faydasını ona tanıtıp da kabul ettirdiğimde ancak 1988'in bu mevsiminde bu gübreyi tarlasına serpecek. Ne oldu? Bir sene kaybettik, bir sene de bunun ekim müddeti benim 1987 yılında bu gübre senin şu buğday çeşidine faydalıdır diye

başladığım hareket ancak ve ancak 1990 senesinin başında neticelenmiş demektir. Yani tarımdaki yenilikleri aktarmak ve onların neticesini almak çok kısa olarak bir benzetme ile bitirmeme müsaade ederseniz bir otomobilin direksiyonunu düşününüz, bununla rot arasında çok yakın bir ilişki vardır, direksiyonu yarım santim oynattığınız zaman araba hemen yarım santim bir kayma yapabilir, ama bizim tarımdaki hareketlerimizin neticesi araba direksiyonu gibi değil, büyük bir tankerin düzenini düşününüz, dümen şu kadardır çevirirsiniz, çevirirsiniz ama ancak altı saat sonra gemiye bir çark yaptırırsınız, köylülerimizin hele bu zamanda, ki çiftçilikle uğraşan nüfus giderek genel nüfusta azaldığı için yenilikleri ve bilgileri kabul etmeme gibi bir duyguları yoktur, anlatmak gerekmektedir. Bir de neticesini almak, kendi tabiatından dolayı zamana bağlıdır.

Teşekkür ederim.

BAŞKAN — Buyurun Sayın Erdoğan.

AHMET ERDOĞAN — Efendim, ilk önce Sayın Ferhan Hocamızın ortaya koyduğu bir konu üzerine meseleyi getirmek istiyorum. Acaba bu koordinasyon ve işbirliği kanunu mu çok daha etkili ve uzun ömürlü olur, yoksa **Beden Terbiyesi Genel Müdürlüğü** gibi bir yapıya mı kavuşturulursa yaygın eğitim çok daha etkin ve geleceğe dönük hizmet verebilir? Bu konunun bir düşünülmesi ve hiç olmazsa bu alanda bir kamuoyu oluşturulması gereğine ben şahsen inanıyorum.

İkinci bir konu öğrencilerimizden Ayşe Hanım'ın bir sorusu. «Okuma yazma kurslarında başka bilgi veriliyor mu» gibi anladım, ben eğer yanlış anlamadıysam, açıklamalarından sonra tatmin olmazlarsa biraz daha açarız. Efendim, biz okuma yazma kurslarını iki kademedeki sürdür-

rüyoruz. Birinci kademe, ikinci kademe. Birinci kademe de; ikinci kademe de hem Türkçe, hem vatandaşlık bilgisi, hem matematik takviye olarak verilmektedir. Bildiğiniz gibi eski eğitim sistemimizde üçüncü sınıftan diploma alma olayı vardı. Yani o seviyede birinci kademeyi bitirene bir eğitim veriliyor ama tabii bu tartışılır, beşinci sınıf seviyesinde de ikinci kademe kursunda eğitim veriliyor ve bunu tamamlayanlar zaten ilkokul diplomasını almaya hak kazanıyorlar. Şimdi bir proje çalışmamız daha var hazırlıklarımız epeyce sürdü. Temel eğitim kavramı içinde, bir de acaba ortaokul diplomasına bu yetişkinleri ulaştırabilir miyiz gibi bir çabanın içindeyiz. Zannedirim bunun da gereğine hemen hemen hepimiz inanıyoruz. Çünkü artık Batı da aşağı yukarı buna yakın bir çalışma düzeni içinde.

Teşekkür ederim Sayın Başkan.

BAŞKAN — Teşekkür ederim.

Buyurun Sayın Okyay.

ERDOĞAN OKYAY — Bu yetiştirme yurdu meselesine ben de değinmek istiyorum, örneğin biz Bursa projemizi yetiştirme yurdu binasının içinde yaptık ve çırakların üçte birini de yetiştirme yurdu öğrencilerinden alıyoruz; yani genel eğitim okullarına gitmeyen, ortaokuldan veya ilkokuldan sonra devam etmeyen gençleri evvela işyerlerine yerleştiriyoruz, onları çıraklık eğitimine alıyoruz. Ancak şunu söyleyelim ki özellikle yöneticilerden gelen tepki şudur. Mümkün olan her fırsatta bu çocukları eğer başka bir okula yani yükseköğrenime geçit veren okullara aktarabilirlerse hemen onu yapıyorlar. Çünkü kurumun sosyal prestiji açısından da çıraklık eğitimi ya da meslek eğitimi değil, onların sayısal istatistiklerinde lise mezunu önemli.

O nedenle evvela bu algılamanın, bu bilincin değişmesi lâzım.

BAŞKAN — Teşekkür ederim.

Sayın Güzel.

S. HARİKA GÜZEL — Konuşmalarla ilgili olarak bana sorular soruldu, ilgiden mutluluk duydum.

Birinci olarak Sayın Ferhan Hocam'a koordinasyonla ilgili açıklamada bulunmak isterim.

Kurumlararası işbirliği konusunda, büyük çapta koordinasyon eksikliği olduğu bir gerçek. Bu konuya diğer konuşmacılar da değindiler.

İşbirliği konusunda ise, Bakanlığımız ile diğer sektörler arasında olumlu bir dialog var. Ancak; bu çalışma bir tek konuda bir hedef veya bir gruba yönelik olarak yürütülmektedir. Bu da hizmetler için yeterli olmamaktadır. Halk Sağlığı Hizmetlerinin planlanmış belli bir program dahilinde ve kapsamlı bir şekilde yürütülmesi, ileriye yönelik çalışmalarımız içinde amaçlanmaktadır. Yaygın eğitimde sektörler arası işbirliğinin bu toplantıda oluştuğunu görmekteyiz. Bunun için, bu toplantıyı hazırlayanlara ve katılanlara teşekkür etmek isterim.

Filiz Hanım, Bakanlığımız Sosyal Hizmetler ve Çocuk Esirgeme Kurumu Genel Müdürlüğü sorumluluğunda bulunan Yetiştirme Yurtları çocuklarımız hakkında soru sordunuz ve bu çocuklar için ne yapıyor dediniz.

Sosyal Hizmetler ve Çocuk Esirgeme Kurumu Genel Müdürlüğü, Bakanlığımıza bağlı, Katma Bütçeli bir kuruluştur. Bu kuruluşun devlet imkânları dışında yan gelirleri de vardır. Yan gelirlerinin bir kısmı yardımlardan sağlanmaktadır.

Bu kuruluşun başında konusuna vakıf uzman kişiler bulunmaktadır. Yetiştirme Yurtlarının genel durumunun iyileştirilmesi için planlı çalışmalar yürütülmektedir. Ayrıca, Devletin koruması altındaki bu çocukların eğitimlerine yönelik olarak özel kontenjanlar ayrılmıştır.

Sağlık ve Sosyal Yardım Bakanlığına bağlı Sağlık Meslek Liselerine her yıl alınan toplam öğrenci sayısının % 15'i bu çocuklara ayrılmıştır. Ortaokuldan İyi veya Pekiyi derece ile mezun olan bu çocuklar; Devlet Parasız Yatılı öğrenim görme hakkına sahiptirler. Aynı şekilde, diğer sektör okullarında da böyle bir imkân sağlanmıştır. Diğer konuşmacılar da bu hususu vurguladılar. Bu imkânla, Devletin koruması altındaki bu çocuklara her türlü fırsat verilmeye çalışılmaktadır.

Parasız Yatılı Devlet Okulunu bitiren çocukların mezuniyetlerinde işleri de hazırdır. Bu da Devletin çocuklara maddi ve manevi birçok imkân verdiğini göstermektedir. Devlet bu çocukları kendi koruması altına aldığı için bir anne ve babanın kendi evladını düşündüğü kadar korumakta ve kollamaktadır. Bu çocuklara yönelik götürülen bütün hizmetler Devletin imkânları nisbetinde yürütülmektedir. Daha iyi hizmet ve daha iyi imkân sağlamak amacımızdır.

Müjgan Hanım, Bakanlığımızın yeni bir hastalık, yeni bir olay ortaya çıktığı zaman neler yaptığı, nasıl tavırlar aldığı konusunda soru sordunuz. Halk eğitimi konusunda neler yapıyor dediniz.

Bakanlığımız bu gibi durumlarda konu ile yakından ilgilenmekte ve ciddi çalışmalar yapmaktadır. Bu çalışmalarımızdan bir tanesi, halen güncelliğini koruyan AIDS hastalığı ile ilgili faaliyetlerdir.

«Çalışmalar Üst Düzey Komisyonlarının Toplanmasıyla Başlamıştır. Sağlık Politikasının, Devlet Politikası İçinde Yeri Ne Olmalıdır?» «Bu Konuda Neler Yapılmalıdır?» diye kararlar zinciri çıkarılmıştır. Bu kararlar çerçevesinde ilk planlama halk eğitimi olmuştur. Halk eğitiminin nasıl yapılacağı, neler yapılacağı planlanmıştır.

Önce sağlık eğitimini yapacak, hizmeti halka götürececek sağlık personelinin eğitimi ele alınmıştır. Bu kişilerin eğitimi için gerekli tedbirler alınarak, yapılan eğitim planları gerçekleştirilmiştir. Halen bu çalışmalar, Bakanlığımız Temel Sağlık Hizmetleri Genel Müdürlüğü tarafından sürdürülmektedir.

Bakanlığımız ayrıca kitle iletişim araçları ile, bu konudaki sağlık propagandasını yürütmüştür. Televizyon ile işbirliği yapılarak, bazı programlar hazırlanmıştır. Konuyla ilgili broşürler, afişler basılarak halka dağıtılmıştır.

AIDS hastalığı ile ilgili yapılan çalışmaların değerlendirilerek, halkın bu konuda neler bildiği, neler bilmediği hakkında çok değişik sonuçlar ortaya çıkmıştır. Bunun üzerine planlanan sağlık eğitimi çalışmaları gözden geçirilerek yeniden yönlendirilmiştir. Halen bu çalışmalar daha da geliştirilerek devam etmektedir.

Ayşe Hanım, sağlık personelinin yetersizliği nedeniyle, Bakanlığımızın neler yaptığını sordunuz.

Sağlık personeli dendiği zaman iki grup düşünülmekte, hekim ve hekim dışındaki sağlık personeli grubu, ikinci gruba Ebe, Hemşire, Diyetisyen ve benzeri personel girmektedir. Sağlık için yapılan tüm çalışmalar bireysel çalışma olarak değil, bir ekip çalışması olarak ele alınmakta ve birbirinden ayrı düşünülmemektedir.

Sağlık personeli eksikliğinin giderilmesi için sağlık personeli yetiştiren okulların sayısı artırılmakta, her geçen gün yeni Tıp Fakülteleri, Sağlık Meslek Liseleri açılmak-

ta, mevcut okullardaki öğrenci kapasiteleri artırılmaktadır.

Sağlık Bakanlığı olarak okulların dışında değişik İnsan ve değişik sektörlerle sağlık eğitimi konusunda işbirliği yapılmaktadır. Ancak, Bakanlık olarak amacımız sayısal yeterliliğe ulaşırken sağlık personelinin niteliğini de arttırmaktır.

Öğretmen, Muhtar, Ev Ekonomisti, Ziraat Teknisyeni ve benzeri ile ortak çalışmaya gidilmektedir. Konuyla ilgili eğitim yapılarak, bilgi aktarılarak yardımcı olmaları sağlanmaktadır. Eğer iyi planlanmış, iyi bir örgütlenme sağlanmışsa başarılı sonuçlar alınmaktadır. Ancak, yeterli olduğunu söyleyemiyoruz.

Devlet Planlamada Sağlık Personeli artış hedefleri için öngörülen yere ulaşılmış değil. Hemen hemen bütün mesleklerde belirlenen hedeflere varılmış olmasına rağmen, sağlık alanında belirlenen hedefe henüz ulaşamamıştır. Hele Dünya Sağlık Teşkilatının standartlarına bakılacak olursa gerilerde kalındığı görülmektedir. Sağlık personelinin yetiştirilmesi, diğer meslek mensuplarının yetiştirilmesi kadar kolay olmamaktadır. Çünkü, konu doğrudan insan sağlığını ilgilendirmektedir. Sağlık personeli yanlış eğitilirse, yanlış bilgi alırsa ya da bilgi-becerisi eksik bırakılırsa kişinin hayatı tehlikeye girer. Kısaca; söz konusu insan sağlığı olunca bu programlar ayrı bir hassasiyet, ayrı bir önem kazanmaktadır.

Bir başka soru Diyanet İşleri Başkanlığı ile ilgili idi.

Burada din adamlarından yararlanmaya çalışılmaktadır. Din adamlarının halkımızla iyi bir diyaloga sahip oldukları bir gerçektir. Halkımız onlardan genel bilgileri çok daha kolay benimsemekte ve uygulamaktadır. Bu nedenle Sağlık Bakanlığı, Diyanet İşleri Başkanlığı ile işbirliği yapmakta çok yarar görmektedir. Yapılan çalışmalar

planlı, programlı olmamakla beraber, Diyanet İşlerinin halka yakın temasta olan ve tabii lider durumunda bulunan din adamlarımıza, sağlık personeli tarafından sağlıkla ilgili bilgiler verilmesi ve bunların halka onlar kanalı ile ulaştırılması sağlanmaktadır.

BAŞKAN — Teşekkür ederim. Değerli panel üyesi arkadaşlarıma ve siz sayın konuklarımıza şükranlarımızı sunarak oturumu kapatıyorum.

BİLDİRİ : IV

Yaygın Eğitim Açısından Çıracılık ve Meslek Eğitimi

Ahmet SEVGİ
MEGS Bakanlığı Talim ve Terbiye
Kurulu Üyesi

Oturum Başkanı : Doç. Dr. Meral AKSU

YAYGIN EĞİTİM AÇISINDAN ÇIRAKLIK ve MESLEK EĞİTİMİ

GİRİŞ :

Ekonomik ve sosyal kalkınmayı sağlamada; **üretimi artırmanın ve kaliteyi yükseltmenin** iki önemli unsur olduğu bilinmektedir. Bu amacı gerçekleştirmek için, modern teknolojiyi iş alanlarına uygulayabilecek **bilgili, becerili ve iş alışkanlıklarına** sahip insangücünün yetiştirilmesi gerekir.

Bu insangücü; çıraklık ve meslek eğitimi yoluyla, yetiştirilmeye çalışılmaktadır.

Türk Milli Eğitim Sistemini düzenleyen 1973 tarihli Milli Eğitim Temel Kanunu, Türk Milli Eğitiminin genel amacını özetle şöyle belirtmiştir.

Türk Milletinin bütün fertlerini;

- 1 — Nitelikleri tam birer Türkiye Cumhuriyeti vatandaşı olarak yetiştirmek,
- 2 — Sağlıklı, yapıcı ve yaratıcı kişiler olarak topluma kazandırmak,
- 3 — Hayatları boyunca kendilerini mutlu kılacak ve toplumun mutluluğuna katkıda bulunacak bir meslek sahibi yapmaktır.

«Milli Eğitim Temel Kanunu» Türk Milli Eğitim Sistemini örgün ve yaygın olarak iki ana bölüme ayırmıştır.

Bu Kanundan sonra, 1977 yılında çıkarılan «Çırak, Kalfa ve Ustalık Kanunu» ile diğer iki sistemden farklı özelliklere sahip üçüncü bir sistem eğitim sistemimizde yer almıştır.

Çıraklık eğitimi bir yaygın eğitim faaliyeti değildir.

TERİMLER VE TANIMLAR :

Bu tebliğde kullanılan; **meslek eğitimi, çıraklık eğitimi, yaygın eğitim, teknik eğitim, aday çırak, çırak, kalfa, becerili işçi-usta, usta öğretici** aşağıdaki anlamlarda kullanılmıştır.

Meslek Eğitimi : Ferde, iş hayatındaki belirli bir meslek ile ilgili bilgi, beceri ve iş alışkanlıkları kazandıran ve ferdin yeteneklerini çeşitli yönleri ile geliştiren bir eğitim sürecidir.

Çıraklık Eğitimi : Yetkili otoritelerce düzenlenmiş çıraklık sözleşmesi esaslarına göre, ferde; bir meslek alanında, mesleğin gerektirdiği bilgi, beceri ve iş alışkanlıklarını esas alarak, iş içerisinde kazandıran bir meslek eğitimidir.

Yaygın Eğitim : Örgün eğitim sistemine hiç girmemiş yahut, herhangi bir kademesinde bulunan veya bu kademedен çıkmış olan ferde örgün eğitimin yanında veya dışında bilgi, beceri, davranış ve iş alışkanlıklarını pratik yöntemlerle kazandıran bir eğitimidir.

Teknik Eğitim : İleri seviyede fen ve matematik bilgisi ile uygulamalı teknik yetenekler isteyen, becerili işçi ile uygulamalı teknik yetenekler isteyen, becerili işçi görev için, gerekli olan bilgi, beceri ve iş alışkanlıklarını geliştirme sürecidir. Teknik eğitim temel mühendislik alanlarında yaygın olmakla birlikte bu alan ile sınırlı değildir.

Aday Çırak : Çıraklığa başlama yaşını doldurmamış ve çıraklık döneminden önce kendisine işyeri ortamı tanıtılan, sanat ve mesleğinin ön bilgileri verilen kişidir.

Çırak : Çıraklık sözleşmesi esaslarına göre meslek alanında mesleğin gerektirdiği bilgi, beceri ve iş alışkanlıklarını iş içerisinde geliştiren kişidir.

Kalfa : Bir mesleğin gerektirdiği bilgi, beceri ve iş alışkanlıklarını kazanmış ve bu meslekle ilgili iş ve işlemleri ustanın gözetimi altında kabul edilebilir standartlarda yapabilen kişidir.

Becerili İşçi-Usta : Bir mesleğin gerektirdiği bilgi, beceri ve iş alışkanlıklarını kazanmış ve bunları mal ve hizmet üretiminde iş hayatınca kabul edilebilecek standartlarda uygulayabilen; üretimi planlayabilen; üretim sırasında karşılaşılabilecek problemleri çözümlayebilen; düşüncelerini yazılı, sözlü ve resim ile açıklayabilen; üretimle ilgili pratik hesaplamaları yapabilen kişidir.

Usta Öğretici : Ustalık yeterliğini kazanmış; aday çırak, çırak, kalfa ile meslek lisesi öğrencilerinin işyerindeki eğitiminden sorumlu; mesleki eğitim tekniklerini bilen ve uygulayan kişidir.

ÇIRAKLIK EĞİTİMİNİN TARİHİ GELİŞİMİ :

Herhangi bir mesleğin öğretilmesi için, gerekli bilgi, beceri ve mesleki alışkanlıkların bir kişiden diğerine aktarılması konusunun tarihi çok eskidir. Milattan 2100 yıl önce Babil'de sanatkârların mesleklerini gençlere öğretme zorunluluğu vardır.

Milattan sonra 1000 ile 1500 yılları arasında yani el sanatlarıyla üretim döneminde, LONCA denilen geleneksel çıraklık eğitim sistemi oluşmuştur. Bu sistemle insangücü yetiştirilmesine endüstri inkilâbına kadar devam edilmiş hatta bazı mesleklerde etkileri azalarak günümüze kadar

gelinmiştir. Bugün üretim sistemlerinin gelişmesi, yani fabrika sistemi ve otomasyon sonucunda, geleneksel çıraklık sistemiyle insangücü yetiştirilmesi daha çok küçük sanayi ile el sanatları kesimine kaymıştır.

Türk esnaf ve sanatkârlarının teşkilatlanması sonunda başlayan ve çıraklık eğitimi olarak adlandırılan eğitim türü, XII. yüzyılda AHİ'likle başlamıştır. Moğol akınlarından kaçarak Anadolu'ya gelen Türkler arasında Harzem bölgesinin değerli esnaf ve sanatkârı, Anadolu'da bulunan meslektaşlarına kendilerini kabul ettirebilmek ve haklarını koruyabilmek için bir teşkilat kurulması zorunluluğunu duymuşlardır.

Bu sanatkârlardan biri olan Ahi EVRAN; ekonomik durumu, yükseltmek, gençleri bir sanat ve meslek sahibi yapmak ve diğer kötü akımlardan korumak amacıyla önce debbağlıkla uğraşan ayakkabıcı ve sarac esnafını teşkilatlandırmış ve kurduğu bu teşkilatın başkanı olmuştur. Bu sanat kolları kısa zamanda 32ye yükselmiş ve teşkilat ülke düzeyine yayılmıştır. Ahi EVRAN çeşitli illerde sanatını sürdürdükten sonra Kırşehir'e gelmiş ve burada vefat etmiştir.

Ahilik; faydalı sosyal ve ekonomik görevler yapmış ve etkinliğini XVII. yüzyıla kadar sürdürmüştür. Osmanlı Devletinin egemenliğinde müslüman olmayan halkın da bulunması sebebiyle çeşitli dinler arasında ortak çalışma zorunluluğu belirmiştir. Bu sebeple eski niteliğinden fazla bir şey kaybetmeden yeniden bir teşkilat doğmuştur. Bu teşkilat GEDİK adını almıştır.

Gedik teşkilatının bulunduğu dönemde birikmesi; çıraklık ve kalfalıktan yetişip ustalığa geçmeden, başka bir deyimle gedik sahibi (Gedik'li) olmadan dükkân açmak suretiyle sanat ve ticaret yapamamaktadır.

Bu sistem 1860 yılına kadar sürmüştür. Tanzimatın ilanı ve yabancı devletlerle yapılan ticaret anlaşmaları sonunda sanat ve ticaretin gelişmesine engel olabileceği düşüncesiyle bu sistem kaldırılmıştır.

Buna rağmen Ahilikten gelen; yönetim anlayışı, kurullar ve toplantılar mesleğe başlama, mesleki eğitim, meslekte yükselme ve iş yeri açma törenleri uzun yıllar uygulanmış ve sonradan hazırlanan hukuk kurallarına da ışık tutmuştur.

Ülkemizde ilk sanat okulu 1861 yılında Mithat Paşa tarafından açılmıştır. Cumhuriyet döneminde çeşitli derece ve türde meslek okulları açılarak bu alanda büyük bir gelişme kaydedilmiştir. Çıraklık eğitimi ise, geleneksel yöntemlerle bugüne kadar gelmiştir. Bu sistemi kanunla düzene koyma çalışmaları da sürmüştür.

1923 yılında İzmir İktisat Kongresinde uygulamalı çırak okulları açılması gereğine değinilmiştir. 1934 yılında Milli Eğitim Bakanlığının teklifi ve Başbakanlığın onayı ile kurulan Bakanlıklararası Komisyonun hazırladığı raporda çırak okullarının açılmasının gerekliliği belirtilmiştir.

Sonraki yıllarda Kayseri Uçak Fabrikasında, Eskişehir Devlet Demir Yolları İşletmesinde ve Makina ve Kimya Endüstrisi Kurumunda Kırıkkale'de çırak okulları açılmıştır.

1963 yılı İcra Planında Çıraklık Kanunu'nun çıkarılması belirtilmiştir. 1972 yılında T.B.M.M.'nde kabul edilen 1591 sayılı Çıraklık Kanunu ise Cumhurbaşkanı'nca veto edilmiştir.

1974 yılı İcra Planında Çırak, Kalfa ve Ustalık Kanunu'nun yeniden çıkarılması istenmiştir.

19-20 Kasım 1975 tarihlerinde yapılan «Endüstriyel Mesleki ve Teknik Öğretim ile Sanayi İlişkileri Sempo-

yumu»nun tartışma konularından birisi Çırak, Kalfa ve Ustalıkla ilgili mevzuatın biran önce çıkarılması olmuştur.

1977 yılında, 2089 sayılı Çırak, Kalfa ve Ustalık Kanunu çıkarılmış, ve 5.7.1977 tarihli Resmi Gazete'de yayımlanarak yürürlüğe girmiştir. Bu Kanunla Çıraklık Eğitimi hizmetlerini yürütme görevi Milli Eğitim Bakanlığına verilmiştir.

Bir süre Yaygın Eğitim Genel Müdürlüğü tarafından yürütülen Çıraklık Eğitim hizmetleri geniş bir kitleyi ilgilendiren özelliği ve önemi sebebiyle, bağımsız bir genel müdürlükçe yürütülmesi uygun görülmüş ve 14.8.1978 tarihinde «Çıraklık Eğitimi Genel Müdürlüğü» kurulmuştur.

1983 tarihinde çıkarılan 179 sayılı M.E.G.S.B.'nin Teşkilat ve Görevleri Hakkında Kanun Hükmündeki Kararname ile çıraklık eğitimi hizmetleri tekrar yaygın eğitim hizmetleriyle birleştirilerek «Çıraklık ve Yaygın Eğitim Genel Müdürlüğü»nce yürütülmeye başlanmıştır.

1986 yılında, 3308 sayılı Çıraklık ve Meslek Eğitimi Kanunu çıkarılmış ve 19.6.1986 tarihli Resmi Gazete'de yayımlanarak yürürlüğe girmiştir.

Bu kanunun çıraklık eğitimi ile ilgili hükümleri Milli Eğitim Gençlik ve Spor Bakanlığı'na bağlı Çıraklık ve Yaygın Eğitim Genel Müdürlüğü tarafından yürütülmektedir.

ÇIRAKLIK EĞİTİMİ SİSTEMİ VE SAĞLAYACAĞI BAŞLICA FAYDALAR :

Endüstri İnkılâbı ile birlikte üretim sistemlerinde meydana gelen gelişmeler, toplumların insangücü yetiştirme mekanizmalarında da köklü değişimler yapmıştır. Bu değişimlere ve gelişen ihtiyaçlara cevap veremeyen geleneksel çıraklık yöntemi endüstrileşmiş ülkelerce terk edil-

miştir. Endüstrinin usta düzeyindeki insangücü ihtiyacını karşılamak amacıyla pekçok ülke, meslek eğitimini kendi eğitim sisteminin bütünlüğü içerisinde geliştirmekle kalmamış çıraklık eğitiminin de günümüz endüstrisinin insangücü ihtiyaçlarına paralel olarak yeniden düzenlemişlerdir.

Günümüzde; bazı ülkeler mesleki eğitimlerini tamamen çıraklık sistemiyle, bazıları meslek okullarına dayalı, bazıları ise çıraklık ve meslek okullarından oluşan karma yaklaşımla gerçekleştirmektedirler.

Yüzyılı aşkın geçmişi olan mesleki eğitim sistemimiz genelde tam gün esasına göre düzenlenmiştir. Diğer bir ifadeyle kalifiye işgücünün devletin okullarında yetiştirilmesi amaçlanmıştır.

Teknolojik gelişmeler, devlet okullarında eğitilmiş teknik insangücünün yetiştirilmesinin pahalıya mal oluşu ve benzeri sebeplerle, yeni mesleki eğitim sistemi arayışı 20 yıldan beri Türkiye'nin gündeminde yer almıştır.

İşte bu arayışın sonucu olarak, Çıraklık Sistemi'nin yani gerçek iş ortamında işgücü yetiştirmeyi esas alan Çırak, Kalfa ve Ustalık Kanunu 1977'den 1986 yılına kadar kademeli şekilde ve bazı illerimizde uygulanmıştır. Uygulamalarda görülen aksaklıkları gidermek ve bazı yenilikleri uygulamaya koymak amacıyla 3308 sayılı «Çıraklık ve Meslek Eğitimi Kanunu» çıkarılmıştır. Bu kanunla 2089 sayılı ve 3475 sayılı kanunlar bütünüyle yürürlükten kaldırılmıştır.

Bu kanunla; meslek eğitimi esas itibariyle,

1. Çıraklık eğitimi,
2. İşletmelerde meslek eğitimi,
3. Meslek Kursları,

olmak üzere üç başlık altında toplanmış ve şekillendirilmiştir.

Bu sistemin sağlayacağı başlıca faydalar aşağıdadır.

Çalışma Disiplini : Aday çırak ve çırak bir sözleşme ile işyerine girmektedir. Çıraklık eğitiminde süreler belirlenmiştir, kanun tarafları daha sıkı bir işbirliği ve dayanışmaya zorlamaktadır. Böylelikle, iş hayatına belli bir disiplin getirmiş olacaktır. Ayrıca iş yeri açma ve usta ünvanı ile çalışma belli bir düzene girmektedir. Ustalık belgesi olmayanlar müstakil işyeri açamayacaklardır. Böylece :

- İşin kalitesi yükselecektir.
- Üretim artacaktır.
- Üretimde ekonomi sağlanacaktır.
- Üretimin tüketici tarafından beğenilmesi mümkün olacaktır.

Sosyal Güvenlik ve Ücret : Aday çırak ve çıraklar, kanunun 25. maddesine göre İş Kazaları ve Meslek Hastalıkları ile Hastalık sigortasına tabi olmaktadır. Yine aday çırak ve çıraklara asgari ücretin % 30'u oranında ücret ödenmektedir. Böylece çıraklar sosyal güvenceye kavuşturulmuşlardır.

Çırak-Kalfalık-Usta Standardı : Aday çırak, çırak ve kalfalık sürelerine göre teorik ve pratik öğretim yapılması, ülke çapında denklik sağlanabilmesi yönünden önemlidir. Bu denklikle yapılan iş kalitesinin ülkenin her yerinde benzer olması sağlanabilecektir.

Eğitim Fırsatı : Çeşitli sebeplerle eğitim dışında kalmış olan milyonlarca gence yeniden bir eğitim fırsatı verilmektedir. (Ek : 1) Böylelikle bu gençlerimize Devlet sahip çıkmakta, onları; toplum kalkınmasına daha fazla katkıda bulunabilecek hale getirmektedir.

Kollektif Çalışma : Ortaklaşa eğitim ilkesi, işyeri sahipleri ile Milli Eğitim Gençlik ve Spor Bakanlığını sıkı bir işbirliği yapmasını zorunlu kılmaktadır. Ortaklaşa eğitim, aday çırak, çırak ve kalfaların gerçek iş şartlarında

yetişmeleri, çalışma hayatını iyi tanımaları, işyerinde sağlıklı insan ilişkilerinin gelişmesinin önemini iyi kavramaları sonucunu doğuracaktır.

MESLEKİ VE TEKNİK EĞİTİMİN İLKELER (1) :

- (1) Mesleki ve Teknik Eğitim iş hayatının insangücü ihtiyacına nitelik ve nicelik yönünden cevap verecek şekilde planlanmalıdır.
- (2) Meslek ve Teknik Eğitim Programları ferdin ve iş hayatının ihtiyaçlarına cevap verecek şekilde geliştirilmelidir.
- (3) Etkili çalışan bir mesleki eğitim sistemi için öğrencilere sistemli mesleki rehberlik hizmetleri verilmelidir.
- (4) Mesleki ve Teknik Eğitimde eğitim ortamı gerçek iş ortamına uygun olmalıdır.
- (5) Mesleki ve Teknik Öğretimde, eğitim ve öğretim hizmetleri hizmetin özelliklerine göre yetiştirilmiş öğretmenler tarafından yürütülmelidir.
- (6) Mesleki ve Teknik Öğretim Kurumlarındaki atelye ve meslek dersleri öğretmenleri alanlarında yeterli iş tecrübesine sahip olmalıdırlar.
- (7) Mesleki ve Teknik Öğretim Kurumları öğretmenleri bilim ve teknolojiadaki gelişmelere uyum sağlamak için sürekli ve kapsamlı bir hizmetiçi eğitimden geçirilmelidir.
- (8) Mesleki ve Teknik Eğitim yönetim ve denetim hizmetleri, özel olarak yetiştirilmiş personel tarafından yapılmalıdır.

(1) Sezgin, S. İlhan, Mesleki ve Teknik Eğitimin Eğitim Hizmetlerindeki Yeri ve Önemi, Tercüman Milli Eğitim Sempozyumu 1984 S. 198-207

- (9) Mesleki ve Teknik Eğitim, arařtırmalara dayalı olarak, sürekli geliřtirilmelidir.
- (10) Mesleki ve Teknik Eğitim, Milli, bölge ve mahalli seviyede planlanmasına iř hayatının katılımı gerekir.
- (11) Mesleki ve Teknik Eğitime asgari finansmanı ihtiyacı karřılandığında giriřilmelidir.
- (12) Mesleki ve Teknik Eğitim için gerekli eğitim araçları ve gereçleri, ulařılmak istenen amaçlara göre tespit edilmelidir.
- (13) Mesleki ve Teknik Eğitim, eğitim sisteminin bütünüyle ve iř hayatı ile uyumlu, götürülecek hizmetin özelliklerine uygun bir şekilde teřkilatlanmalıdır.
- (14) Mesleki ve Teknik Eğitimin etkisi, eğitim amaçları ve yetiřtirdiđi insangücünün iř içerisindeki başarıları dikkate alınarak tespit edilmelidir.

YENİ MESLEKİ TEKNİK EĐİTİM SİSTEMİ

Milli Eğitim Sisteminin bütünlüđü içinde, Yeni Mesleki Teknik Eğitim Sistemi (Ek : 2)'de, Yeni Çıraklık Eğitim Sistemi ise (Ek : 3)'de gösterilmektedir.

(Ek : 2)'deki řemada Türk Milli Eğitim Sistemine Çıraklık ve Meslek Eğitimi Kanunu ile getirilen yenilikler iřaretlenmiřtir.

Şemanın takip edilmesinden de anlaşılacağı üzere;

1. Çıraklık ve örgün mesleki teknik eğitim bir sistem bütünlüđüne kavuřturulmuřtur.
2. Çıraklığa başlama yařını doldurmamıř aday çıraklara, (Yani 12 ve 13 yařlarındaki çocuđa) bir mesleđe hazırlanma veya meslekleri tanıtmaya amacıyla; mecburi olmayan ve 2 yıl süreli çıraklık eğitimi getirilmiřtir.

3. 1977 yılında çıkarılan eski Kanuna göre de Çıraklık döneminde kalfalık eğitimi yapılmaktaydı. Yeni Kanun'da, kalfalık yeterliğini kazanmış olanlar :
- Mesleklerinde en az 5 yıl çalışmak kaydıyla, ustalık imtihanlarına doğrudan katılıp başarılı olmaları halinde, veya
 - Mesleklerinde en az üç yıl çalışmak ve Bakanlıkça açılan ustalık eğitimi kurslarını başarı ile tamamlamak kaydıyla, ustalık imtihanlarına katılıp başarılı olmaları halinde **USTA** olmaktadır.

Usta olanlar; Usta ünvanı ile çalışabilmekte veya bağımsız işyeri açma yetkisine sahip bulunmaktadır.

4. Endüstri Meslek, Kız Meslek ve Ticaret Liseleri ile Otelcilik ve Turizm Meslek Liselerinde okumakta olan öğrenciler; pratik eğitimlerini Kanun kapsamına giren işletmelerde yapmaları zorunluluğu getirilmiştir.

İşletmelerde beceri eğitimi gören bu öğrenciler; teorik eğitimlerini kendi okullarında yapmaktadırlar. Uygulama ise şöyle başlatılmıştır. X ve XI. sınıflarda;

- Teorik derslerin eğitimi 2 gün okulda,
- Beceri eğitimi 3 gün işletmede,

IX. sınıflardaki eğitim ise; temel meslek eğitimi kapsamından hem teorik derslerin eğitimi, hem de beceri eğitimi okulda yapılmaktadır. (Bu bölüme ait örnek haftalık ders dağıtım çizelgesi Ek : 4'dedir.)

5. **Okul dışındaki genç ve yetişkinler için Meslek kursları ile özel eğitime muhtaç kişilere özel eğitim kursları Milli Eğitim Gençlik ve Spor Bakanlığınca düzenlenmektedir.**

Ayrıca; işletmelerin kendi personeline yapacakları geliştirme ve uyum kurslarının açılış ve işleyişiyle ilgili esas-

ları, diğer Bakanlık, kurum ve kuruluşlarla işbirliği yaparak Milli Eğitim Gençlik ve Spor Bakanlığınca düzenlenmektedir.

6. Aday çırak, çırak, kalfa ve ustaların; eğitimleri sırasında kazandıkları bilgi ve beceriler meslek lisesine geçişte değerlendirilmektedir. Ayrıca, yabancı ülkelerden alınmış kalfalık, ustalık veya kurs belgeleri ile yurt içindeki çırak okulları, mesleki ve teknik açıköğretim okulu halk eğitimi merkezleri ve benzeri kurumlardan alınmış belgeler de, çıraklık, kalfalık ve ustalık eğitimine geçişte değerlendirilmektedir.

Çıraklık eğitimi görenler için yapılan denklik işlemi sonunda, meslek lisesi telafi eğitimini tamamlayanlar yüksek öğretime gidebilmektedir. Yine bu yolla Meslek Lisesi mezunu olanlar, isterlerse teknik lise telafi eğitimini tamamlayarak, yüksek öğretime gidebilmektedirler.

Şema üzerinde görülmeyen, fakat sistemi geliştirmeyi sağlayacak iki önemli yenilik ise aşağıdadır.

MESLEKİ VE TEKNİK EĞİTİMİ GELİŞTİRME VE YAYGINLAŞTIRMA FONU :

Çıraklık, mesleki-teknik eğitimi nitelik ve nicelik yönünden geliştirmek amacıyla 3308 sayılı Kanunla «Çıraklık, Mesleki ve Teknik Eğitimi Geliştirme ve Yaygınlaştırma Fonu» kurulmuştur. Bu fonun kaynakları muhtelif gelirlerden oluşmaktadır. Fonun yönetim, işleyiş ve kullanma usul ve esasları yönetmelikle tespit edilecektir.

Kanun kapsamına giren işyerlerinde kanunda belirtilen sınırlar içerisinde ve Bakanlıkça tespit edilen esas ve ölçülere göre çırak, teknik ve meslek lisesi öğrencilerine beceri eğitimi yaptıran gerçek ve tüzel kişilere, gelir ve

kurumlar vergilerinden fona ödedikleri mablağın % 50'si teşvik primi olarak iade olunacaktır.

MESLEKİ VE TEKNİK EĞİTİM ARAŞTIRMA VE GELİŞTİRME MERKEZİ (METARGEM) :

Etkili bir mesleki-teknik eğitim için bilim, teknoloji ve iş hayatındaki değişikliklerin sürekli izlenmesi ve eğitimin bu değişikliklere uyumunun sağlanması gerekmektedir. Bu ihtiyaç pek çok defa belirtilmiş olmasına karşılık, ihtiyaca cevap verecek birtedbir getirilememiştir. 3308 sayılı Kanunla çıraklık, mesleki-teknik eğitim konularında Bakanlıkça ihtiyaç duyulan plânlama, araştırma, geliştirme ve üretim hizmetlerini yapmak amacıyla, «Mesleki ve Teknik Araştırma ve Geliştirme Merkezi» kurulmuştur. Bu merkezin yapacağı başlıca hizmetler şunlardır :

1. Bilim, teknoloji ve iş hayatındaki değişmelerin mesleki-teknik eğitime etkilerini araştırmak,
2. Eğitim programlarını iş hayatındaki değişmelere göre geliştirmek,
3. Mesleki ve teknik eğitim için her türlü eğitim araç ve malzemesini geliştirmek,
4. Mesleki-teknik eğitim için çeşitli testler hazırlamak, uygulamak ve sonuçlarını değerlendirmek,
5. Mesleki-teknik eğitim kurumlarında beceri eğitimi sırasında yaptırılacak iş projelerini geliştirmek ve bu projelerin üretim planlarını hazırlamak,
6. Mesleki-teknik eğitimin gelişmesi için kurslar ve seminerler düzenlemek,
7. Mesleki rehberlik hizmetlerini geliştirmek.

KANUN'UN EĞİTİM SİSTEMİNE GETİRDİĞİ YENİLİKLER

Kanunun eğitim sistemine getirdiği başlıca yenilikler **özetle** şöyledir :

- Çıraklık ve örgün mesleki teknik eğitim bir sistem bütünlüğüne kavuşturulmuştur.
- İş hayatı; mesleki-teknik eğitimin planlama, geliştirme ve değerlendirme süreçlerine ülke ve il düzeyinde katılmaktadır.
- Mesleki beceri eğitimi gerçek iş ortamında yapılmaktadır.
- Mesleki-teknik eğitimin geliştirilmesi ve yaygınlaştırılması için istikrarlı kaynak sağlanmaktadır.
- İşletmelerin iş öncesi meslek eğitimine katılması ekonomik yönden teşvik edilmektedir.
- İş hayatındaki ve teknolojiadaki değişimler, eğitime etkileri yönünden mesleki-teknik araştırma ve geliştirme merkezince izlenecektir.
- Mesleki teknik eğitim kurumları döner sermaye kapılları artırılmakta ve üretim kârının bir kısmı ilgili personele dağıtımı yoluyla üretim teşvik edilmektedir.
- İşsiz genç ve yetişkinlerle, özel eğitime muhtaç kişileri istihdama hazırlayan meslek kursları açılacaktır.
- Yetişkin usta ve teknik personelden öğretici olarak yararlanacaktır.

SONUÇ :

3308 sayılı Çıraklık ve Meslek Eğitimi Kanunu ile kurulan ve halihazırdaki uygulama ile cesaret verici bir noktada bulunan yeni mesleki ve teknik eğitim sistemi, tam ve yaygın olarak uygulanması halinde, ülkemizin çok yönlü olarak kalkınmasına ve istihdamın artmasına olumlu katkıları sağlayacaktır.

KAYNAKLAR

Alkan, Cevat ve Doğan, Hıfzı. **Mesleki ve Teknik Öğretim Ana Plan Esasları** Ankara : Erkek Teknik Yüksek Öğretmen Okulu Matbaası 1974.

Alkan, Cevat-Doğan, Hıfzı-Sezgin, S. İlhan. **Mesleki ve Teknik Eğitim Prensipleri**, A.Ü. Eğitim Fakültesi Yayınları No : 90, Ankara : A.Ü. Basımevi 1980.

Çıraklık ve Meslek Eğitimi Kanunu Uygulamaları ve Sonuçları 19 Haziran 1987. Milli Eğitim Gençlik ve Spor Bakanlığı - Ankara. **Çıraklık Eğitimi Genel Müdürlüğü Brifingi** Ankara : Mesleki ve Teknik Açıköğretim Okulu Matbaası - 1982.

Çıraklık Eğitimi : Yapılan Çalışmalar, Değerlendirme ve Planlama Ankara : Milli Eğitim Gençlik ve Spor Bakanlığı - 1987.

Doğan, Hıfzı. **Mesleki ve Teknik Eğitimin İlkeleri ve Gelişimi**. Ankara : A.Ü. Eğitim Bilimleri Fakültesi. Mesleki ve Teknik Eğitim Sempozyumu 1983.

Endüstriyel Mesleki ve Teknik Öğretim ile Sanayi İlişkileri Sempozyumu (19-20 Kasım 1975) Etüd ve Programlama Dairesi Yayınları Yayın No : 129 Ankara : FRTEM Matbaası 1976.

Resmi Gazete **Milli Eğitim Temel Kanunu** (24.6.1973 tarih ve 14574 sayılı) - (18.6.1983 tarih ve 18081 sayılı)

Resmi Gazete **Çırak, Kalfa ve Ustalık Kanunu** (5 Temmuz 1977 tarih ve 15887 sayılı)

Resmi Gazete **Çırak, Kalfa Ustaların Eğitimi Hakkındaki Yönetmelik** (2.12.1978 tarih ve 16477 sayılı) - (11.2.1979 tarih ve 16547 sayılı)

Resmi Gazete **(MEGSB'nun Teşkilat ve Görevleri Hakkında Kanun Hükmünde Kararname** (14.12.1983 tarih ve 18251 sayılı)

Resmi Gazete **Çıraklık ve Meslek Eğitimi Kanunu** (19.6.1986 tarih ve 19139 sayılı)

Özkan, Zeki. **Küçük Sanayide Eğitim** Ankara : Mesleki ve Teknik Açıköğretim Okulu Matbaası - 1987.

Sevgi, Ahmet. **KİPLAS Yüksek Danışma Konseyi Toplantısı, Mesleki ve Teknik Öğretim Sisteminin Geliştirilmesi** - İstanbul - 1985

Sevgi, Ahmet - **Federal Almanya'da Mesleki Eğitim Sistemi (İnceleme Raporu** Ankara : 1987.

Sezgin, S. İlhan - **Çıraklık Eğitimi** Ankara : Türk-İş İstihdam İlişkileri Semineri - 1981.

Sezgin, S. İlhan. **Çıraklık ve Meslek Eğitimi Kanunu ve Yeni Mesleki Teknik Eğitim Sistemi** - Ankara : Uluslararası İstihdam ve Mesleki-Teknik Eğitim Sempozyumu. 6-9 Ekim 1986.

E K L E R

1984 - 1985 ÖĞRETİM YILI
 ÖĞRETİM KADEMELERİNDE OKULLAŞMA ORANI
 (Okula Giden Öğrenci Sayısının Çağ Nüfusuna Oranı)

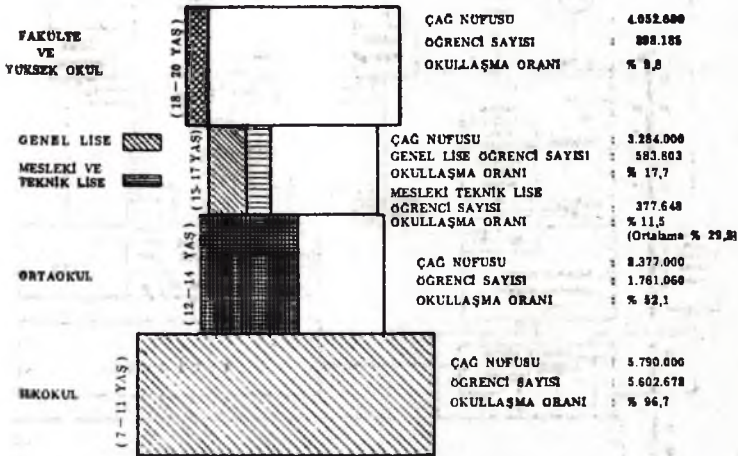

AÇIKLAMALAR

1. Çağ nüfusu beşinci beş yıllık kalkınma planından alınmıştır.
2. İlkokulda okullaşma oranına 6 yaş öğrencileri ve 12, 13, 14 yaşında olup İlkokula devam eden öğrenciler dahil edilmemiştir.
3.  Çağ nüfusu içinde okullaşma.

Çocukluk ve Meslek Eğitimine Kesintisiz Geçişin
MILLİ EĞİTİM SİSTEMİ

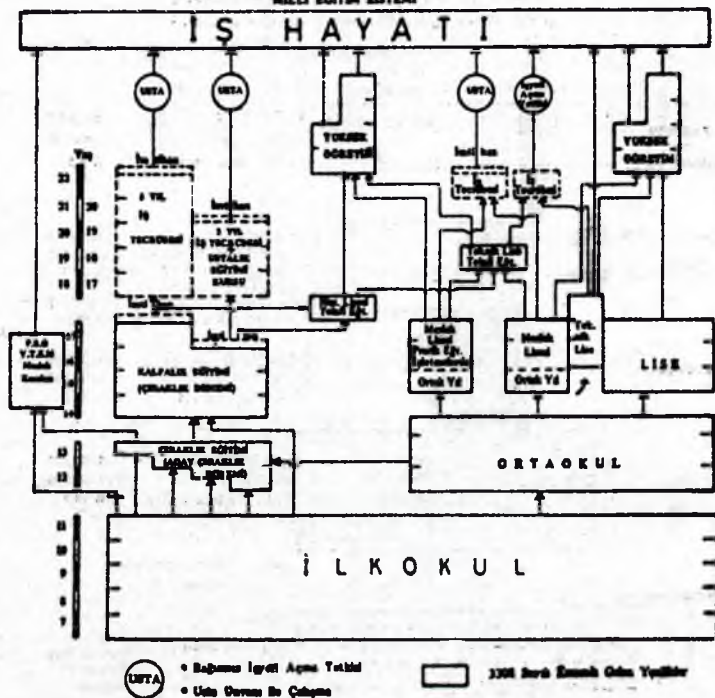

ÇIRAKLIK EĞİTİMİ SİSTEMİ

Tablo 3

Ustalar İçin İş Pedagojisi Kursları

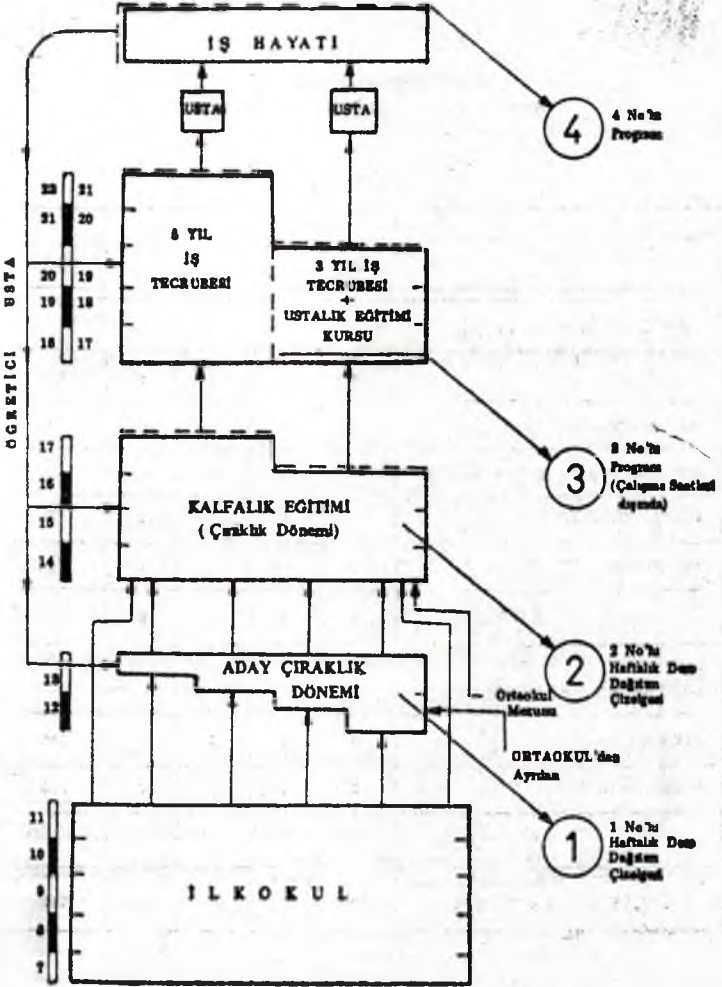

**ADAY ÇIRAKLIK DÖNEMİ
HAFTALIK DERS DAĞITIM ÇİZELGESİ**

DERSLER	1 YIL		2 YIL		TOPLAM
	1. Y. YIL	2. Y. YIL	1. Y. YIL	2. Y. YIL	
GENEL BİLGİ DERSLERİ					
TURKÇE	2	2	2	2	128
MATEMATİK	2	2	—	—	64
DİN KÜLTÜRÜ VE AHLAK BİLGİSİ	1	1	—	—	32
SOSYAL BİLGİLER	—	—	1	1	32
FEN BİLGİSİ	—	—	2	2	64
TOPLAM	5	5	5	5	320
MESLEK BİLGİSİ DERSLERİ					
TEKNİK RESİM	2	2	2	2	128
MESLEK BİLGİSİ	3	3	3	3	192
TOPLAM					
GENEL TOPLAM	10	10	10	10	640

**BÜRESİ ÜÇ YIL OLAN MESLEKLER İÇİN
ÇIRAKLIK DÖNEMİ HAFTALIK DERS DAĞITIM ÇİZELGESİ**

(Taslak)

D E R S L E R	1. YIL	2. YIL	3. YIL	TOPLAM
GENEL BİLGİ DERSLERİ				
TURKÇE	2	1	—	96
MESLEK MATEMATİĞİ	2	1	—	96
DİN KÜLTÜRÜ VE MESLEK AHLAKI	—	—	1	32
SOSYAL BİLGİLER	—	—	1	32
TOPLAM	4	2	2	256
MESLEK BİLGİSİ DERSLERİ				
TEKNİK RESİM	4	—	—	128
MESLEK RESMİ	—	4	3	224
MESLEK BİLGİSİ	2	3	4	288
TOPLAM	6	7	7	640
GENEL TOPLAM	10	9	9	896

USTALIK EGITIMI KURSU PROGRAMI
(Taslak)

D E R S L E R	TOPLAM Saat
1- ENDÜSTRİYEL PSİKOLOJİ ve BEŞERİ İLİŞKİLER	32
2- İŞÇİ SAĞLIĞI VE İŞ GÜVENLİĞİ	32
3- EKONOMİ VE İŞLETME BİLGİSİ	48
4- MUHASEBE	48
5- ÇALIŞMA HUKUKU	32
6- SİGORTA VE VERGİ MEVZUATI	16
7- İLERİ MESLEK EĞİTİMİ	64
8- USTALIK PROJESİ	--
TOPLAM	272

Not : Çalışma saatleri dışında yapılacak bu kurslar; usta adayın bağımsız bir işyeri açabilmelerini temin için gerekli yeterlikleri kazandırmak gayesi ile düzenlenir (K. M. 27).

4

Ek: 3/6

**USTA ÖĞRETİCİLERİN EĞİTİMİ İÇİN İŞ PEDAGOJİSİ
KURSU PROGRAMI**

ÜNİTE NO	ÜNİTENİN ADI	ÜNİTENİN SÜRESİ (Saat)
1	ÇIRAKLIK VE MESLEK EĞİTİMİ İLKELERİ	4
2	EĞİTİM PSİKOLOJİSİ	3
3	EĞİTİMDE İLETİŞİM VE İLETİŞİM ARAÇLARI	4
4	MESLEK ANALİZİ VE ÖĞRETİM PROGRAMLARININ HAZIRLANMASI	5
5	ATELYE VE MESLEK DERSLERİ ÖĞRETİM METODLARI	5
6	İŞ GÜVENLİĞİ	4
7	İŞ KALİTESİ VE MALİYET İLİŞKİLERİ	4
8	ÖĞRETİMDE ÖLÇME VE DEĞERLENDİRME	3
	İMTİHAN VE DEĞERLENDİRME	2
TOPLAM		40

Usta Öğretici Bulundurma Şartı: Aday çırak ve çırak olmak için işyerinde usta öğretici bulunması şarttır (K.M. 15)

Usta Öğreticilik

: Ustalık yeterliğini kazanmış olanlar Bakanlıkça açılacak iş pedagojisi kurslarını başarıyla tamamladıkları takdirde kendilerine usta öğreticilik belgesi verilir (K. M. 31).

ENDÜSTRİ MESLEK LİSELERİ " OKUL VE İŞLETMELERDE MESLEK EĞİTİMİ "
TESVİYE BÖLÜMÜ HAFTALIK DERS ÇİZELGESİ

<u>GENEL BİLGİ DERSLERİ</u>	<u>IX. SINIF</u>	<u>X. SINIF</u>	<u>XI. SINIF</u>	<u>TOPLAM</u>
Türkçe	2	2	2	6
Matematik	3	2	2	7
Tarih	2	-	-	2
T.C. İnkılâp Tarihi ve Atatürkçülik	1	1	1	3
Tabanca Dil	2	2	2	6
Fizik	2	2	-	4
Kimya	2	-	-	2
Millî Güvenlik Bilgisi	-	-	1	1
Din Kültürü ve Ahlak Bilgisi	1	1	1	3
Beden Eğitimi	1	1	-	2
GENEL BİLGİ DERS SAATLERİ TOPLAMI	16	11	9	36
<u>MESLEK DERSLERİ</u>				
Teknik Resim	4	-	-	4
Meslek Esami	-	4	4	8
Makine Bilgisi	2	-	-	2
Dayanım Bilgisi	-	1	-	1
Hidrolik-Pnömatik	-	-	2	2
Elektrik Bilgisi	-	-	1	1
İşletme Bilgisi	1	-	-	1
İş Güvenliği	1	-	-	1
MESLEKİ DERS SAATLERİ TOPLAMI	8	5	7	20
TEORİK DERS SAATLERİ TOPLAMI	24	16	16	56
<u>UYGULAMALI DERSLER</u>				
Meslek Teknolojisi	2	2	2	6
Atelya	18	22	22	62
UYGULAMALI DERS SAATLERİ TOPLAMI	20	22	22	66
GENEL TOPLAM	44	40	40	124

**3308 SAYILI KANUN HÜKÜMLERİ GEREĞİNCE ÇIKARILMASI GEREKEN
YÖNETMELİKLER VE TUZUK**

NO	YÖNETMELİKLER VE TUZUK ADI	YAYIMLANDIĞI RESMİ GAZETENİN TARİH VE SAYISI
1	Çıraklık Eğitimi Yönetmeliği	16.12.1986 - 19313
2	Çıraklık ve Mesleki Eğitim Kurulları Yönetmeliği	6.11.1986 - 19273
3	Çıraklık ve İşletmelerde Yapılan Mesleki Eğitimin Denetimini Hakkında Yönetmelik	1.4.1987 - 19418
4	Aday Çırak, Çırak ve İşletmelerde Beceri Eğitimi Gören Öğrencilerin Sigorta İşlemleri Hakkında Yönetmelik	29.1.1987 - 19356
5	İşletmelerde Çalışan Personel İçin Açılan Geliştirme ve Uyum Kuralları Yönetmeliği	10.4.1987 - 19427
6	Mesleki ve Teknik Ortaöğretim Kurumları Öğrencilerinin Okul ve İşletmelerde Meslek Eğitimi Yönetmeliği	6.11.1986 - 19273
7	Çıraklık, Mesleki ve Teknik Eğitimi Geliştirme ve Yayımlanması Fonu Yönetmeliği	Yayımlanmak üzere
8	Mesleki ve Teknik Eğitim Araştırma ve Geliştirme Merkezi Tüzüğü	Yayımlanmak üzere
9	Meslek Kuralları Yönetmeliği	6.11.1986 - 19273
10	MİB Eğitim Bakanlığı Döner Sermaye İşletmeleri Üretimi Teşvik Prizmi Dağıtım Yönetmeliği	15.6.1987 - 2236 (Tebliğler Dergisi)

GENEL TARTIŞMA

BAŞKAN — Kalan süremiz içinde çok kısa Ahmet Beye soru sormak isteyenler varsa alalım.

Buyurun Süleyman Bey.

SÜLEYMAN ÇETİN ÖZOĞLU — Ben dün den beri bir kavram üzerinde beliren bir durumu Sayın konuşmacıya soru olarak yöneltmek istiyorum. Dün dikkatimi çekti, başlangıçta yaygın eğitime çok genel bir çerçeve çizdiğimiz halde, ondan sonraki konuşmalarda özellikle çıraklık eğitimi, yaygın eğitimin dışına çıkarılarak bir örgün eğitim kuruluşu olarak vurgulanmak istendi. Bu beni alanın dışında olan birisi olarak bir eğitim yaklaşımı çerçevesinde biraz üzdü, acaba bu yaygın eğitimde bulunmak çıraklık eğitimine daha az mı bir değer veriyor? Tarihi gelişime baktık, çıraklık eğitimi bir yaygın eğitim olarak süregelmiş ve başarılı da olmuş. Şimdi bunu bir örgün eğitim biçiminde ve örgün eğitimin tüm sorunlarını bildiğimiz halde değerlendirmeye kalktığımız zaman yaygın eğitimden ayırdığımız zaman yine belirli yaşta belirli kimselere, belirli zamanlarda, belirli amaçlarla verilen bir eğitim olacak. Ürüne, üretmeye yönelik kısmı gittikçe bu örgün eğitim özelliğinden dolayı zedelenecek. Bu konuda tahmin ediyorum bugün de bu tartışmalar sürecektir ama çıraklık eğitimi salt bir örgün eğitimin kısmı olarak düşünmek yerine yaygın eğitimin örgütlenmiş olan ve şu anda en çok uygulamaya yansımış kısmı olarak düşünmek belki daha yararlı olur. Acaba bu konuda sayın konuşmacı ne der? Dikkatimi çeken diğer bir nokta da şu : Çıraklık eğitimi ile ilgili tartışmalarda ister istemez şöyle bir ikilem veya ikilik ortaya çıkıyor. Sanki hiç beyaz yaka ile ilgili işlerde çıraklık yokmuş, salt mavi yaka ile ilgili işlerde çıraklık var ve hep belirli bir beceriye yönelik, belirli bir el becerisi

veya el göz koordinasyonunu kazanan beceriyi kazandırdık mı bu çıraklık eğitimi dediğimiz kavram amacına ulaşmış oluyor. Dikkat ettim hiç profesyonel meslek dediğimiz mesleklerle ilgili çıraklık eğitiminden söz edilmedi. Biliyoruz ki el göz becerisine dayalı çıraklık —eğer belirli bir ölçüde tanımlarsak— bunun dışında sayabileceğimiz ama gittikçe önem kazanan mesleklerde de artık ele alınma durumunda. Örneğin sağlıkta yardımcı hizmetlerle ilgili eleman konusunda çıraklıktan söz etmiyoruz, nedenini bilmiyorum. Aynı şekilde belki ediyoruz belki etmiyoruz ama bugünkü ve dünkü konuşmalarla ortaya çıkmadı, otel hizmetleri dediğimiz, turizm hizmetleri dediğimiz, gittik önem kazanan bir alanda beceri gerektiren bir alanda çıraklıktan söz edemiyoruz. Çıraklık eğitimi, böylelikle yalnız bildiğimiz belli becerilere bağlı kalırsa acaba onun dışında çıraklık eğitimi kavramından yararlanacak, onun ilkelerine, onun sağladığı gelişmelere dayalı olarak bazı yararlar sağlayabilecek alanlar ele alınmayacak. Bunları ele almanın yararı yok mu? İster istemez bu çıraklık eğitimi kavramı meslek kursları uygulamalarına da yansıyor. Anlayabildiğim kadarıyla ve yine meslek kursları el becerilerine dayalı hizmetler için oluşturuluyor. Belki biraz önce örneğini vermeye çalıştığım gibi turizm sektöründeki meslek kursları çıraklık eğitiminin dışında herhalde ele alınıyor. Ben bu konularda sayın konuşmacının görüşlerini öğrenmeyi isterdim ve ayrıca hazırladığı tebliğ içinde kendisini tebrik etmek isterim.

Teşekkür ederim efendim.

BAŞKAN — Teşekkür ederiz Sayın Özoğlu.

HÜSEYİN AKTUĞ (Devlet Bakanlığı Müşaviri) —

Efendim, bildiğim kadarıyla çıraklık eğitimi belli yaştaki kişilerin katılabileceği bir eğitim türü ve yine çıraklık eği-

timini bitirerek usta olanlar kendi başlarına işyeri açma imkânına sahipler. Bu ustalık ünvanı almayanların ise işyeri açma yetkileri yoktur. Ülkemizde çıraklık eğitime katılmadan belli beceri dallarında belli iş dallarında ustalık düzeyinde kendini yetiştirmiş olanlara bu şekilde işyeri açma imkânı tanınmamış olmaktadır. Acaba bu husus Anayasamızın herkese tanıdığı çalışma hürriyetinde bir sınırlama getiriyor mu? Kendini ustalık düzeyinde şu veya bu yolla yetiştirmiş kişilere de ister ustalık ünvanını vermek suretiyle ister işyeri açma imkânını tanımak suretiyle çalışma hayatındaki bu kısıtlamanın giderilmesi sözkonusu.

BAŞKAN — Teşekkür ediyoruz Sayın Aktuğ.

Buyurun Sayın Ahmet SEVGİ.

AHMET SEVGİ — Sayın Özoğlu'na teşekkür ederim. Tebliğimde; «Çıraklık Eğitimi yaygın eğitim değildir» dedim. 1973 yılında çıkarılan 1739 sayılı Millî Eğitim Temel Kanunu, Türk Millî Eğitim sistemini, örgün ve yaygın olmak üzere iki kısma ayırmıştır. Bu Kanun'un çıkarılmasından dört yıl sonra, yani 1977 yılında, 2089 sayılı Çırak, Kalfa ve Ustalık Kanunu çıkarılarak, mevcut sisteme üçüncü bir sistem olan «Çıraklık Eğitimi» eklenmiştir.

Türkiye'de halen, hem «Yaygın Eğitim» hem de «Çıraklık Eğitimi», MEGSB bünyesindeki «Çıraklık ve Yaygın Eğitim Genel Müdürlüğü»'nce yürütülmektedir.

Eğer ülkemizde, kalkınma planları ve hükümet programlarında belirtilen hedefler doğrultusunda çıraklık eğitimi yaygınlaştırılacaksa, bu hizmeti yürütmek için bağımsız bir «Çıraklık Eğitimi Genel Müdürlüğü» kurulmalıdır. Çünkü gerek yaygın eğitimin ve gerekse çıraklık eğitimin hizmet alanları çok büyüktür.

İkinci nokta; ahçılık, otelcilik ve benzeri alanlarda da çıraklık eğitimi yapılmaktadır.

Sayın Hüseyin Aktuğ'un sorusuna gelince, «İşyeri Açma Belgeleri»ne işlerlik kazandırılması hususu, Kanuna göre kurulmuş olan «Çıraklık ve Meslek Eğitimi Kurulu» nun gündemindedir. Bu konunun, batı blokundaki ülkelerin Anayasalarına aykırı olmadığı anlaşılmaktadır. Bizim Anayasamıza göre de, bir sıkıntının olacağını kabul edemiyorum.

BAŞKAN — Sayın Ahmet Sevgi'ye teşekkür ediyor ve oturumu kapatıyorum.

BİLDİRİ : V

Beceri Kazandırma Programları ve Uygulamaları

Hüseyin AKTUĞ
Devlet Bakanı Müşaviri

Oturum Başkanı : Doç. Dr. Haydar TAYMAZ

BECERİ KAZANDIRMA PROGRAMLARI

GİRİŞ

Devlet Bakanı Sayın M. Tınaz TİTİZ'e verilen görevlerden biri de «İstihdamla ilgili meselelerin koordinasyonu»dur. Bu konuda Bakanlığımızda yapılan çalışma ile işsizlik konusu; tanım, durum ve izlenecek politikalar olarak ele alınmış, bazı yabancı ülkelerde uygulamaya konulan tedbirler belirtilerek ülkemizde de yürütülmesi gereken program saptanmış ve bunlar «İŞSİZLİKLE MÜCADELE» başlığı altında dökümanda toplanmıştır.

Ekonomik yapı, nüfus artışı, teknolojik gelişme, iş gücü piyasası gibi çok sayıda faktörün belirlediği istihdam sorununun çözümü için 17 ana konuda çalışılması gereği ortaya çıkmaktadır.

— İstihdamın geliştirilmesinde üzerinde çalışılması gereken 17 konudan biri de : işsizlere işgücü açıkları doğrultusunda Beceri Kazandırarak daha kolay iş bulmalarını, kendi işlerini kurmalarını veya boş zamanlarını değerlendirerek gelirlerini artırmalarını amaçlayan BECERİ KAZANDIRMA PROGRAMI'dır.

— Yapılan incelemeler bir yanda işgücü arayan kuruluşların diğer yanda işsizlerin bulunduğunu ortaya koymuştur.

O halde işsizlere işgücü açıkları alanında mesleki vasıflar kazandırıldığı takdirde, bunların işgücü ara-

yan iş yerlerinde çalışmaları gerçekleşecek ve böylece bir yandan işsizler bir iş sahibi olurken, diğer yandan işgücü ihtiyacı bulunan kuruluşlar bu ihtiyaçlarını karşılayarak daha çok üretim yapma imkânını bulacaklardır. Ayrıca bir kısım yörelerde istihdamı geliştirecek potansiyel bulunmasına rağmen, o yörelerde bu potansiyeli harekete geçirecek vasıflı eleman bulunmamaktadır. Beceri kazandırma programları kapsamında yapılacak çalışmalarda bu hususun da göz önünde tutulması halinde bir kısım işsizlerin kendi işlerini kurarak veya boş zamanlarını değerlendirerek gelir sağlamaları veya gelirlerini artırmaları mümkün olacaktır.

Beceri Kazandırma Programları, bu ana görünüşün etrafında bina edilmiş ve geliştirilmiştir. Zira iş hayatı için geçerli hiçbir mesleki vasfı olmayan, başka bir deyimle bir «Beceriye» sahip olmayan bireylerin ekonominin kuralları içinde istihdamlarını sağlamak mümkün görülmemektedir.

Kısaca özetlenen bu görüşe dayalı olarak Devlet Bakanlığı koordinatörlüğünde Beceri Kazandırma Programları 5.1.1986 tarihinde 4 il'de Sayın Başbakanımızın bir Genelgesi ile başlatılmış ve bu uygulamadan alınan olumlu sonuçlar üzerine uygulama kademeli olarak genelleştirilmiştir.

AMAC

Beceri kazandırma programının amacı, işsizlerin istihdamını sağlayacak beceriler, başka bir deyimle mesleki vasıflar kazandırmak şeklinde özetlenebilir.

Yukarıdaki açıklamalardan da anlaşılacağı üzere, Beceri Kazandırma Projesi istihdamın geliştirilmesine yöne-

lik alınması gereken bir dizi tedbirden (17 proje) yalnız biridir. Ancak en önemlisidir. Çünkü iş hayatı için geçerli becerilere sahip olmayan bireylerin siyasi sistem ne olursa olsun etkili şekilde istihdamı mümkün değildir.

Ayrıca istihdamda geçerli bir diğer ilke de «vasıflı işgücünün kaliteli üretim yapacağı ve kaliteli ürünlerin de dünyanın her yerinde pazar bulabileceğidir.»

Pekçok konuda olduğu gibi, istihdamın geliştirilmesinde de de, en etkili araçlardan birinin de «eğitim» olduğu gerçeği ortaya çıkmaktadır.

UYGULAMA İLKELERİ

Beceri Kazandırma Programlarının uygulama ilkelelerinden bazıları :

- Yöredeki işgücü açıklarının ve ihtiyaç duyulan işgücü vasfının meslek dallarına göre belirlenmesi;
- Bu vasıfları kazandırabilecek bilgi, beceri ve davranışların belirlenmesi ve bunları kursiyerlere kazandıracak eğitim programlarının hazırlanması,
- İşsizlere kazandırılması öngörülen «BECERİLER»i, mesleki vasıfları kazandırabilecek iş ve eğitim kurumlarının belirlenmesi,
- Eğitimin I. kademesinde temel bilgi ve becerilerin kazandırılması II. diliminde ise iş içinde geliştirilmesi, ayrıca kursiyerin iş yeri ve çalışma koşullarına işverenin kursiyeri tanımmasının sağlanması, kursları bitirenlerin işe yerleştirilmesi veya kendi işini kuracaklara ya da boş zamanlarını değerlendirecek gelirlerini artırmak isteyenlere çok yönlü destek sağlanması şeklinde özetlenebilir.

BECERİ KAZANDIRMA PROGRAM DÜZENLEME ESASLARI

Beceri Kazandırma Programları Düzenleme Esasları, Başbakanlığın 1985/18 sayılı Genelgesi ile 12.11.1985 tarihinde Resmi Gazetede yayımlanmıştır.

Sayın Başbakanın bu konudaki emirleri aynen buraya alınmıştır :

«Hükümetimiz istihdamı geliştirmeyi müstakil bir program olarak ele almış ve işsizlikle ilgili meselelerin koordinasyonu ile bir Devlet Bakanı görevlendirilmiştir.»

Yapılan araştırma ve incelemeler sonucunda; iş aramakta bulunanların büyük bir kısmının, aranan bir beceriye sahip olmadığı ve istihdam meselelerinin yanısıra ve belki ondan da önemli olarak, hemen her alanda beceri kazanmış işgücü eksikliğimizin bulunduğu müşahade edilmiştir.

Bu noktadan hareketle yürütülen istihdamı geliştirme stratejisi kurma çalışmaları bir dökümanda toplanmış ve «İşsizlikle Mücadele» adı ile yayınlanmıştır. Bu çalışmalar kapsamında olmak üzere, gelişmiş ülkelerde uygulanmakta olan tedbirlerden de yararlanılarak memleketimize uygun bir tedbirler paketi tesbit edilmiştir. Bu paket içerisinde yer alan en önemli tedbir, büyük çoğunluğu bir «beceri»ye sahip olmayan işsiz nüfusa işgücü piyasasının ihtiyaç duyduğu becerilerin kazandırılması programlarıdır.

Uygulanacak bu programlarla, işsizlerin kamu ve özel sektöre ait iş yerlerinde kursiyer statüsü ile ve uygulanmaya ağırlık verilerek beceri kazanmaları sağlanacak ve sonuçta her işi bir parça değil, belirli bir işi istenilen seviyede yapabilecek elemanlar yetiştirilecektir.

Beceri kazandırma programlarının koordinasyonu, ilgili Devlet Bakanı M. Tınaz TİTİZ tarafından sağlanacak-

tır. Programların hazırlanmasında, yüksek öğretim ve orta öğretim kurumları gerekli katkılarda bulunacaklardır. Program alanlarının seçiminde İş ve İşçi Bulma Kurumu İl Müdürlüğüne o bölgenin insangücü ihtiyaç alanlarından faydalanılacak, fakat kuruluşların kendi tesbitleri esas olacaktır.

Kursiyerin iş kazası ve meslek hastalıklarına karşı sigortalanması, Sosyal Sigortalar Kurumu Genel Müdürlüğüne sağlanacaktır.

İşsizlere bu şekilde belirli bir süre eğitim veren kuruluşlara eğitim giderlerine destek olabilecek bir ödeme yapılabilecektir.

Programların; organizasyon, eğitim, mali ve diğer hususlarını açıklayan talimat Valiliklere gönderilmiştir.

İstihdamın geliştirilmesi ve böylece sağlıklı bir çalışma hayatı meydana getirilmesi yolunda almakta olduğumuz tedbirlerin bir tamamlayıcısı olarak; istihdamın geliştirilmesinde çok önemli bir yeri olduğuna şüphe bulunmayan «Beceri Kazandırma Programları» kampanyasına gerekli önem verilerek iştirak edilmesini rica ederim.

Sayın Başbakanımızın emirlerinde de belirtildiği gibi Beceri Kazandırma Programlarını Düzenleme Esasları;

- Bölgenin ihtiyaç duyduğu iş veya meslek dallarında kurslar düzenlenerek işsizlerin daha kolay iş bulabilmeleri veya kendi işlerini kurabilmeleri ya da boş zamanlarını değerlendirerek gelirlerini artırebilmelerinin sağlanabilmesi.
- Programların hazırlanmasına esas olacak işgücü açıklarının yöresel veya kurumlar bazında belirlenmesi,
- Programların işverenler ve diğer ilgililerle birlikte hazırlanması,

- Programların hazırlanması ve uygulanmasında en son teknolojilerden yararlanılması geçerli öğretim yöntemlerinin kullanılması,
- Programların I. diliminde temel bilgi ve becerilerin kazandırılması, II. diliminde ise iş içinde uygulama yapılması ve böylece bir taraftan kazandırılan bilgi ve beceriler geliştirilirken, işçi ve işveren sıfatını kazanması düşünülen tarafların birbirlerini tanımaları,
- Kurs sürelerinin, beceri dalı ve işsizlerin durumu da göz önünde tutularak belirlenmesi ve bu sürenin 6 ayı geçmemesi,
- İllerde açılacak kursların proje esasına göre hazırlanması ve Devlet Bakanı'nın onayından sonra yürürlüğe konması,
- Kursları bitirenlerin istihdam durumlarının izlenmesi,

şeklinde özetlenebilir.

ORGANİZASYON

Beceri kazandırma programlarını düzenlemek, izlemek ve geliştirmek üzere her ilde Valilerin başkanlığında Beceri Kazandırma Komisyonları kurulmaktadır.

Komisyonlar; Valilikçe uygun görülecek Kamu-Özel kuruluş ve şahıslardan teşekkül ettirilmektedir. Komisyonlarda, aşağıda belirtilen kurum ve kuruluşlara görev verilmektedir.

Valilik,

Belediye,

Üniversite,

Milli Eğitim Gençlik ve Spor Müdürlüğü, Bölge Çalışma Müdürlüğü, İş ve İşçi Bulma Kurumu Müdürlüğü, Sınayi ve Ticaret Odaları

Esnaf ve Sanatkâr Dernekleri,

En çok üyesi bulunan İşçi ve İşveren Sendikaları,

Diğer ilgili dernek, Kamu-Özel Kuruluşlar ve Şahıslar,

Komisyonların görevleri;

- a) İllerdeki insangücü ihtiyacını ve ekonomik potansiyelini nitelik ve nicelik olarak belirlemek,
- b) Bu ihtiyaçlara cevap verecek işgücünün yetiştirilmesi için gerekli eğitim programlarını, işverenlerin katkıları da sağlanarak hazırlatmak,
- c) Yörenin eğitim imkânları envanterini belirlemek,
- d) Beceri kazandırma programlarının etkili şekilde düzenlenmesi ve uygulanmasını sağlamak,
- e) Kursları bitirenlerin işe yerleştirilmesi, kendi işini kuracaklara çok yönlü destek sağlanması,

şeklinde belirlenebilir.

Beceri Kazandırma Programlarının uygulanmasında aşağıdaki hususların gözönünde tutulması istenmektedir.

- Bakarak öğrenme yerine, yaparak becerinin geliştirilmesi,
- İşİ tam istenilen seviyede yapabilecek kişilerin yetiştirilmesi,
- Yılın her ayı ve günün her saatinde kurs açılması,
- Kursların temel bilgi ve beceri kazandırma dilimi ile uygulama diliminin günde 6 saat uygulanması ve ikinci diliminin mutlaka işyerlerinde yaptırılması,
- Programların uygulanmasının Kamu ve Özel kuruluşların tüm imkânlarından faydalanılarak ve katkıları sağlanarak, bir kampanya biçiminde yürütülmesi,
- Özellikle kuruluşların kendi ürünlerinin bakım ve onarımını yapacak veya bunları kullanacak işgücü-

nün yetiştirilmesinde Beceri Kazandırma Programları Düzenlemeleri,

- Programlara katılacaklarda bir kısıtlamaya gidilmemesi ancak 13-25 yaşları arasındaki gençlere öncelik tanınması,
- Programlara katılanların iş kazaları ve meslek hastalıklarına karşı sosyal güvenceye alınması,
- Kursları bitirenlerin iş bulabilmelerini teminen rehberlik edilmesi ve kendi işini kuracaklara çok yönlü destek sağlanması,

istenmiştir.

KURSLARIN DÜZENLENMESİ İÇİN SAĞLANAN İMKÂNLAR :

- Kurslara katılan işsiz kursiyerlerin ulaşım ve öğle yemekleri gibi zaruri ihtiyaçlarının giderilmesinde kendilerine ayda 10.000 TL.'ye kadar bir ücret ödenmesi,
- Kurslarda görev alan öğrencilere fiili eğitim saati başına 1.250 TL. ücret ödenmesi,
- Uygulama yaptıran kuruluşlara eğitim masrafı karşılığı öğrenci başına 200 TL. destek sağlanması,
- Programların I. diliminin araç, gereç vb. ihtiyaçları için öğrenci başına günde 1.250 TL.'ye kadar ücret ödenmesi,
- Kurslarda görev alan yönetici, rehber, koordinator vb. görevliler ile müteferrik giderler için yeterli destek sağlanması

öngörülmüştür.

Bu harcamalar kurs sorumlularının teklifi ve İl Beceri Kazandırma Komisyonu onayı ile gerçekleştirilmektedir.

Beceri Kazandırma Programları için gerekli ödenek İGYKK. tarafından belirlenerek Geliştirme ve Destekleme

Fonundan karşılanmaktadır. Şimdiye kadar bu amaçla 5.461.810.000 TL.'lik ödenek tefrik edilmiştir. Harcamalar Toplu Konut ve Kamu Ortaklığı Fonu'ndan karşılanmakta ve bu fonun harcama esaslarına göre yapılmaktadır.

ÖZEL MÜTEŞEBBİSLER ELİYLE KURS DÜZENLEME

Beceri Kazandırma Programları kamu kuruluşları eliyle düzenlenebildiği gibi, özel Müteşebbis eliyle de düzenlenebilmektedir. Beceri Kazandırma Komisyonu kursların özel Müteşebbis eliyle düzenlenmesi halinde, yukarıda belirtilen ilkeler uygulamakta. Ancak finansman için Özel Müteşebbis (1987 mali yılı için) fiili eğitim saati başına, beher kursiyer için 1000 TL.'ye kadar ücret ödeyebilmektedir.

Özel Müteşebbis Belirlenmesinde :

- Müteşebbisin güvenilirliği,
- Teori ve uygulama yapılması öngörülen kuruluşların yeterliliği,
- Kursiyerin istihdam garantisi,
- Teklif edilen kurs maliyeti,

esas alınmaktadır.

Müteşebbisler :

- İşgücü piyasasındaki ihtiyaçları,
- Bu ihtiyaçlar doğrultusunda eğitim verebilecek özel ya da Devlete ait eğitim kurumlarını,
- Eğitimin II. dilim uygulanmasının yapılabilecek kursiyerleri işe alabilecek istihdam kuruluşları,
- Kursa katılacak kursiyerleri

belirleyerek, kursla ilgili proje formunu doldurup İl Beceri Kazandırma Komisyonu'na müracaat etmektedirler.

İl Beceri Kazandırma Komisyonu teklifi incelenmekte, uygun görülenlerin uygulanması için Devlet Bakanlığına teklifte bulunmaktadır. Devlet Bakanlığı Proje tekliflerini uygun görmesi halinde kursun gerçekleştirilmesi hususunu ve gerekli finansman ihtiyacını İl'e göndermektedir. Açılması kararlaştırılan kurslarda müteşebbise beher kursiyerin katıldığı fiili eğitim saati başına 1000 TL.'na kadar ücret ödenebilmektedir.

Bu ödeme, kurs maliyetinin % 75'i eğitim sırasında her ayın sonunda, geri kalan % 25'i ise kursiyere kursların bitiminden itibaren en geç 2 ay içinde kalıcı bir işe yerleşip, asgari 2 ay süreyle çalıştığı bordro yoluyla belirlendiği ya da kendi işini kurduğu belgelendiğinde ödenmektedir.

Kamu ve Özel Müteşebbis eliyle açılan Beceri Kazandırma Kursları İl Beceri Kazandırma Komisyonu tarafından izlenmekte, denetlenmekte ve ilgililere rehberlik edilmektedir.

EĞİTİM SETLERİ

Beceri Kazandırma Kurslarının etkinliğini arttırmak, usta öğretici farklılıklarından eğitimin etkilenmesini en az düzeye indirmek amacı ile EĞİTİM SETLERİ hazırlanmaktadır. Eğitim setleri; göze kulağa hitap eden video-kaset, cep kitabı ve küçük el takımlarından oluşmaktadır.

Her beceri dalı için modüler sisteme göre hazırlanan eğitim setlerinden kurslarda yararlanılması için gerekli önlemler alınmaktadır. 9 beceri dalında eğitim seti hazırlanmış olup, 22 beceri dalında eğitim seti hazırlanması çalışmaları sürdürülmektedir.

Eğitim setlerinin bir bölümü Bakanlığımız tarafından hazırlanmakta bir bölümü de özel işletmeler tarafından hazırlanarak, Bakanlığımızın istifadesine sunulmaktadır.

Oksijen kaynakçılığı konusunda ALARKO A.Ş., Elektrik Kaynakçılığı konusunda BÖHLER A.Ş., Cephe Kaplamacılığı konusunda MEGES A.Ş.'nin hazırlamış olduğu eğitim setlerini burada memnuniyetle belirtmek isterim.

UYGULAMA SONUÇLARI

Kursların başladığı tarihten 31.10.1987 tarihine kadar açılan kurslarla ilgili bilgiler aşağıda sunulmuştur.

39 ilde 452 adet kurs açılmış; 8309 kişi eğitilmiş, 4553'ü işe girmiş, 1133'ü işini kurmuş, 1259'u boş zamanlarını değerlendirilmiş, 309'u izlenememiş, 1060'ı da henüz bir işe girememiştir. 55 il'de 760 adet kurs devam etmekte olup, 21.267 kursiyer bu kurslara devam etmektedir.

Şimdiye kadar 100'e yakın meslek ve iş alanında kurs açılmış bulunmaktadır.

Kursların uygulama sonuçları da göstermektedir ki; yörenin işgücü açıkları ve ekonomik potansiyeli doğrultusunda beceri kazanmış olan kişilerin istihdamları daha kolay ve etkili şekilde sağlanabilmektedir.

İstihdamı geliştirme tedbirleri meyanında diğer ülkelerde de benzer uygulamaların yapıldığı ve hatta bireylere beceri kazandırmak için Bakanlıkların kurulduğu görülmektedir.

Diğer ülkelerde yapılan benzeri amaçlı çalışmalarını izlemek, ülkemizde de yapılan çalışmaların bir değerlendirmesini yapmak üzere 6-9 Ekim 1986 tarihinde OECD uzmanlarının da katıldığı uluslararası bir sempozyum düzenlenmiştir.

Sempozyum çalışmalarımıza ışık tutmuş ve uygulamalarda faydalı olmuştur.

BECERİ KAZANDIRMA PROGRAMININ EĞİTİM SİSTEMİMİZ İÇERİSİNDEKİ YERİ

Beceri kazandırma programının eğitim sistemimiz içerisindeki yeri nedir?

Bu kursların şimdiye kadar açılan kurslardan farkları var mıdır? Bu hususların da ortaya konmasında yarar görmekteyim.

Bilindiği üzere, 1739 sayılı Milli Eğitim Temel Kanunu Eğitim Sistemimizin Genel Amaç ve Temel İlkelerini belirlemiş bulunmaktadır.

Bu yasada bireylere; ilgi, istidat ve kabiliyetlerini geliştirerek gerekli bilgi, beceri, davranışlar ve birlikte iş görme alışkanlığı kazandırma sureti ile hayata ve onların kendilerini mutlu kılacak ve toplumun mutluluğuna katkıda bulunacak bir meslek sahibi olmalarını sağlamak hususu da genel amaçlardan biri olarak belirlenmiş bulunmaktadır.

Bireylere iş hayatı için geçerli nitelikleri kazandırmak örgün ve yaygın eğitim sistemimizin başta gelen görevlerinden birisi olarak belirlenmiştir. İlgili yasanın 42. maddesi tüm kurumların yaygın eğitim faaliyetlerinde bulunabileceğine amirdir.

Ülkemizdeki okullaşma oranları incelendiğinde çağ nüfusunun yaklaşık % 25'i örgün eğitim yolu ile (orta ve yüksek öğrenim) iş hayatına hazırlanmakta ve bir meslek sahibi olabilmektedir. Çağ nüfusunun geriye kalan % 75'i, iş hayatı için geçerli vasıfları kazanmamış kişilerden oluşan bir toplumda, istihdamın geliştirilmesi için alınacak diğer tedbirlerin başarısını beklemek her halde mümkün değildir.

Beceri kazandırma kursları, örgün eğitim veya çıraklık eğitim sistemi içinde verilen mesleki eğitimin alternatifi-

fi deęildir. Uygulama ve temel ilkeler yönünden bunlardan farklıdır.

Bu sistem içinde yapılan mesleki eğitimde bireye, meslek dalının geniş bir tabanı üzerinde ve uzun bir süre **eğitim verilmesine ve kişiye gelecekteki sorunlarını da çözmeye yardımcı olacak bilgi ve davranışlar kazandırılmasına karşılık, beceri kazandırma programlarında mesleğin iş hayatı için geçerli dar alanında, yöredeki iş gücü açıkları doğrultusunda ve kısa sürede istihdam sağlamayı amaçlayan bilgi, beceri ve davranışlar kazandırılmaktadır. Aynı kurslar yöredeki işgücü açıkları belirlenerek bu doğrultuda düzenlendiğinden ve kursları bitirenlerin işe yerleşmesinde veya kendi işlerini kurmalarında kendilerine yardımcı olduğundan kurslar amaçlarına ulaşabilmektedir.**

Milli Eğitim Gençlik ve Spor Bakanlığı tarafından düzenlenen yaygın eğitim faaliyetlerinin mesleki amaçları yanında diğer sosyal amaçları da bulunmaktadır.

Gerçekte Devlet Bakanlığınca düzenlenen Beceri Kazandırma Programı istihdamı geliştirme konusunda yapılan çalışmaların bir dilimini oluşturmaktadır. Yapılan diğer çalışmalar ile bu çalışmalar bir bütünlük içinde yürütülmektedir.

Beceri Kazandırma Programları uygulamada başarılı sonuçlar vermiş ve kurslara katılanların % 83'ü istihdam imkânı bulmuşlardır. Bakanlığımızda, kendi işini kuracaklara finansman desteği de sağlamak için çalışmalar yapılmaktadır.

Ülkemizdeki işsizlik oranı, istihdamın geliştirilmesi için özel önlemlerin alınmasını gerektirmektedir. Birçok gelişmiş ülkede, bu konuda özellikle genç işsizlerin istihdamını sağlayacak özel tedbirler alınmakta toplumu bu-

gün ve gelecekte işsizliğin olumsuz etkilerinden kurtarmaya çalışılmaktadır.

Gerek bu ülkelerde alınan önlemler ve gerekse ülkemizdeki mevcut uygulamanın başarılı sonuçları dikkate alındığında ülkemizde bu yöndeki çalışmaların kamu ve özel bütün kuruluşların katkıları sağlanarak daha büyük ölçekte sürdürülmesi gerçeği ortaya çıkmaktadır.

GENEL TARTIŞMA

BAŞKAN — Efendim, dünkü konuşmalar sırasında Sayın Aktuğ bir ara ayrılmışlardı. Konuşmacılarımızdan birisi şöyle bir ifade kullanmıştı : Koordinasyonu sağlamakla yükümlü olan kuruluşlardan bir tanesi, —ki sanırım Sayın Aktuğ'un bulunduğu kuruluş kastedilerek— koordinasyonu sağlama yerine yaygın eğitim etkinliklerinde, kendileri bizzat kurs programları düzenleme ve eleman yetiştirme çabası içerisine girmiştir, koordinasyon sağlama görevini acaba neden yerine getirmemiştir gibi ifade kullandı. Acaba Sayın konuşmacımızın bu kendisinin duymadığı soruya cevabı ne olabilirdi?

HÜSEYİN AKTUĞ (Devlet Bakanı Müşaviri) — Tebliğimde de arz ettiğim gibi Bakanlığımıza istihdamın geliştirilmesi ile ilgili bir görev verilmiştir.

İstihdamın geliştirilmesi konusunda alınabilecek önlemlerden biri olan Beceri Kazandırma Kursları için geliştirilen «Beceri Kazandırma Kurslarını Düzenleme Esasları»nda çalışmaların bütün ilgili kuruluşların işbirliği ve katkıları sağlanarak bir kampanya biçiminde yürütülmesi öngörülmüştür. Bakanlığımızın illerde teşkilatı yoktur, ilgili kuruluşların işbirliği ve koordinasyonu sağlanmadan hizmetin yürütülmesi esasen mümkün değildir.

SİRAL ÖLKÜ — Kısa bir soru sormak istiyorum. Bu beceri kurslarına katılmak isteyen adaylar hangi kanallardan bu sisteme ulaşıyorlar ve herhangi bir seleksiyon, seçim yapılıyor mu? Bu hususları çok merak ettim ve gelen adayların seçim kriterleri ile sonuçta elde ettikleri başarı veya işlendirme durumları arasında herhangi bir bağdaşıklık aranmakta mıdır?

Teşekkür ederim efendim.

HÜSEYİN AKTUĞ (Devlet Bakanı Müşaviri) — Beceri Kazandırma Kurslarının sonunda kursa katılanların iş sahibi olmaları öngörülmektedir. İş sahibi olmak bir işe girerek veya kendi işini kurarak ya da boş zamanlarını değerlendirerek gelirini arttırmak sureti ile gerçekleşmektedir. Kurs sonunda işe girmek isteyenlere rehberlik, kendi işini kurmak isteyenlere ise çok yönlü destek sağlanması gerekmektedir. Bunlar sağlanmadığı takdirde yalnızca bir meslek dalında beceri kazandırmak istihdam için yeterli olamamaktadır.

Bu konuda Bakanlığımızda yapılan çalışmaların da gözden geçirilerek geliştirilmesi lüzumuna inanmaktayım. Bizim yeterince başarılı olamadığımız noktalardan biri de kurslara katılmak isteyenlerle etkili bir iletişim kuramamış olmamızdır.

Kurslara katılacaklarda beceri dalının özelliğine göre ön şartlar aranmaktadır. İş yerleri ile birlikte belirlenen bu ön şartları kursiyer adaylarının taşıyıp taşımadıklarını belirlemede güçlükler çıkmaktadır. Örneğin, gümüş işletmeciliği dalında açılması plânlanan kursa katılacak kursiyerlerin el maharetlerinin ölçülmesi gerekli. Takdir edilir ki bu iş oldukça güçlük arz ediyordu. Biz basit bir yöntemle bu işi yapmaya çalıştık.

Bu sohbet sırasında kursta görev alacak usta öğreticilerin istihdamı da bir mesele oldu. Bu iş dalında usta

öğreticilik yapması uygun görülen kişi net 750.000 TL. aylık istedi. Bu hususta çözümlenmesi gereken önemli bir problem oldu.

Teşekkür ederim.

BAŞKAN — Buyurun efendim.

ZEKİ ÖZKAN (MEGSB Çıracılık ve Yaygın Eğitim Genel Müdür Yardımcısı) — Sayın Hocamdan özellikle bir konuyu biraz daha açmasını arzu edeceğim. İşyeri açma bizim 3308 sayılı kanunla ustalık belgesi esasına bağlanmıştır. Özellikle sanat kollarında veya ustalık belgesine sahip olmayan bir kişi de işyeri açar ancak ustalık belgesine sahip olan bir kişiyi yanında çalıştırmak suretiyle. Çeşitli ülkeleri incelediğimizde farklı uygulamalar yatmakta. Örnek, Federal Almanya'da özellikle esnaf ve küçük sanatkâr kesimde yetişenler bağımsız işyeri açmakta, halbuki sanayi kesiminde yetişenler bunu açmakta sıkıntı çekmez. Sebep de şu : Diyorlar ki kişilerle münasebetleri olması gerekiyor. Müşteri ilişkileri, beşeri ilişkiler ve çeşitli konularda bilgi sahibi olması gerekli. Şimdi, Devlet Bakanlığımızın yaptığı beceri kursları var, bu kurslar sonunda belge alan vatandaşlar MEGSB'na başvurarak kendilerine ustalık belgesi verilmesi isteğinde bulunmakta, halbuki ustalık belgesi bugün iki yolla verilmekte, birisi çıracılık sisteminden geçerek yani altı yedi yıllık bir çalışma sonunda veya meslek lisesini bitirdikten sonra bir yıllık çalışma ve sınavla verilmekte; yani bir kısa kurs sonunda ustalık belgesi verilmesi mümkün bulunmakta. Herhalde sayın hocam da doğru bulmayacaktır. Bu konuda yine MEGSB'ınca bir denklik yönergesi hazırlama çalışması sürdürülmekte; yani çıracılık eğitimi sistemi dışında yapılan çalışmaların bu sistemde değerlendirilmesi konusunda Devlet Bakanlığımızın acaba bu konuda görüşü

nedir? Yani bu beceri kurslarında kurs belgesi alanların, mezun olanların belgelerinin değerlendirilmesini nasıl arzulamakta? Tabii bunlara doğrudan ustalık belgesi verilmesi mümkün olamıyor, görüşlerini almak istiyorum.

Saygılarımla.

HÜSEYİN AKTUĞ (Devlet Bakanı Müşaviri) — Efendim, beceri kazandırma kurslarını bitirenlerin 3308 sayılı Kanuna göre bağımsız işyeri açma imkânları yoktur. 3308 sayılı Kanun kapsamına giren meslek dallarındaki kursları bitirenler bir işyerine girerek çalışmak imkânı vardır. Ama kanun kapsamı dışında kalan iller ve meslek dallarındaki kursları bitirenlerin bağımsız işyeri açmaları şansı vardır.

Biz beceri kurslarını mevcut yasalar çerçevesinde düzenlemeye çalıştık. Gelecekte 3308 sayılı kanunda değişiklik yapılarak, ustalık düzeyinde bilgi ve beceri sahibi olanlara da bağımsız işyeri açma yetkisinin verilebileceğini düşünmekteyiz.

BAŞKAN — Efendim, Sayın Hüseyin Aktuğ'a ve siz dinleyenlere teşekkür ediyorum. Toplantıyı saat 11.15'de başlamak üzere kapatıyorum.

...the ... of ...
...the ... of ...
...the ... of ...

...the ... of ...
...the ... of ...
...the ... of ...
...the ... of ...
...the ... of ...

...the ... of ...
...the ... of ...
...the ... of ...
...the ... of ...

...the ... of ...
...the ... of ...
...the ... of ...

BİLDİRİ : VI

Ülkemizde Çevre Eğitimi ve Sorunlar

Engin URAL

**Türkiye Çevre Sorunları Vakfı
Genel Sekreteri**

Oturum Başkanı : Dr. Ferhan OĞUZKAN

ÜLKEMİZDE ÇEVRE EĞİTİMİ VE SORUNLAR

A. GİRİŞ

1970'lerden önce «çevre» denilince, akla sadece tabiatın korunması gelirdi. Okullarda okutulan tabiat bilgisi dersleri bugünkü modern «çevre» anlayışının meydana gelmesi için yeterli değildi. Çevre bilimi yetkilisi yılların artasında gelişmeye başlamış ve üniversitelerde çevre ile ilgili çeşitli alanlara yönelme görülmüştür. Bir sağlık bilimleri enstitüsü, çevre sağlığı bölümü kurmuş fakat esas olarak çevre eğitimi yeterince ele alınmamıştır. Bu konuda önemli ilerlemeler kaydedilmesine rağmen hâlâ gerek yayın açısından gerekse eğitilmiş eleman açısından önemli boşluklar vardır.

B. TARİHİ GELİŞME

Türkiye'de çevre eğitimi düzenli bir gelişme göstermemiştir. 1909'da Cumhuriyet'in kurulmasından 14 yıl önce Osmanlı dönemindeki bir olay tabiat severlerde şüphe ve itimatsızlığın uyanmasına sebep olmuştur. Şimdi Yunanistan'ın sınırları içinde kalan Alasonya'da bir okulun müdürü öğretmen ve öğrencilerinden meydana gelen ve tabiat ile ilgili bir dernek kurmak istemiş ve bu küçük gruba da Ağaç Dikme ve Faydalı Bitki ve Hayvanları Koruma Derneği adını vermiştir. Faaliyetleri için gereken

resmî izni alıncaya kadar boş durmamışlar ve tahıllara zarar veren kargaların yumurtalarını toplamak, yürüyüşler düzenleyip, faydalı ve zararlı böcek ve hayvanlar, ağaçlar ve ormanlarla ilgili bilgiler vermek gibi bir takım çalışmalara başlamışlar. Kısa zamanda çocukların anlayış ve davranışlarında büyük değişiklikler olmuş, faydalı böcekleri öldürmedikleri gibi diğer çocukları da bu konuda eğitmişler. Mevsimi geldiğinde, bölge halkının da katıldığı ağaç dikme günleri düzenlemişler. Bütün bunlara karşı bölge yetkilileri gereken izni verecekleri yerde, müdürü gizli bir politik organizasyon kurmakla suçlayarak mahkemeye vermişlerdir. Tabiatın korunması Türkiye’de yeni bir kavram değildir. Osmanlı dönemi şiiri, sultanların güzelliklerle dolu saray bahçelerinden, her kesim halk tarafından ilgi gören piknik alanlarından bahseder. Yeşil, İslâm dünyasında hem kutsal olarak değerlendirilen bir renk olması, hem de çöl insanı için verimli sulak araziyi simgelemesi açısından önemli bir renktir. Türkler de bütün müslümanlar gibi yeşile düşkündür. Bunun bir örneğini de mezarlıklarda görmekteyiz. Büyük şehirlerde bile mezarlıkların yeşil örtüsünün hâlâ tahrip edilmemiş olması, dinî duygulara saygı kavramı ile de açıklansa, tabiatın korunması açısından önemli bir noktadır.

C. BUGÜNKÜ ANLAMDA ÇEVRE

Çevreyi «Dinamik sistemler içinde organize edilmiş biyolojik ve diğer fizikî varlıkların bütünü» olarak tanımlamak mümkündür. Bu ekolojik sistemler canlı ve cansız varlıkların çevre içinde bütünleşmesi sonucunu getirmektedir. Bu sebeple, en önemli unsurlar; canlılar, cansız varlıklar ve bunların bütünleşmesidir. Çevre konusunda tabiatın yapısı ve fonksiyonunu inceleme açısından yakın ilişki içinde olan fen dalı ise ekolojidir.

Çevre bir yerde insanlığın evi gibidir. İnsanlar mutlu, düzenli, zengin ve temiz bir ev isterler. Bir diğer ilişkili kavram da topluma yiyecek, içecek, geçim teminidir. Bu açıdan da çevre, topluma bunu temin eden kaynak olarak görülebilir.

Çevre düzenlemesi veya kaynakların korunması her şeyden önce eğitilmiş bir toplumu gerektirir. Yenilenebilir ve yenilenemeyen kaynakların çeşitli kullanım sahaları üzerinde bilgi sahibi olan bir toplum, çeşitli görüş açılarını değerlendirmeye, bilinçli kararlar verip, bunları desteklemeye, gerektiğinde sentezlere varmaya hazırdır. Bu da, çevre eğitiminin ne kadar çok yönlü olması gerektiğini gösteren bir örnektir.

D. ÇEVRE EĞİTİMİ

Çevre'yi öğrenmek ve tutarlı bir davranış geliştirmek, çeşitli eğitim programlarının bir âhenk içinde geliştirilmesini gerektirir. Bu eğitim okullar kanalı ile olduğu kadar gayri resmî kuruluşlar kanalı ile ve basın aracılığı ile de ve yaygın eğitim denen kavram içinde olabilir. Bu eğitim fen, teknik, sosyal, kültürel, estetik ve ekonomik açıdan olmalı ve toplumu kendi ihtiyaçları ile ekosistemler arasındaki münasebeti anlama ve bunları düzenleyebilme seviyesine getirmelidir.

Türkiye'de «çevre» kavramının işlenmesi ve tartışılması, 1970'li yıllarda ortaya çıktı. 1950'lerde başlayan endüstrileşme, tabii varlıkları tehdit eden kirlenmeler, altmışlı ve yetmişli yıllarda hızlı nüfus artışı ve plansız şehirleşmenin sonucu olarak bu konu gündeme geldi. Özel kuruluşların yanısıra üniversiteler de bu konuya önem vermişlerdir. Üniversitelerin bu konudaki çalışmalarını, çevre eğitimi anlayışı içinde ele almak mümkündür.

Bazı fakülteler çevre konularını belirli alanlarda araştırma veya lisans üstü eğitim şeklinde işlemektedir. Ayrıca, İstanbul Teknik Üniversitesi ve Orta Doğu Teknik Üniversitesi İnşaat Mühendisliği fakülteleri çevre mühendisliği üzerine ön lisans programları yapmışlar, İzmir'de Ege Üniversitesi ise Çevre Mühendisliği diye ayrı bir bölüm kurmuştur. Birçok üniversitenin tarım ve ormancılık fakülteleri ekoloji, toprak, peyzaj, tabiat, flora ve faunanın korunması gibi temel dersler koymuşlar; tıp fakülteleri de genel sağlık konuları içinde çevre sağlığı ve halk sağlığını koruma tedbirlerini getirmekle kalmayıp bunun uygulamalı araştırmasına da yönelmişlerdir. Hacettepe Üniversitesi Halk Sağlığı Enstitüsü bu konudaki başlıca kuruluş olup, aile planlaması ve halk sağlığı çalışmalarını yürütmüştür.

Genel olarak; Türkiye'de, üniversitelerin mühendislik ve fen bölümleri çevre korumasına katkıda bulunmuşlardır.

Çeşitli üniversitelerin çevre ile ilgili çalışmalarını beş başlık altında inceleyeceğiz :

1. Hava Kirliliği

Türkiye'nin çevre sorunlarının en önemlisini teşkil eden hava kirliliği son 10 yıl içinde bilhassa Ankara'da üzerinde çok durulan bir konu olmuş ve üniversite eğitim ve araştırma programlarında da yer almıştır. ODTÜ Çevre Mühendisliği Bölümü bu konuya önem veren ilk grup olmuş ve 1973'te kurulan bu bölümün ön lisans ve lisansüstü programlarında, hava kirliliği, diğer çevre kirliliği konuları ile birlikte işlenmiştir.

Yine Ankara'da, Ankara Üniversitesi Eczacılık Fakültesi Toksikoloji Bölümü, havayı veya suyu kirleten kimyasal maddelerin sağlık üzerindeki etkilerini araştırmaya

ağırlık vermiştir. Hava kirliliği İstanbul Teknik Üniversitesi Çevre Mühendisliği Bölümü'nün de programları çerçevesinde ele alınmıştır.

Erzurum Atatürk Üniversitesine bağlı Çevre Sorunları Araştırma Enstitüsü de hava kirliliği konusunda çalışmalar yapmış, linyit kömürünü zehirli gazlardan arındırma ve havadaki sülfür dioksit oranının ölçülmesi gibi teknik araştırmaları yürütmüştür.

2. Su Kirliliği

Su kirliliği konusunda teknik çalışmalar ODTÜ, İstanbul Teknik Üniversitesi ve 9 Eylül Üniversitelerinin çevre mühendisliği programlarında ele alınmaktadır. Normal müfredatın dışında İTÜ ve 9 Eylül Üniversitesi suların temizlenmesi ve İzmir Körfezi'nin kirlenmesi konularında araştırma ve yayınlar yapmışlardır. Boğaziçi Üniversitesi deniz kirliliği üzerinde lisans eğitimi vermekte; Boğaz'ın ve Haliç'in kirliliği üzerinde devamlı araştırma yapmaktadır. Deniz kirliliği üzerinde araştırma yapan diğer bir enstitü de Güney'de, ODTÜ'ye bağlı, Erdemli «Deniz Bilimleri Enstitüsü»dür.

3. Toprak ve Arazi Kullanımı

Türkiye gibi tarım ağırlıklı bir ülkede bu eğitimin 100 yıllık bir geçmişi vardır. Ankara, Çukurova, Erzurum ve Ege Üniversitelerinin Ziraat Fakülteleri ve İstanbul Üniversitesi Orman Fakültesi bu konuda eğitim veren kuruluşlardır. Çevre konuları ayrı olarak işlenmekle beraber, toprak, toprak kirliliği, arazi kullanımı gibi konular tedrisat içinde yer almaktadır. Ayrıca araştırma ve yayın işleri de yürütülmektedir.

Aynı zamanda İstanbul Üniversitesi Orman Fakültesi Toprak Bilimi ve Ekoloji Bölümü, 1943'ten beri bu konuda eğitim yapmaktadır.

4. Artık ve Atık Maddeler

Çevre sorunlarını başlıca sebebi artık maddeler, teknik eğitim veren üniversitelerin çevre mühendisliği bölümlerinde ele alınmaktadır. ODTÜ ve Boğaziçi Üniversitesi Çevre Sorunları Araştırma Enstitüsü lisans eğitimi vermek ve atık suların temizlenme teknolojisi üzerinde araştırmalar yapmaktadır.

5. Enerji - Çevre İlişkileri

Bu konu üniversitelerde okutulmakla beraber çeşitli enstitüler tarafından araştırmalar da yapılmıştır. İTÜ İnşaat Mühendisliği, ODTÜ Makine Mühendisliği Fakülteleri ve Ege Üniversitesi, güneş enerjisi konusunda; Ankara Üniversitesi, İTÜ ve ODTÜ Elektrik Mühendisliği Fakülteleri rüzgâr enerjisi; Boğaziçi Üniversitesi endüstriyel ve hayvansal atıklardan biogaz üretimi üzerinde araştırmalar yapmaktadırlar. Erzurum Atatürk Üniversitesi, enerji ile ilgili araştırmaları yürüten bir diğer kuruluştur.

6. Gürültü ve Trafik

Çevre sorunu olarak gürültü, çevre mühendisliği konularını işleyen bölümlerde ele alındığı gibi, insan sağlığı açısından da tıp fakültelerinin sahasına girmektedir. İTÜ İnşaat Mühendisliği Fakültesi ve Çukurova Tıp Fakültesi, gürültü ve gürültünün insan sağlığı üzerindeki etkileri konulu çalışmaları yürütmektedir.

Trafik, İTÜ İnşaat Mühendisliği ve ODTÜ Mühendislik Fakültesi'nde bir konu olarak okutulmaktadır. Her iki fakülte de bu konuya yol mühendisliği açısından önem vermekte ise de, bunu bir çevre sorunu olarak da ele almaktadır. Trafik cezaları ile ilgili istatistikî ve diğer çalışmalar da İstanbul Üniversitesi Hukuk Fakültesi tarafından ele alınmaktadır.

7. Gevher Nesibe Sağlık Bilimleri Enstitüsü

Gevher Nesibe Sağlık Bilimleri Enstitüsü, çevre eğitimi konusunda yukarıda bahsettiğimiz bütün diğer üniversitelerden daha değişik bir yer işgal etmektedir. Bu enstitü, Sağlık Sosyal Yardım Bakanlığı'na bağlı bir yüksek okuldur ve eğitimini 4 bölüm olarak gerçekleştirmektedir :

- a) Doğum sonrası bakım,
- b) Tıbbi bakım,
- c) İnsan sağlığı,
- d) Çevre sağlığı,

«Çevre Sağlığı» bölümü, Türkiye'nin en çok eleman ihtiyacı duyduğu bir alandır. Bu bölüme gelen talebeler Sağlık ve Sosyal Yardım Bakanlığı'na bağlı sağlık meslek liseleri mezunlarıdır. Öğrenciler üç yıl bu konuda eğitim gördükten sonra, imtihan verip Çevre Sağlık Bölümlerine kabul edilirler. 3 yıllık eğitim programında öğrenciler yönetim ve çevre sağlığı ile ilgili teknik konular üzerinde eğitim görmektedir. Halk sağlığını koruma, önleyici tıp ve çevre sağlığı konularında çalışan mezunlar, özellikle belediyelerde görev alırlar.

8. Liseler

Yukarıda sözü edilen ve yüksek öğrenim veren kuruluşlar yanında, Sağlık Bakanlığı Sağlık Eğitim Genel Müdürlüğü'ne bağlı Keçiören Çevre Sağlığı Lisesi ve Diyarbakır Çevre Sağlığı Meslek Lisesi, lise düzeyinde eğitim veren kuruluşlar olarak belirtilebilir.

E. KAMUOYU EĞİTİMİ

Çevre sorunlarına kamuoyunun yaklaşımı başlıbaşına önemli bir konudur ve Türkiye'de böyle bir kavramın ye-

terli olup olmadığı da tartışma konusudur. Ankara'nın hava kirliliği ve Halıç'ın kirliliği gibi iki örnek devamlı gündemde olan konulardır.

Böyle olmakla beraber, kamuoyunun çevre sorunlarına yaklaşımının yeterli olduğu söylenemez. Belli bölgeler veya belli mevsimlerde halkı ilgilendiren bu konular henüz çevre sorunu zincirinin bir bölümü olarak bilinmektedir. Bir başka deyişle «çevre» kavramı, bütünüyle Türkiye'de yerleşmemiştir.

Buna rağmen, yayın organlarının ve gönüllü kuruluşların çevre sorunlarına ilgisi son senelerde bir hayli artmıştır. Bu gayretlerin doğru yönlendirilmesi ise yakında kamuoyunun bu konuya yaklaşımını olumlu şekilde etkileyecektir.

F. EKSİKLİKLER VE İHTİYAÇLAR

Görüldüğü gibi, Türkiye'de çevre eğitimi daha ziyade, çevre mühendisliği, tarım ve ormancılık gibi alanlarda verilmektedir. Konu; hukuk, tıp, ekonomi, sosyoloji, psikoloji, istatistik vb. disiplinlerin beraber çalışmasını gerektirecek kadar önemlidir ve bunun olmaması, Türkiye için büyük bir eksikliklerdir. Son zamanlarda, Ankara, İstanbul, İzmir ve Diyarbakır hukuk fakültelerinde «çevre hukuku» derslerinin seçimsiz olarak okutulması, önemli bir gelişmedir.

Buna rağmen, bütün üniversitelerin çevreyi değişik yönleri ile eğitim programlarına almaları gereklidir.

Eğitimcilere, çevre yönünden düşen en önemli görev, bu konuyu bir bütün olarak kabul etmek ve her disiplin içinde çevreyi işlemektir. Bu, belki de, eğitimcilerin belli bir konuda eğitimini gerektirecek kadar önemli bir proje olabilir.

BAŞKAN — Sayın Ural'ın konuşmasıyla ilgili soru sormak isteyen, katkıda bulunmak isteyen, kendi düşüncelerini söylemek isteyen, özellikle yaygın eğitimle olan ilişkisini belki biraz daha göstermek bakımından katkıda bulunmak isteyen arkadaşlarımız varsa lütfen buyursunlar.

Buyurun efendim.

KAZIM EKE — Sayın Engin Ural'a bu güzel açıklamalarından dolayı çok teşekkür ediyoruz. Çevre sorunlarının Türkiye'de, buyurdıklarına göre henüz daha gelişmekte olan ülkeler düzeyine gelmediği açık. Ancak ben şu konuda tereddüd ettim, acaba niçin? Buyurdıkları gibi çevre sorunları üzerinde fazla durmanın kalkınmayı engellemekte olduğunu belirttiler. Çevre sorunları üzerinde fazla durmanın kalkınmayı engellemesi konusu üzerinde acaba ne gibi gerçekler gösterilmiş şimdiye kadar? Gerek gelişmiş ülkelerde, gerekse gelişmekte olan ülkelerde? Bunu biraz daha açıklarlarsa çok yararlı olacaktır.

Çevre sorunları üzerinde Türkiye'de atılan adımlar gerçekten çok ümit vericidir. 1970'lerde değil, bu adımlar çok eski zamanlardan beri atılmıştır. Hatta ilkokulların programlarında belki ağırlık gösteren şeyler de çevre sorunlarıdır. Çevrenin güzelliği, çevrenin temizliği, çevrenin korunması, çevrenin bakımı, ilkokul programlarında geniş çapta yer almaktadır. Ancak, bu ilkokullardan ortaokula geçtiği zaman programlarda buyurdıkları gibi hiçbir eğitimle ilgili konuya rastlanmamaktadır. Ancak bazı dersler içerisinde birer, ikişer cümle ile geçmektedir. Eğer ilkokullardaki o programın devamı ortaokullarda liselerde hatta yüksekokullarda devam ettirilmiş olsa idi, çevre sorunları konusunda Türkiye bu kadar geri kalmayacaktı.

BAŞKAN — Buyurun Süleyman Bey.

PROF. DR. S. ÇETİN ÖZOĞLU — Belki sık sık konuşmak zorunda kalıyorum. Yalnız bu konu belirli ölçüde eğitim açısından da dünyada ilginç yayılma gösteriyor. Onlarla ilgili kısa zaman önce bir ilişkim de oldu, o bakımdan bazı bilgileri, bazı izlenimleri sizlerle paylaşmak ve bu bildiri ile de onları bağdaştırmak istedim. Çevre eğitimi konusu bir yerde yeni yaklaşıma göre her şeyin başı. Çünkü birey bir yerde yaşıyor. Orayı, yaşadığı yeri öğrenmesi lazım; orayı öğrenmeden yaşamı öğrenmesine imkân yok. Bu bakımdan eğitim var ise önce yaşadığı yeri öğrenme ile veya öğretme ile başlayacak. Yaşadığı yeri öğrenmemiş kimsenin yaşamından mutlu olması herhalde mümkün değil. Kaldı ki ahlâki yönden de bizden sonrakilere yaşadığımız yeri devretme durumunda olan bir kuşak olarak onların da yaşayacağı bir düzeyde bu yeri devretmemiz lazım. Çevre eğitimi konusunu yeni bir isimle de ortaya koymuşlar. Belki bizde henüz yerleşemediği için biraz garip gelecek, **çevresel eğitim** demekteler ama bu bizde belki daha değişik bir biçimde oluşacak, bekleyelim. Bu eğitimden beklenen veya bu eğitimde amaçlanan; belirli kişileri, belirli zamanlarda uyandırmak, etkilemek değil. Çevredeki, daha doğrusu yaşam ortamındaki kendi yerini bilmesi ve bu çerçevede sorunlara ilişkin bir bilinçlendirme amaçlanmakta, bu bilinçlendirmenin içerisinde çevresini tanıması, koruması, anlaması, kullanması gibi birçok noktalar var. Burada ülkemizdeki bir genel durumu dikkate alırsak bir zorluk var, o da şu : Biz diyoruz ki çevre bize verilmiş, Allah bize bunu ihsan etmiş tepe tepe kullanalım. Bu bitmez diyoruz, bitmeye başladı. İşte bu bilinçlendirmenin temelinde yatan noktalardan bir tanesi bu. Biliyorsunuz işte deniz kirlenmez diyorduk baktık ki denizler bile kirlenmeye başladı. Birçok ata sözlerimiz var, işte **akan su pislenmez**, pislendi, bütün bunlar

gösterdi ki çevreye karşı tavırlarımızda, çevreye karşı ilişkilerimizi oluşturan bazı değerlerde bir zorlama sözkonusu. Benden önce konuşan sayın Eke'nin çok önemle üzerinde durduğu bir noktayı paylaşmak istiyorum. Eğitimde yalnız ilkokul programlarında değil, genel öğretim ilkelinde galiba yöntemlerini anlatırken çevreden hareket diye bir temel nokta vardır, bir temel ilke vardır, yaşadığımız. Bu çevreden hareket ilkesi işte bizdeki eğitim uygulamalarında çevresel eğitimin belki de ilk ele alınış yönü. Ancak bu çevreden hareketi biz bir süre sonra sanki çevreden ayrılmışız gibi ortaokulda daha sonraki okullarda bir tarafa bırakırız, artık çevreden hareket etmeyiz de başka şeylerden hareket ederiz. Disiplinler ortaya çıkar. İşte biyoloji, fizik, kimya gibi. Bunların doğa ile olan ilişkisini kurmaktansa bunların kendi aralarındaki ilişkilerini aktarmaya çalışırız. Bununla, bu disiplin yaklaşımı ile ilgili de bir mücadelenin başladığını görüyoruz ve bu mücadeleyi başlatanlar eğitimciler değil; bu disiplinlerin kendi mensupları. Onlarda artık bir disiplinlerarası yaklaşımdan sonra yeni yeni alanlar doğmuş ve bu alanlar profesyonel düzeyde eleman yetiştiriyor. Bu alanlardan bir tanesi doğal kaynaklar alanı. Bu doğal kaynakların içerisinde belki bizim ilk aklımıza gelmiyor ama **insanla başlıyor işler** sonra doğa ve onun ilişkileri. Bizde doğal kaynaklar dediğimiz zaman insanı pek onun içerisine koymayız, yalnız tabiatı koyarız, ama bu yeni yaklaşımda doğal kaynakların içerisinde insan, doğa ve ilişkileri sözkonusu. Çevresel eğitimin eğitimciler arasında yayıldığı kadar bizim anladığımız anlamda doğa ile ilgilenenler arasında da yayıldığını görüyoruz. Her türlü doğa ile ilgili işlem yapanlar bunu bir eğitim programı ile bütünleştirmeyi amaçlamışlar ve böylelikle bizim bugün tartıştığımız yaygın eğitimde, —ki sayın

konuşmacı ona kamuoyu eğitimi dedi— böylelikle bir ilişki de kurulmuş oldu. Kendi çalışmalarında eğer eğitim kısmını ele alamazlarsa bunun kamuya yansımayacağını, kamuya yansımayan bir işin de kendi disiplinleri arasında gelişmeyeceğini kabul ediyorlar. Doğa ile ilgili çalışmalarda mutlaka bir eğitim programı, hatta birçok yerde bir eğitim örgütü, eğitim şubesi var ve yeni bir alan oluşmuş; **çevresel eğitim alanı** demiştim. Bu alanda artık profesyonel elemanlar 1960'lardan 1970'lerden itibaren görev almaya başlamışlar, doktora çalışmaları hatta bazı yerlerde galiba fakülteler bile oluşmaya başlamış. Bu da gösteriyor ki çevresel eğitim belki eğitimcilerin işi değil gibi görünüyorsa da eğitimcilerin de bu konuya girerek, bu konunun esas sahipleri olan, özellikle ülkemizde doğa bilimcileri ile ilişkiler kurarak her doğa bilim çalışmasını mutlaka bir eğitim çalışması ile yaygın eğitim veya kamuoyu eğitimi anlayışı içerisinde bütünleşmesi gerektiğini anlatmak, bu konuyu tartışmak ve bu konuda gelişmeler sağlamak bir görev olarak karşımızda bulunuyor.

Teşekkür ederim efendim.

BAŞKAN — Teşekkür ederiz katkılarınız için. Başka konuşmak isteyen var mı? Buyurun Tekin Bey.

TEKİN ERTAN (TED Yönetim Kurulu Üyesi) — Ben bu vesile ile Engin Ural Bey'e sonsuz teşekkürlerimi iletmek istiyorum. Kendisinin engin bilgisinden ve şimdi dinlerken hitabet kabiliyetinden hakikaten istifade ettik, teşekkür ediyoruz. Ben şunu ifade etmek istiyorum efendim. Çevre aslında tabii çok mühim bir konu ve yaygın eğitimin ne kadar mühim olduğunu bu toplantılarda ifade ettik, **bellirledik**. Ben Engin Ural Bey'in Türkiye Çevre Sorunları Vakfının bu etkin olan yaygın eğitimin bir unsuru olarak örgün eğitimin bir üniversitesi kadar etkili ve ka-

muyu aydınlatmada, kamuoyu oluşturmada bu kadar başarılı olmasını bir kere daha vurgulamak istiyorum. Bu konuda ben de kendi sahamda, turizm sahasındaki bir olayı anlatmak istiyorum. Turistik tesisler belli yıldızlama, puanlama sistemi içerisinde sınıflandırılıyor. Turistik tesislerin özelliklerine göre bir puan, iki puan şu unsurlarından dolayı alıyor. Sonra enteresan bir olay, en sonunda bir madde var yasada, mevzuatta bu herhalde işte Engin Ural Beyin Vakfının etkili çalışmaları neticesinde olacak ki, bizim yasamıza da girdi. Çevredeki katkısı dolayısıyla son nihai puanlamaya belli bir puan ilave ediliyor veya çevreyi kirlenme, bozma gibi bir olay ise külliyetli bir miktarda puan düşülüyor. Ben bunu size arz edeyim dedim ve etkinliğini de ifade etmek bakımından faydalı buldum.

Teşekkür ediyorum ve bu vesileyle de bizim eğitim toplantımıza katılmanız dolayısıyla bir kere daha teşekkürlerimi yineliyorum.

BAŞKAN — Çok teşekkür ederiz Tekin Bey.

AHMET SEVGİ — Engin Ural beye çok teşekkür ederiz. Gerçekten bizi çok düşündürdü. «Çevre ve Çevre eğitimi, «bakım kültürü»ne bağlamak, bunun için de, «bakım eğitimi» görmek, bu eğitimi almadan önce de, «bakım şuuru» kazanmak gerekir» diye düşünüyorum.

Şuurlandırma için; BAKIM konusunu büyük bir kampanya haline getirmemiz isabetli olmaz mı?

BAŞKAN — Çok teşekkür ederiz.

Vaktimiz daraldı, bununla birlikte ben de bu konuda birkaç söz söylemek istiyorum. Kişinin her şeyden önce çevresini iyi tanıması gerekir. Ancak bundan sonra o, çev-

renin gelişmesine, zenginleşmesine, güzelleşmesine bir katkıda bulunabilir. Bu çevre bir mahalle, bir köy, bir ilçe, bir bölge olabildiği gibi geniş kapsamda ülkenin bütünü de olabilir. Ülkesini, doğasıyla, doğal kaynaklarıyla, imkânlarıyla, güzellikleriyle iyi tanımayan bir kimseden mevcut durumu iyileştirmesini nasıl bekleyebiliriz?

Çevreyi tanıma işinin daha ilkökul çağında başlatılması gereği öyle sanıyorum ki kimse tarafından inkâr edilemez. Yakın ve uzak çevre gezileri, filmler, radyo ve televizyon programları, tatil gezileri ile desteklenen öğretim programlarıyla çocuklara bu konuda temel bilgileri, davranışları kazandırmak şarttır. Bugün, çeşitli nedenlerle ilk ve ortaokullara devam eden öğrencilere çevrelerini tanıma, benimseme ve koruma bakımından bol imkânlar verildiği ileri sürülemez.

Liselerde de durum aynıdır. Lise öğrencilerinin plânlı, programlı yakın ve uzak çevre gezileri yaptıklarını, yaz tatilelerini bu bakımdan değerlendirdiklerini ve onların çevrelerini sistemli bir yaklaşımla incelemelerini sağlayacak rehberlikte bulunulduğunu iddia edebilir miyiz? Bu arada, çevreyi tanıma ve geliştirme bakımından en yararlı derslerden biri, belki de başlıcası olan coğrafya dersinin son alınan bir kararla bazı öğrenciler için seçmeli duruma getirilmesine de değinmek isterim. Coğrafya dersinde ele alınan konuları düşünürsek gençlere yakın çevrelerini, bölgelerimizi ve nihayet ülkemizi tanıtacak en önemli öğrenme fırsatlarının bu ders sayesinde ortaya çıkabileceği anlaşılır. Gençlerimize böyle güzel fırsatlar sağlayan bir dersin ikinci veya arka plâna atılmış olması ne derece doğrudur? Yeni lise mezunlarının bu konudaki eksikliklerini tamamlamak da yaygın eğitimcilere düşecek gibi görünüyor.

Çevrenin tanınması, sevdürülmesi konusunda basın, radyo ve televizyonun, gönüllü kuruluşların da çabaları büyük ölçüde rol oynamakta. Acaba Sayın Ural, bu kurum ve kuruluşların çalışmalarını, programlarını etkili ve yeterli görmekte midir? Soruların epeyce çoğaldığını biliyorum, kısa da olsa cevaplandırırsanız çok memnun olacağız. Buyurun efendim.

ENGİN URAL (TÇSV Genel Sekreteri) — Efendim, ben sondan başlayayım izin verirseniz. Sizin katkı ve sorularınız tabii insanın nerede yaşadığı, nasıl yaşadığı, üzerinde çok düşünmemiz gereken bir konu. Basit bir gerçek var; ama çok önemli bir gerçek, Türkiye’de çevre sorunlarının çokluğundan söz ediyoruz, doğru; çöp arttı, caddeler, sokaklar, kaldırımlar... Herhalde Türkiye gibi bir ülkede kaldırımlar bu kadar çirkin olmamalı, çamur olmamalı, çöpler dökülmemeli, kediler çöpleri karıştırmamalı. Ama o Türk insanı çok temizdir, evinin içinde çok temizdir, hâlâ büyük bir kesimde eve girince ayakkabı çıkartılır, Türk kadınının evinde yatak çarşafı sakız gibidir bembeyazdır, habersiz bir köy evine misafir gitseniz gerçekten yatak tertemizdir. Türk insanı evinin içinde çok temiz ama, o insan evinin dışına çıktığında o kelimeyi kullanmaktan kaçınmayacağı pis. Çöp sokağa dökülebiliyor, sigara izmariti sokağa atılabiliyor, arabadan asfaltın üzerine sigara tablası boşaltılabiliyor. Okumuş, okumamış her insan bunu yapıyor. Biz de yapıyoruz belki. Evinin içinde çok temiz, evinin dışına çıktığında çok kirli olmak sadece evin duvarı ile sınırlı görmek midir yaşamı? Bilmiyorum bu gerçekten psikoloji, sosyoloji, akla gelebilecek bütün bilim dallarının üzerinde durması, bir açıklamaya kavuşturması gereken bir şey. Oturum Başkanımızın bir noktaya işareti yaygın eğitimdi. Radyo, televizyon, gazete gibi kamuoyunu etkileyen unsurlardan söz etti. Şimdi genellikle Türki-

ye'de çoğu konuda basın yeterince ilgi göstermiyor, radyo televizyon yeterince eğilmiyor gibi şikâyetlerde bulunuyoruz; ama ben konunun içinde olan bir insan olarak Türkiye'de yazılı basının da, sadece devletin kontrolü altında olan sözlü basının, radyo ve televizyonun da çevre konularına genel olarak ifade ediyorum, ilgi göstermediğini söyleyemem. Çünkü her zaman o birçok yönden tenkit etsek de beğenmesek de televizyon da, radyo da çevre ile ilgili birçok şeye yer verir. Hemen hemen her toplantı yer alır, haber verilir, kirlilik belirtilir, bir kampanya olmuşsa yer alır, gazetelere bakarsanız Gökova tartışmaları sayfalar almıştır. Ankara'nın hava kirliliği artık son bir iki yıl öyle bir noktaya geldi ki, kimse konuşmak bile istemiyor ama yıllardır basında yer almıştır, her kış sonuç getirir getirmez, televizyon bir Ankara hava kirliliği programı yapar, Haliç'le ilgili tartışmalar gazetelerde vardır. Yani yeterli değildir belki ama çevrenin son beş altı yıldır Türkiye'de yazılı, sözlü basına da iyi intikal ettiği görüşündeyim. Şikâyet etmek benim için çok kolay olurdu, işte bu kadar gayret sarf ediyoruz da hiç söz etmiyorlar, yer vermiyorlar gibi, yok veriliyor ama ona rağmen birtakım adımlar niye atılmıyor onu ben cevaplamaktan acizim. Bakım kültürü dendi tabii ben ona değinmedim ama paylaşmak kesinlikle gerekli bu görüşü, insanın kendisinden başlıyor, bir hanımın kendine bakması, bir erkeğin sabahleyin traş olması elini yüzünü yıkayıp temiz olması gibi, ama toplumda bakım dediğim gibi. Evinin içinde tertemiz olan insan çöp tenekesini o apartmanın önündeki en lüks o Ankara'da, İstanbul'da en pahalı apartmanların önündeki o iğrençlik kokan plastik kutular, tenekeler, kırılan, dökülen variller içerisinde çöpler kokar dökülür ve kimseyi rahatsız etmiyor. Ne belediyeleri ediyor, ne bizleri ediyor. Birtakım istisnalar bir ya-

na, bakmak, binaya bakmak, çevresine bakmak o bakım kültürünün eksikliğidir ki Türkiye Cumhuriyeti'nin Başkentinde belediyeye ait otobüsler bütün caddeleri, hele yokuşları tırmanırken akla hayale gelmeyecek, hiçbir medeni ülkede görülmeyecek kadar zehir dolu, insanları boğan simsiyah egzoz dumanlarını fütursuzca arkasından çıkartır, Ankara toplumu, Türk toplumu buna tepki gösteremez, gösterse kimse ciddiye almaz, hakikaten dünyanın hiçbirini ülkesinde bir medeni ülkede sokaktan geçen bir otobüsün, hem de kamuya ait bir otobüsün zehir saçmasına göz yumulmaz, yumulmamalı, bakım kültürü işte. Onun bir meme ayarıdır, motor ayarıdır, filtresidir, Türk teknolojisini ile üç beş bin liralık tamir, bakımla yapılabilecek bir şeydir ama bunu belediye başkanı ile de tartıştığınız zaman diyor ki, «Ankara şu kadar bin hektardır, şu kadar bin hektara şu kadar bin otobüsü bölerseniz Ankara'da egzozdan kaynaklanan hava kirliliği yoktur». Ama akşam sabah herkes de burnuna mendilini, kaşkolunu kapatarak yürüyor. Bu, anlaşılması mümkün olan bir şey değildir. Oraya gelen insanda da bakım kültürü yok, kapıcıda da yok. Bizde yok demek ki.

Tekin Ertan dostumuz turizmle de ilişkisinden söz etti. Tabii ben işte ekonomi dedim, tıp dedim, hukuk dedim, sıraladım belli bir sunuş içerisinde her şeye değinmeye imkân yok. Türkiye'nin birtakım fikirleri batıdan örnek olarak ayakta durması güzel ama, acı olan kendimizin görmesi gereken birtakım şeyleri göremediğimiz zaman batı bizim önümüze getliyor, ondan sonra da biz empoze ediliyor mu diye tepki gösteriyoruz. Turizm ve çevre ilişkisi o kadar büyük ki, insan temiz bir deniz kıyısında, göl kıyısında gürültüden uzak, sakin tatil geçirmek ister. Ya yüzecektir, ya ormanda yürüyecektir. Türkiye bugün çevre kültüründen öylesine yoksun bir hale geldi ki tatil yö-

relerimiz herhalde çevre sorunlarının daha da arttığı yerler oldu. Kıyılar, siteler. Hepimizin bir yazlık evi var. İhtiyacı her ne ise, ama oradaki gürültü, oradaki diskotek, oradaki çöpler burada şikâyet ediyoruz ama iyi kötü yine büyük şehirlerde bir belediye hizmeti yürüyor. Her şeye rağmen, su akıyor, çöpler alınıyor vesaire. O yazlık yerlerde, sitelerde o dahi yok, susuzluk, çöpler ve onların içinde yükselen pırl pırl dört yıldızlı, beş yıldızlı oteller bu da Türkiye'nin büyük bir tezadı ve ben şunu 1987'de gördüm; demin onun için acıdır dedim, şimdi Batı Avrupa ve Dünya Bankası, Türkiye'de çevre tahribatının turistik potansiyeli etkilediğinden endişe ederek, Türkiye'nin bu konuda ne gibi tedbirler aldığını araştırmaya başlıyorlar. Acı olan bu. Biz onu göremiyoruz. Turizm otel, yatak kampanyaları içindeyiz çok güzel bir şey, ama İngiltere'den veya Federal Almanya'dan Türkiye'nin kıyılarında 15 günlüğüne tatil geçirmeye gelip gürültüden ve pislikten şikâyetçi olan batılı insanların tahrikiyledir ki, Türkiye turizm çevre ilişkisinde ne yapıyor soruları önümüze geldi. Yetkili makamların önüne de önümüzdeki yazdan önce gelecek onu biliyorum; yani acı olan o, biz uyanamıyoruz da oradan telkin geliyor, sonra da rahatsız oluyoruz, bize empoze ediyorlar diye; ama ne yazık ki gerçek bu. Turizm çevre ilişkisi Türkiye'de hâlâ pek tartışılmaz.

Süleyman Bey bireyin yaşadığı yeri öğrenmesi diye söz etti, tabii kesinlikle her şeyin temeli o. Demin de söz ettik, yaşadığımız yere bakmak, çevre eğitimi ile ilgili. Bu konuda sadece eğitimcilerin değil çevrecilerin uğraşmaya başlamış olması bunu gösteriyor. Tahayyül edemeyeceğimiz kadar büyük paralar, kaynaklar, projeler, araştırmalar ve faaliyetler var. UNESCO, Birleşmiş Milletler, Dünya Bankası herkes bununla meşgul, mutlaka bir yerden ayak yudurmamız lâzım. Daha başa gidiyorum, Sayın Eke'nin

sorusu ilk soru idi. İlkokullarda ta eski yıllarda ele almışız. Doğru, ben de öğrencilik yıllarımda hatırlıyorum. Yalnız bir şey var, o da yine eğitimcilerin araştırması gereken bir şey : Eski yıllarımızı kötülememek lâzım gerçekten. Hukuk sisteminden bir örnek vereyim : 1930'lu yıllarda çıkmış kanunlara bakıyoruz, Belediye Kanunu, Umumi Hıfzıssıhha Kanunu, İl İdaresi Kanunu, bugünkü anlamda çevre korunması ile ilgili birtakım hükümleri taşıyor; yani 1930'larda bile Türk toplumu, insanı, kadroları bunları hissedebilmiş, çevre kelimesi yokmuş o zaman bunları görebilmiş, ilkokul programlarına sokabilmiş. Nedense yıllar geçip ilerleme noktasına gelirken, bazı şeyleri kaybetmek gibi izahı pek mümkün olmayan gelişmelerle de karşılaşılıyor Türkiye. Mutlaka otuz senenin öncesinden çok farklı bir ülkede yaşıyoruz, barajları ile köprüleri ile kesinlikle ilerleyen bir ülke ama, bazı değerlerde hassasiyet kayboluyor. Çevreye önem vermekten neden korkuluyor? Çok kısa söyleyeyim : Toplantının amacının dışına çıkmadan, Üst bürokrasinin, devleti, ekonomiyi yönlendirenlerin ilk korkusu şu, efendim, biz hâlâ kalkınma yolunda olan bir ülkeyiz. Doğrudur. Fabrika yapıyoruz, yol yapıyoruz, köprü yapıyoruz, bir fabrika şu kadar milyon liraya çıkarsa, çevreyi kirletmemek için alınacak tedbirlerin maliyeti de şu kadar liradır, bu ekonomimize bir külfettir, sözün gelişi 100 milyon liraya çıkacak bir fabrika 130 milyon liraya çıkacaktır. O yüzde 30 nispetini Türkiye bugün harcamak istemiyor, peki; ama gözden kaçan şu : 15 sene sonra o fabrikanın yaratacağı kirliliği gidermenin faturası bugünkü 30 milyondan çok daha fazla. Bir İzmit Körfezi kirlenmese idi bu hale gelmezdi gibi, sonu gelmeyecek sorular ve cevaplar. Yalnız kesinlikle şu var ki, çevre eğitimi eğitimcileri ve onun dışında mesleği veya konusu eğitim olmayanları da çevrecileri de kesinlikle

çinle aldı, işte o gelişmedir ki, mesleği eğitimci olmayan beni de bugün sizlerle bu konuyu tartışma noktasına getirdi.

Çok teşekkür ederim.

BAŞKAN — Biz teşekkür ederiz efendim. Hem konuşması, hem de sonradan yaptığı açıklamaları için.

Oturumumuz burada sona eriyor, öğleden sonra saat 13.30'da sekizinci oturumda Doç. Dr. Rifat Okçabol «Ülkemizde Yaygın Eğitimde ne gibi araştırmalar yapılmaktadır, yapılmıştır» o araştırmaları tanıtacak.

BİLDİRİ : VII

Ülkemizde Yaygın Eğitimde Araştırmalar

Doç. Dr. Rifat OKÇABOL

**Boğaziçi Üniversitesi Eğitim Fakültesi
Öğretim Üyesi**

Oturum Başkanı : Yrd. Doç. Dr. Nizamettin KOÇ

ÜLKEMİZDE YAYGIN EĞİTİM ARAŞTIRMALARI

Yaygın eğitimde arařtırmalar konusu dört bölümde incelenmektedir. Birinci bölümde «arařtırma» kavramına değinilmekte, ikinci bölümde yaygın eğitimdeki arařtırmalardan ve arařtırma bulgularından söz edilmektedir. Üçüncü bölümde yaygın eğitimdeki arařtırmaların genel bir değerlendirilmesi yapılırken, son bölümde arařtırma konusuyla ilgili sorunlara ve kimi önerilere yer verilmektedir.

Arařtırma Nedir

Arařtırma bir konunun (bir olayın, bir sorunun) incelenmesinde bilimsel yöntemin sistemli bir biçimde kullanılmasıdır. Sorunun içeriđi-niteliđi arařtırmanın genel adını belirler. Eğitim arařtırması, bilimsel yöntemin eğitsel sorunlara uygulanmasıdır. Arařtırma, sorun çözmeye yaran ya da sorulara yanıt bulmaya yardım eden bir süreçtir. Bu süreç bir sorunun gözlemlenmesi ile başlar, bu sorunu giderici çalışmanın planlanmasıyla devam eder (bilimsel yöntemin gerekli aşamalarını ve bunların sistemli bir biçimde uygulanmasını düşünme), planın uygulanmasıyla son bulur.

Arařtırma sürecinde, arařtırıcının : Arařtırma amacı, ilgili yazılım (literatür), arařtırma sorununun biçimlenmesi, arařtırmanın önemi-sınırları-sayıltıları, arařtırma denenceleri/arařtırma soruları, arařtırma değışkenleri, arař-

tırma evreni ve örnekleme, ölçme/veri toplama aracı, veri toplama, verilerin çözümlenmesi (analiz), sonuçlar ve araştırma raporunun yazımı konuları üzerinde özenle durması gerekir.

Araştırmalarda önemli olan geçerli ve güvenilir veri toplamak, doğru ve yeni bilgiler üretmek, elde edilen sonuçları genelleştirebilmektir. Böylece olayları anlamak ve oluş nedenlerini açıklamak kolaylaşır. Elde yeteri kadar bilgi olduğunda olay denetim altında tutulabilir, en ileri aşamada da olayın ilerdeki durumu kestirilebilir.

Araştırmalara, kimi özelliklerine göre gruplandırarak, belirli adlar verilir. Bir ayırım araştırma sonuçlarının kullanımına ve sonuçların genelleştirilme düzeyine göre yapılır. **Temel araştırmada** sorun kuramsal düzeyde ele alınır ve herbir durumda geçerli olacak bir «kuram» geliştirmeye çalışılır. **Uygulama araştırması** ise uygulamada karşılaşılan sorunların çözümüyle ilgilidir. **Araştırma-geliştirme araştırması**, yeni ve etkili bir ürünün (program, ders aracı, öğretim yöntemi gibi) gerçekleştirilmesine yöneliktir. **Değerlendirme araştırması** ise bir uygulamanın verimliliğini ve etkinliğini artırmak için uygulamanın değişik açılardan değerlendirilmesine yöneliktir.

Araştırmalarda bir başka ayırım, araştırmanın yöneldiği sorulara, denencelere göredir. Değişik sorulara, çoğu kez benzeri süreçleri içerseler de, değişik yöntemlerle yaklaşılır. Yöntemlerdeki bir farklılık veri niteliğine bağlıdır. **Tarihsel araştırma**, geçmişteki bir olayı anlamaya ve açıklamaya yöneliktir. **Betimsel araştırma**, olayın güncel durumunu ortaya çıkarmak, açıklamak ister. **Korrelasyonel araştırma**, olayla ilgili olan en az iki değişken arasındaki ilişkiyi ve bu ilişkinin derecesini tanımlar. **Nedensel karşılaştırmalı araştırma**, bir olaydaki «neden»i değişik gruplardaki durumu karşılaştırarak belirlemeye çalışır.

Sistemler yaklaşımı, olayla ilgili bir benzetim modeli geliştirerek, ilgili değişkenlerin değişen durumlarına göre olayın ne biçim sonuç vereceğini araştırır. Denetlenebilir ortamlarda bağımsız değişkenin bağımlı değişken üzerindeki etkisini inceleyen çalışmalar ise **deneysel araştırma** türüne girer.

Kimi zaman araştırmalara salt veri toplama yollarına göre görgül araştırma, tarama (survey) ve görüşme gibi adlar da verilir. Araştırmalarda değişkenler arası ilişkinin açıklanma düzeyine göre de araştırmalar gruplanabilir. Değişkenlerin durumunu açıklamayla yetinen araştırmalar betimsel, iki ya da daha çok değişken arasındaki ilişkileri arayan araştırmalar ilişkisel ve değişkenler arasında neden-sonuç ilişkisini belirtmeye yönelik araştırmalar da nedensel araştırma grubuna girerler.

Yaygın Eğitimde Araştırma Nedeni

Yaygın eğitim, bir amaca yönelik olarak, örgün eğitim dışında düzenlenip yürütülen eğitsel etkinlikleri içermektedir. Halk (yetişkin) eğitimi, çıraklık eğitimi, hizmetçi eğitim, uzaktan öğretim, açık öğretim, işbaşında eğitim ve benzeri eğitsel etkinlikler yaygın eğitim sisteminin alt sistemleridir. Çocuk bakımı, halıcılık, marangozluk, biçki-dikiş, daktilo kursları gibi etkinlikler ise daha sınırlı uygulamaları belirtir. Yaygın eğitim çok değişik konular içerdiği gibi çocuktan yaşlılara değin herkese açıktır. Okul öncesi çağıdakiler, okula gidenler, örgün eğitimden herhangi bir düzeyde ayrılan çocuk, genç ve yetişkinler ile örgün eğitimlerini tamamlayan yetişkinler yaygın eğitim hizmetlerinden yararlanabilirler. Yaygın eğitimden yararlanabilecek kitlenin büyük bir çoğunluğunu yetişkinler oluşturur. Teknolojik gelişmelere bağımlı olarak yetişkinlerin öğrenme istek ve gereksinimleri de artmakta ve çe-

şitlenmektedir. Diğer bir deyişle yaygın eğitim hizmetleri çeşitli olduğu kadar bundan yararlanacak kitle de çok geniştir; ancak, eğitsel hizmetlerin düzenlenmesi için kaynaklar (para, insan gücü, kurs programları, araç-gereçler, fiziksel ortamlar...) sınırlıdır. Eğitsel hizmetlerin olabildiğince etkili ve verimli olmasını sağlamak eldeki kaynakların akılcıca kullanımını gerektirir. Akılcı kullanım ise bilgiyle olur, teknikle olur. Bilgi ve teknik de araştırmalarla üretilir, geliştirilir. Yaygın eğitim son çeyrek yüzyılda (Türkçesiz) yaygın bir alan olduğundan kuramsal ve uygulama düzeyinde yeterli bilgi birikimi yoktur.

Yaygın eğitime katılmaya aday kitlenin öğrenme istek ve gereksinimleri nelerdir? İsteğe uygun programlar nasıl geliştirilir? Aday kitleye uygun öğretim ortamları, öğretim yöntemleri nelerdir? Yetişkinin nitelikleri, öğrenme güdüsü, yetişkin eğitime karşı tutum ve davranışlar nelerdir? Hizmet veren kursların örgütsel sorunları, uygulamalara katılanların niteliği, uygulamalardaki aksaklıklar nelerdir? gibi bir yığın soru yanıt beklemektedir. Yaygın eğitim bir uygulama eğitimi olduğundan, benzeri sorular her yeni uygulama için geçerlidir. Bu gibi soruların yanıtları bilgi birikimi yaratır, kaynakların verimli kullanılmasını kolaylaştırır. Bu gibi sorulara yanıt aramanın en sağlıklı yolu da «araştırma»dır.

Yapılan Araştırmalar

Bu bölümde yaygın eğitim alanında yurdumuzda yapılmış olan bir dizil araştırma ele alınmaktadır. Bir yaygın eğitim alt sistemi olarak düşünülen okul öncesi eğitim, son yıllarda örgün eğitimde ilköğretimle birlikte kullanılmaya başlandığından bu konudaki araştırmalar ele alınmamıştır. Örnek olarak kullanılan araştırmaların seçiminde herhangi bir değerlendirme yapılmamış, çoğunlukla ya-

yımlanmamış ve ulaşılablen arařtırmalar kullanılmıřtır. Burada arařtırmaların ama ve sonularından, ilgili grndkleri yaygın eēitim alt sistemlerine gre gruplanarak sz edilmektedir.

Halk (Yetiřkin) Eēitimi

Bu alt alandaki arařtırmalar, yetiřkin eēitiminin tarihsel geliřimi, Halk Eēitim Merkezleri (HEM)'nin ynetim sreleri, bu merkezlerin etkinlikleri ile merkezlerdeki ēitimciler ile merkezlerdeki etkinliklerden yararlanabilecek olası kitlenin iotek ve gereksinimlerini belirlemeye yneliktir. Ayrıca HEM dıřında yrtlen hizmetlerle ilgili arařtırmalar da vardır.

1. Geliřim

řavlı (1954) nın alıřması yaygın eēitim alanında yapılan ilk tezlerden biridir. řavlı yetiřkin eēitiminin Trkiye genelinde taramasını yaparak; herkese eēit, yaratıcılık, saēlıklı ve demokratik kltr fırsatı verilmesi iin yetiřkin eēitiminde neler yapıldığını ve nelerin yapılabileceğini incelemiřtir. Uygulamadaki eksiklikleri : rgtlenme, planlama ve eēgdm zayıflığına; gnll kuruluřların yokluēuna; etkili ēretim yntemlerinin kullanılmamasına, yetiřkin eēitime ivme kazandıracak yetenekli nderlerin sayıca az oluřuna ve diēer kaynakların yetersizliēine baēlamıřtır. Var olan hizmetlerin ve ēretim yntemlerinin geliřtirilmesini, yetiřkin eēitimi nderlerinin yetiřtirilmesini, rgn eēitim olanaklarının yetiřkinlere de sunulmasını, yayınların artırılmasını ve yerel kalkınma kurullarının oluřturulmasını nermiřtir.

2. Ynetim

Halk Eēitimi Merkezlerinin aēdař eēitim ynetimi srelerine gre alıřıp alıřmadığı 1977 yılında 80 HEM m-

dürüne uygulanan bir çalışmada incelenmiştir (Kılıç, 1982). Sonuçta merkez yöneticilerinin eğitim yönetimi süreçlerini bildikleri; ancak, uygulamada bu süreçlere yeterince özen göstermedikleri anlaşılmıştır.

Güneş (1985) HEM'nin denetimi ve denetçilerin bu konuda neler düşündükleriyle ilgilenmiştir. Bulgularına göre; Merkezler, okullar gibi her üç yılda bir ilgili yönetmelik çerçevesinde denetlenmektedir. Denetçilerin çoğu halk eğitimi ile ilgili herhangi bir kurs ya da seminere katılmamıştır. Yaklaşık yüzde 50'si ders denetimi yapmayıp, denetim sonunda da yalnızca yöneticilerle toplanan denetçiler, bakanlığa gönderdikleri raporların yeterince değerlendirilmedikleri kanısındadırlar.

Boz (1986) ise Ankara Büyükşehir Belediye bölgesi içinde kalan merkezlerdeki öğretmenlerin yetişme, yönetim ve çalışma koşullarına ilişkin sorunlarını incelemiştir. Sonuçlar şöyledir : Öğretmenlerin yüzde 28'i Kurs Öğretmeni Yetiştirme Merkezi ile Kız ve Erkek Sanat Yüksek Öğretmen Okulu gibi yetişkin eğitime öğretmen yetiştiren kurumlardan mezundur. Öğretmenlerin çoğunluğu, yüzde 65'i otuz yaşın altında olan bayanlardır. En çok yetişmiş oldukları konu «kurs programında yer alan üniteleri önemine göre öncelik sırasına koyma», en az yetiştikleri konu ise «kurs çevresinde yetişkin eğitimi yapan öteki kamu görevlileri ile işbirliği yapma»dır.

3. Etkinlikler ve Katılım

Merkezlerdeki eğitsel etkinlikler ya da yetişkinlerin kurslara katılma nedenleri ile katıldıktan sonra elde ettikleri yararlar da ilgi çeken bir konudur. Eski tezlerden birinde Carpenter Jr. (1970) yetişkin köylülerin okuma-yazma kurslarına katılım nedenlerini ve katılım sonuçlarını araştırmıştır. Ona göre Türkiye'de köylünün programlara

katılma güdüsüyle ilgilenilmemiştir. İlgili genel müdürlükte çalışanların düşüncesine göre, köylüler eğitilmiş olma ile köy dışında iş bulma umuduyla okuma-yazma kurslarına katılmaktadırlar. Kurs öğretmenlerine göre de, katılma nedeni iş bulmak, ehliyet almak ya da bir işte aranacak nitelikleri karşılamak içindir. Bulgulara göre ise, kentlerle iletişim kuran köylülerden köyü ve köylülüğü olumsuz olarak görenler ve bu olumsuzluğu değiştirmek isteyenler kurslara katılmaktadır.

Okuma-yazma kurslarına katılanlarla ilgili başka bir çalışmada, İstanbul Şişli-Gültepe yöresinde açılan kurslara katılanların kurslardan ayrılma ve başarısızlık nedenleri araştırılmıştır (Atakan, 1932). Burada kurslara katılanlar genellikle evli, bir işte çalışmayan ve gelir düzeyi düşük olmayan bayanlardır. Katılanların yaş ve nüfusbilim özellikleriyle kurstan ayrılma arasında anlamlı bir ilişki yoktur. İleri yaş grubunda olanlarla daha önce eğitsel deneyimi olmayanlar arasında başarısız oranı daha yüksektir. Deneklerin kurslarla ilgili beklentileri, istenç (irade), duyulan gereksinim ve öğretmenlerin algılanan nitelikleri gibi güdüleyici etkenlerin kurslardan ayrılma ile ilişkili olduğu görülmektedir.

Ankara'nın merkez ilçelerindeki HEM'nin köyler dışında açmış oldukları el becerisi ve teknik beceri kazandıran kurslara katılanların nitelikleri ve beklentileri Tuğrul (1982) tarafından yürütülen bir çalışmada incelenmiştir. Araştırma bulgularına göre yüzde 79'u kadın, yüzde 70'i 24 yaşın altında, çoğu bekar olan katılımcıların eğitim düzeyleri de Türkiye ve Ankara ili ortalamasından yüksektir. Düşük gelirli olanlar yeni bir iş öğrenmek, yüksek gelirli olanlar ise boş zamanlarını değerlendirmek amacıyla kurslara katılmaktadır. Merkezden çevreye doğru bilgi akışı yetersizdir. Kursları açmadan önce çevrenin istek ve ge-

reksinimlerini belirleyici bir çalışma yapılmamaktadır. Açılan kurslar genelde geleneksel öğretim doğrultusunda uygulama kolaylığı olan türdendir. Kurslar işlevsel olmadığı için okur-yazar olmayanların ilgisini çekememektedir. Programlar kalkınma planlarındaki amaçlarla, halk eğitimi yönetmeliğinde belirtilen ilkelerle tutarlı değildir. Eğitim-öğretim görevlerini yürütenler de halk eğitimi açısından yetersizdir.

Başka bir çalışmada da Kadıköy Halk Eğitimi Merkezinde açılan meslek kurslarını bitirenlerle ilgilenilmiştir (Malkoç, 1983). Araştırma bulgularına göre deneklerin dörtte üçü 14-25 yaş grubundadır ve en az 10 yıldır İstanbul'da oturmaktadır. Çoğunluğunun lise ya da yüksek okul öğrenimi vardır. Denekler : el-sanatları ve çiçekçilik kurslarına boş zamanlarını değerlendirme; örgü, daktilo, muhasebe ve elektrik kurslarına genellikle meslek kazanma; biçki-dikiş kursuna ise her iki nedenle katılmaktadırlar. Daktilo, muhasebe ve elektrik kurslarını bitirenlerin çoğunluğu çalışmaktadır. Yüzde 58'i kursları «pek çok» ya da «oldukça» ölçüsünde yararlı bulmuştur. Yüzde 49'u kurslardaki arkadaşlık ortamını, yüzde 44'ü ise yeni beceriler kazanmış olmalarını önemli görmüşlerdir. Kurs süresi, kursların gereksinim gidermesi, kurslardaki uygulama ve yöntem konularını olumlu bir biçimde değerlendiren denekler, kullanılan araç-gereçlerin yetersizliğini vurgulamışlardır.

Balıkesir ilinin HEM'de 1979-1983 yılları arasındaki çalışmaların, karşılaşılan güçlüklerin bir değerlendirilmesi Bozkurt (1985) tarafından yapılmıştır. Bu dönemde açılan kursların çoğu il ve ilçe merkezlerinde açılmıştır. Genel eğitime yönelik 27 kursa 3.125 kadın ve 4.487 erkek; mesleki teknik eğitimle ilgili 799 kursa 2.116 kadın ve 13.122

erkek; 2.159 okuma-yazma kursuna da 20.347 kişinin katıldığı görülmüştür.

Erkekler kavrama becerisi ve beden gücü gerektiren kurslara, kadınlar da el becerisi gerektiren kurslara eğilim göstermişlerdir. Köylerin kalkınmasına katkısı olabilecek etkinlikler yok denecek kadar azdır. Okuma-yazma kursları dışında en çok açılan kursların başında biçki-dikiş kursu gelmektedir. Bunu daktilo, makina nakışı, çiçekcilik gibi kurslar izlemektedir. Kurslara genellikle ilkokul mezunu, ev kadını ya da genç kızlar katılmaktadır. Merkezlerdeki görevlilerin ve fiziksel olanakların nitelik ve niceliğinin yetersiz oluşu çalışmalarını olumsuz yönde etkilemektedir. İl ve ilçe planlama kurullarının aldıkları kararların etkinliği yoktur. Merkezler başka kuruluşlarla yeterli düzeyde işbirliği yapamamaktadır.

Ankara ilinde açılan Mesleki Beceri Kazandırma kurslarına katılanların özellikleri de bir grup lisans öğrencisi tarafından incelenmiştir (Akkiraz ve Başkaları, 1987). Deneklerin çoğu işsiz, bekar ve kent doğumlu bayanlardır. Kurslara katılma nedeni iş bulma (% 39), boş zamanları değerlendirme (% 28), meslek geliştirme (% 24) ve iş kurma (% 9)'dir. Kurslara katılmak denneğin geleceğe yönelik düşüncelerini etkilemekte, yüzde 30'unda da aile ve çevre ilişkilerinde düzelme, kötü alışkanlıklarda azalma görülmektedir.

4. HEM Dışı Etkinlikler

Halk Eğitimi Merkezleri dışında da yetişkin eğitimi etkinlikleri vardır. Bunlardan biri, ilk örnekleri 1982 yılında açılan yetişkinlerin Örgün Mesleki Eğitim Merkezleridir. Bu merkezlerden birindeki programlar hakkında yetişkinlerin ve eğiticilerin değerlendirmesini Ağın (1985) araştırmıştır. Bu programa çoğunluğu orta okul ya da lise me-

zunu ve bir işte çalışmakta olanlar devam etmektedir. Çalışanların yüzde 38'i memur, yüzde 33'ü teknik görevli ve yüzde 20'si de işçi durumundadır. Bu programa devam ediş nedenleri sırasıyla bir meslek edinmek, belge alarak işde yükselmek ve ekonomik yönden güçlenmektir. Çoğu bu programla eğitilenleri yararlı ve gerekli bulmaktadır. Kullanılan araç-gereçleri «orta» derecede yeterli görmektedirler. Orta okul ve lise mezunlarının bir arada olmasını, matematik dersi dışında olumlu karşılamaktadırlar. Programa kayıtlı olup ta devam edememe nedeni olarak en çok iş yerinden izin alamama durumunu göstermektedirler.

Denekler uygulamaya daha çok yer verilmesini, program sonunda bir diploma, öğretmenlerin öğrencilerin özel durumlarıyla ilgilenmelerini, danışmanlık yapılmasını, iş bulma konusunda okul yönetiminin girişimde bulunmasını, araç-gereçlerin yeterli düzeye getirilmesini, programa devam edenlerin askerlik yükümlülüklerinin ertelenmesini istemektedirler.

Bu kurs görevlileri ise : teknik dersleri yeterli görmekte kültür derslerinin eksikliğini, yeterli araç-gereç gerektiğini, uygulamaların yararını, çalışan katılımcıların derslere geç ve yorgun gelmelerinin başarıyı olumsuz etkilediğini vurgulamaktadırlar.

Yaygın eğitim yapılan bir başka yer dersliklerdir (dershane). İngilizce dilini öğrenme nedenleri iki özel derslikte inoelenmiştir (Raybould, 1985). Araştırma sonucuna göre denekleri çoğu lise ya da yüksek okul mezunudur. Yüzde 70'i 30 yaşın altında, yüzde 17'si ev kadını ve yüzde 23'ü işsizdir. İngilizce öğrenme güdüsü kişinin yaşına ve bu dili öğrenme sürecindeki başarısına bağlı değildir. İngilizceyi yararlı bir araç olarak kullanma güdüsü (instrumental motivation), İngiliz kültürü ile bütünleşme güdüsünden (integrative motivation) daha kuvvetlidir. Denekler İngilizce

dilini, yurt dışına yapılacak yolculuklarda anlaşma kolaylığı sağlaması, iyi bir iş bulma, iş kurma, işinde ilerleme/ yükselme ve İngilizce yayınları izleme konularında, yararlı bir araç olarak düşünülmektedir.

Ayrıca, işçi sendikalarına eğitim etkinliği (Kayhan, 1980), yaşlılık konusu (Özdiñç, 1985) ve Halk Ozanlığının İşlevi (Saydam, 1985) gibi yetişkin eğitimiyle ilgili pek çok konuda da araştırmalar vardır.

5. Gereksinim Belirleme

Yetişkinlerde öğrenme istek ve gereksinimlerinin belirlenmesi yaygın eğitimde önemli bir konudur. Bu çalışmada, İstanbul, Şişli-Gültepe yöresinde, hane halkı ile görüşmeler yapılarak gereksinim belirlemesi yapılmıştır (Çakır, 1983). Bulgulara göre istenen programların başında biçki-dikiş ve ev ekonomisi kursları gelmekte, bunları genel kültür ile endüstriyel mesleki kurslar izlemektedir. Gereksinim duyulan konular kişinin cinsiyetine, öğrenim durumuna ve yaşına bağlıdır. Bir programa katılma durumunda çoğunluk evden destek göreceğini ve bir sorunla karşılaşmayacaklarını düşünülmektedir.

HEM'de çalışan müdür ve müdür yardımcılarının rolleri ile eğitim gereksinimlerinin saptanması için Ankara HEM'leri kullanılmıştır (Aydın, 1985). Yüzde 93'ü erkek, yüzde 8'i ilköğretmen okulu mezunu olan yöneticilerin : Program ve öğretim, personel yönetimi, kurum çevre ilişkileri, liderlik, işbirliği ve eşgüdüm, değerlendirme ve kurum işletmeciliği gibi yedi temel rol alanıyla ilgili alt rol alanlarındaki (42 tane) algılamaları ölçülmüştür. Denekler bu rolleri gerekli olarak algılamakta ve kendi yetişmişlik düzeylerini de yetersiz bulmaktadırlar. Denekler «personel yönetimi» alanında en yüksek yetişmişlik düzeyinde, «kurum çevre ilişkileri» konusunda ise en düşük

yetişmişlik düzeyindedirler. Yedi rol alanında da hizmetçi eğitim gereksinimleri vardır. Yüzde 45'ine göre var olan hizmetçi eğitim programlarının içerikleri gerçek sorun ve gereksinimlere uymamaktadır.

Başka bir çalışmada, İstanbul'da Eminönü, Kadıköy, ve Zeytinburnu HEM'de kadınlara yönelik kurslara devam edenlerin tüketim ile ilgili konularda yeterlik ve tüketici eğitimi gereksinimleri incelenmiştir (Yolageldili, 1986).

Türkiye genelinde seçilen HEM'de çalışanlara anket göndererek yapılan bir çalışmada da merkezlerin ve merkezlerde çalışanların gereksinimleri araştırılmıştır (Okçabol, 1987). Bulgulara göre yöneticiler erkek ve genelde öğretmen okulu mezunlardır. Öğreticiler çoğunlukla genç ortalama lise dengi öğrenimi olan bayanlardır. Fiziksel olanakların yetersizliği, araç-gereç eksikliği, merkez yönetiminin etkili olamaması, çalışma koşullarının ağırlığı ve ulaşım gücü merkezlerdeki hizmetleri etkilemektedir. Çalışanlar okuttıkları kurs konularıyla ilgili konularda ve yetişkin eğitimi alanında hizmetçi eğitime gereksinim duymaktadırlar.

Yetişkinlerde öğrenme ilgi ve gereksinimleri de Silivri İlçesinde hane bazında seçilen yetişkinlerle görüşme yapılarak belirlenmeye çalışılmıştır (Oğuzkan ve Okçabol, 1987). Görüşülen 930 deneğin yüzde 52'si öğrenme gereksinimi duymaktadır. Bu gereksinim öğrenim düzeyiyle doğru, kişinin yaşıyla ters ilişkidir. Ayrıca öğrenme gereksinimi duyulması ile oturulan yer, medeni durum ve ailenin ekonomik durumu arasında da anlamlı ilişkiler vardır. Kadınlar bıkı-dikiş, erkekler ise tarımsal konulara daha çok ilgi duymaktadır. Öğrenilmek istenen konular, yaşa, mesleğe, öğrenim düzeyine ve yerleşim yerine bağlıdır. Çoğunluk öğrenmeyi gelir sağlamak, iş tutmak, işinde ilerlemek için istemektedir. Yeni birşeyler öğrenmek isteyen-

lerin yarısı bir engel görmezken, klmi için maddi zorluk engeldir.

Deneklerin ancak yüzde 20'si bir öğrenme deneyimi yaşamıştır. Deneyimi olanların yarısı son üç yılda bu deneyimi yaşamıştır. Deneyimi olmayanların yarısı istemediği için, yüzde 23'ü bulamadığı için, yüzde 10'u da okur-yazar olmadığı için katılmadığını belirtmiştir.

Uzaktan Öğretim

Araştırmalarda ikinci yaygın ilgi uzaktan öğretim ve kitle iletişim araçlarının yaygın eğitimde kullanımına yöneliktir.

1. Yaykur

Bir uzaktan öğretim modeli, 1974-1979 yıllarında yükseköğretimde uygulanmış olan YAYKUR denemesidir. Yaykur'la ilgili bir araştırmanın bulgularına göre (Vural, 1978) : 1975-1976 öğretim yılında kaydını yaptıran 38.128 öğrenciden yüzde 94'ü yıl sonunda başarısız olmuştur. Deneklerin başarısı, kayıt yaptırırken okul hakkında bilgi edinme, bir danışmana gereksinim duyma, küçük kentlerde oturma, anaların okur-yazar olması, fen liselerinden mezun olma, işçi olma ve girdikleri bölümden memnun olma gibi değişkenlere bağımlı bulunmuştur. Öte yandan başarı, cinsiyete, babanın eğitimine, yaykur radyo/televizyon programlarını izlemeye, ders notlarını okuma ve anlama kolaylığına bağımlı değildir.

Bir başka çalışmada, yüzde 10'u yönetici, yüzde sekizi uzman, yüzde 23'ü yazar (kitap ve ders notu yazarı) ve yüzde 59'u öğrenci olan yaykur denekleriyle yaykur uygulamaları değerlendirilmiştir (Hızal, 1983). Bulgulara göre eğitici (yönetici, uzman ve yazarlar) takımının yüzde 85'i kendini uzaktan öğretim konusunda yetişmiş görmektedir. Eğiticiler yüzde 80'lerden fazla oranda yazılı

aracı temel kaynak olarak nitelerken bu oran öğrenciler arasında yüzde 69'u geçmemektedir. Öğrencilerin yüzde 27'si staj uygulamalarını, yüzde dördü de televizyon yayımını temel bilgi kaynağı olarak görmektedir. Araştırma sonunda uzaktan öğretimde televizyon ve radyonun etkili bir biçimde kullanılmadığı, hazırlanan programların öğrenmeye önemli bir katkı getirmediği vurgulanmıştır.

2. Kitle İletişim Araçları

Televizyon : Televizyonun yetişkin eğitimdeki yeri ve önemi Aziz (1975) tarafından vurgulanmış; televizyonun tarım teknik görevlilerinin eğitimindeki etkisi (Aslan, 1982); televizyonda yayınlanan çocuk programlarının okul dışı eğitim açısından değerlendirilmesi (Özkal, 1984); «hanımlar sizin için» programının halk eğitimi açısından değerlendirilmesi (Günay, 1986) ve televizyon reklamlarının çocuk-anne ilişkileri üzerine etkileri (Koç, 1987) ve benzeri konular araştırmacıların ilgisini çekmiştir.

Yetişkinler, okuma-yazma öğretmeyi amaçlayan «Televizyon Okulu» adlı izlencenin etkileri Ankara'nın kırsal kesiminde incelenmiştir (Menteş, 1983). Araştırma bulgularına göre, yüzde 67'si kadın ve yüzde 61'i 31-50 yaş grubunda olan deneklerin yüzde 93'ü televizyon yayımlarını haber alma, eğlenme ve öğrenme amacıyla izlemişlerdir. Televizyon okulu dizisini izleyenler çoğunlukla okuma-yazmalarını ilerletmek için izlemişlerdir. Okuma-yazmayı, kursla birlikte bu diziyi de izleyerek öğrenenler yüzde 50'ye ulaşırken bu oran yalnızca diziyi izleyerek öğrenenler arasında yüzde beş oranında olmuştur. Diziyi izleyenlerin bir çoğu Atatürk, Cumhuriyet, tarım, hayvancılık ve sağlık konularında da bilgi edindiklerini belirtmişlerdir.

Radyo : Radyoda kırsal kesime yönelik olarak hazırlanan eğitsel bir yayım denemesinin değerlendirilmesi,

yayım dizisi başlamadan önce ve dizi bittikten sonra seçilen iki köydeki tüm aile başkanlarıyla yapılan görüşmelerle değerlendirilmiştir (Özgen, 1983). Bu gulara göre, radyodan köy programlarını izleyenlerin sayısı her yıl artmaktadır. Bu oran iki köyde yüzde 78'i bulmaktadır. Dinleyicilere yenilikleri duyurmada etkili olan radyo bu yeniliklerin benimsenmesinde etkili olmamaktadır. Yeniliklerin duyurulması, benimsenmesi ve uygulanmasında yerel önder niteliğindeki «muhtar»ın önemli bir yeri vardır.

Hizmetiçi Eğitim

Bu alandaki çalışmalar 1960'larda araştırmacıların ilgisini çekmiştir. Milli Eğitim Bakanlığında sürdürülen hizmetiçi eğitiminde öğretmenlerce beğenilen ya da istenen konuları, teknikleri ve başarılı olmak için yapılması gerekenleri ortaya çıkarmak amacıyla (Başaran, 1966) başlanan çalışmalar; öğretmenlere yönelik hizmetiçi eğitim programlarının etkinliğinin saptanması ve bu konuda önerilen geliştirmeye yönelik (Kükükahmet, 1978) araştırmayla devam etmiştir. Son yıllardaki çalışmalardan biri bakanlıktaki hizmetiçi Eğitim Dairesi Başkanlığının etkinliklerinin değerlendirilmesidir (Tanrıoğen, 1984). Yeni bir çalışmada da sanayi kuruluşlarındaki yöneticilerin hizmetiçi eğitim görmüş olmalarının yönetime katılma, hizmetiçi eğitim, insan ilişkileri ve eşgüdüm-planlama yönünden liderlik davranışı gösterme sıklığı konularında, hizmetiçi eğitim görmemiş yöneticilerden farklı olup olmadığı incelenmektedir (Gurgenburan, 1986).

Çıraklık Eğitimi

Yaygın eğitimdeki bir başka alt alan sanayileşme geliştikçe önemi artan çıraklık eğitimidir. Makine sanayisinde becerikli insan gücünün mesleki yetişkinliğe ilişkin

sorunlarıyla ilgilenen çalışma (Sezgin, 1974) bu alandaki eski arařtırmalardan biridir. Yeni bir çalışmada da bir grup lisans öğrencisi, 1986 yılında yürürlüğe giren 3308 sayılı çıraklık yasaının çıraklık uygulamalarına etkisini arařtırmıştır (Alsancak ve Başkalari, 1987).

Yan Arařtırmalar

Örgün eğitimciler ve toplumsal bilimciler tarafından yürütölen yaygın eğitimle ilgili olan arařtırmalar da çoktur. Gecekondu gençliğinin sorunları (Gökçe, 1971); kırsal toplumlarda norm çatışmaları (Özgüner, 1975), gençlerin toplumsal ve ekonomik sorunları (Ünver, 1986), Suç işlemiş çocuklar üzerindeki çalışma (Akman ve Zengin, 1986), ailenin çocuk yetiřtirme yöntemi üzerine deneysel yaklaşım (Cantez, 1986) bu tür arařtırma örneklerindedir.

Projeler

Oxenham (1974) in tez çalışmasında açıkladığı yetişkinlerde okur-yazarlık ve aile planlaması projesi gibi, uluslararası arařtırma fonlarından desteklenen projeye dayalı arařtırma çalışmaları da yaygındır. (Kağıtçıbaşı, 1987) nin çocuk gelişimini annenin eğitimi yoluyla gerçekleştirme arařtırması böyle bir projenin son örneklerindedir. Dört yılı kapsayan bu projede İstanbul'daki düşük gelir düzeyindeki ailelerde, çocukları okul öncesi eğitime katılan, çocukları çalıştıkları fabrikanın yuvasına giden ve çocukları ilkokula gidene değin evde kalan annelerden iki grup oluşturulmuştur. Gruplardan birine iki yıl süreyle grup çalışması uygulanmış, öteki grup denetim grubu olarak kullanılmıştır. Arařtırmanın ilk sonuçlarına göre grup çalışmasına katılanların çocuklarının ötekilerden daha başarılı olduđu görölmektedir.

Söz edilmesi gereken bir proje de «İşlevsel Yetişkin Eğitimi Projesi»dir. Bu proje sonunda Bakanlıkta Yaygın

Eđitim Enstitüsü kurulmuştur. Bu proje uyarınca birçok çalışma başlatılmış ve sonuçlandırılmıştır. Bu arada yaygın eğitimin kurumları ve etkinlikleri taraması; gecekondulunun iş ve yaşam sorunları; gecekondulu gençlerinin eğitsel ve mesleki durumu; Deneme Halk Eğitimi Merkezleri gibi değerli çalışmalar araştırmaların son aşamalarında nedense tamamlanamamış yarım kalmıştır.

Araştırmanın Genel Deđerlendirilmesi

Buradaki deđerlendirme «araştırma» teknikleri açısından olmayıp araştırmalardaki genel özellikler ve yansıtılan eğilimler açısından, bir kaç noktada yapılmaktadır.

1. Yaygın eğitim alanındaki araştırmaların bir özelliđi genelde üniversitelerdeki öğrenim sırasında öngörülen lisans, yüksek lisans ve doktora tezleri ile akademik görevlilerin çalışmaları ve doçantlık tezleri olarak ortaya çıkmaktadır. Türkiye dışındaki üniversitelerde okuyan Türk ya da yabancı uyruklu öğrencilerin de yetişkin eğitime ilgi duydukları görülmektedir.

2. Genel bir eğitim, alandaki araştırmaların son yıllarda hızla artması ve çeşitlenmesidir. Bu artıştaki bir etken yaygın eğitimdeki gelişmelerdir. Yaygın eğitimin bireysel ve toplumsal gelişmedeki yeri önemi görülüp benimsedikçe, etkinlikler çeşitlenip çoğalmakta daha geniş kitlelere ulaşmaktadır. İkinci etken Ankara Üniversitesinde Eğitim Fakültesinin kurulmasıdır. Bu fakültenin öncülüğünde yetişkin eğitiminde uzmanlık eğitimi başlatılmış, alana insan gücü yetiştirilmiş ve akademik ilginin artması sağlanmıştır. Üçüncü etken, yine Ankara Üniversitesi Eğitim Fakültesinin öncülüğünde diđer üniversitelerde de eğitim bölümleri, Eğitim Fakültelerinin açılmasıdır. Böylece eğitimin de bir «bilim» olduđu bilinci gelişmiş,

eđitim alanına ilgi artmış ve eđitimde araştırma kavramının yer bulması yaygınlaşmıştır.

Başka bir etken ise, 1960'lı yıllarda başlatılan planlı dönemin sonucu olarak her alanda araştırma gereğinin duyulmasıdır.

3. Tez düzeyi ne olursa olsun her bir araştırmada ilginç ve değerli bilgiler üretildiđi görölmektedir. Yanlız üretilen bilgilerin başka ortamlarda da genelleştirilebilmesi bir çok araştırmada ister istemez sınırlı kalmaktadır. Araştırmanın niteliđi, kaynakların azlıđı, geniş kitlelere ulaşma gücölüđü araştırmaları genelde çok dar bir evrende kalmaya zorlamaktadır. Yine de sonuçlar benzer koşulları içeren ortamlar içinde geçerli olabilir. Bir çok araştırmanın bulgularındaki benzerlik de bu kanıyı destekleyici yöndedir.

4. Araştırmaların genel ilgi alanı HEM dir. Bunun bir nedeni, merkezlerin yetişkin eğitim etkinliklerini örgütlü ve sürekli olarak ülkenin her yanına ulaştırmasıdır. Merkezler uygulama alanı, dolayısıyla bir çok sorunun çözüm ya da yanıt beklediđi yerlerdir. Bir neden orada araştırma yapmanın kolaylıđı, bir başka neden de bir merkezde üretilen bilginin yalnız o merkezin deđil öteki merkezlerin de işine yarayabileceđi umudu olabilir.

5. Okul çağındaki çocuklara yönelik yaygın eğitim uygulamalarıyla ilgili araştırmalar az sayıdadır. Bunun nedeni belki de okul çağındaki çocukların eğitsel sorunlarıyla ilgili araştırmaların örgün eğitimde yapılmış olması ve örgün eğitim alanında yaygın eğitime göre daha çok bilgi birikiminin varlıđıdır.

6. Araştırmaların çođu betimsel çalışmalardır. Kimi araştırmada deđişkenler arasında ilişki aranmış, kiminde de çeşitli kuramlar test edilmiştir. Kuramsal düzeydeki araştırmalar, karşılaştırmalı ve deneysel araştırmalar pek

ilgi çekmemektedir. Bu durumun birkaç nedeni olabilir. Birincisi, yaygın eğitimin uygulamaya yönelik olmasından kaynaklanmaktadır. Uygulama sorun üretir çözüm ister. Uygulama geliştirilmek içindir, değerlendirilmek ister.

İkinci neden yaygın eğitimle örgün eğitimin amaç kitle açısından çıktığı yerdeki sorunlar için örgün sistemin birikimi kullanılabilir. Üçüncüsü, kuramsal ve deneysel araştırmalara yönelmek için önce yeterli bir bilgi birikiminin oluşması, sonra da daha geniş ve çeşitli kaynakların bir araya getirilip kullanılması gerekir.

7. Araştırma konuları genelde yönetim süreçleriyle, katılımla, uygulamaların değerlendirilmesiyle ilgilidir. Yetişkinlerde öğrenme, grup dinamiği, öğretim yöntemleri, planlama ve finans gibi konulara ilgi azdır.

8. Eğitimciler dışında kalan toplumsal bilimcilerin yaptığı araştırmaların çoğu, yaygın eğitimcileri ilgilendiren bilgiler üretmektedir, kimi zaman da doğrudan yaygın eğitim araştırmasıdır. Onların araştırmalarında karşılaştırmalı ve deneysel araştırmalara daha sık rastlanmaktadır.

9. Yaygın eğitim hizmeti veren kurumlardan «araştırma» isteği gelmemektedir. Bir neden, yönetici durumunda olanların uygulamalarla ilgili doğru bilgiler duymaya alışık olmaması ikinci neden ise, kurumların araştırma kavramını benimsememiş olmalarıdır.

10. Araştırmaların çoğu yayımlanmamıştır.

11. Araştırma bulgularının genel bir özeti verilecek olsa şunlar söylenebilir : yaygın eğitim uygulamaları çok çeşitlidir. Uygulamalar kadınlara, kentlerde yaşayanlara, eğitim düzeyi yüksek olanlara yöneliktir. Programlara katılanlar gelir artırmak, beceri kazanmak, boş zamanlarını değerlendirmek, iş bulmak amacını taşımaktadır. Programlar gereksinimlere göre hazırlanmamaktadır. Fiziksel olanaklar ve eğitimciler yetersiz kalmaktadır. HEM yöne-

ticileri genelde ilköğretim okulu mezunu erkekler, öğretmenler de yaygın eğitimde yetişmemiş genç bayanlardan oluşmaktadır. Hizmetiçi eğitimine gereksinimleri vardır. HEM'in başka kurumlarla işbirliği yetersizdir. Yaygın eğitimde kitle iletişim araçları yeterince kullanılmamaktadır. Sözün kısası gelişen ve değişen yaygın eğitimde, 1950'lerden 1990'lara değişmeyen kaynakların eksikliğidir. Dolayısıyla daha çok araştırmaya gereksinim vardır.

Sorunlar ve Öneriler

Yaygın eğitimde araştırma konusu diğer alanlardaki araştırma konularından bağımsız olmadığı için, araştırma konusunda var olan genel sorunlar, yaygın eğitim sorunları için de geçerlidir. Kimi sorunlar yaygın eğitimde ağırlık kazanmaktadır. Kimi sorunlar şöyle sıralanabilir.

Sorunlar

1. Yazılı kaynaklara ulaşmak güçtür. Makaleler kaynakçasını karıştırırsanız, kimi yayınlardaki makalelere hiç yer verilmediğini gözlersiniz. İstanbul Devlet Kitaplığına giderseniz, bırakın yeni yayınları, araştırmacı için eski sayılabilecek tarihte basılmış olanları bile «daha sınıflandırılmadı» gerekçesiyle uzaktan bile göremezsiniz. Aynı yere başka bir gün giderseniz taşınma nedeniyle kapalı olduğunu, hem de altı ay kapalı kalacağını görürsünüz. Ankara'daki kitaplığa giderseniz, hafta sonu açık olduğuna sevinirsiniz, ancak hafta sonu göz atmak isteyeceğiniz yayını hafta içindeki günlerden birinde istemeniz gerektiğini öğrenirsiniz.

2. Tezlerin, araştırma raporlarının yayımlanması çok güçtür.

3. İletişim ve bilgi paylaşımı yoktur. Ne üniversiteler arası ne de üniversite-bakanlık arası iletişim yeterlidir.

Üretilen bilgileri bir yerde toplayan, isteyeninin kullanımına veren bir kurum yoktur. Yaygın eğitim uygulamalarından haberdar olma açısında da bilgi akışı yetersizdir.

4. Kaynak ve destek yetersizdir. Araştırma yapmak genelde zaman alan bir iştir. Bir ekip çalışmasını gerektiren bir süreçtir. Araştırmada ilgili literatürün taranmasından veri toplama aracının geliştirilmesine, verilerin toplanmasından çözümlenmesine değin çok değişik kaynakların kullanımı gerekebilir. Çoğu kez bir araştırmacının yapılabilmesi için insan kaynağına, parasal kaynaklara, araç-gereçlere ve de gerekli izinlerin alınmasına gereksinim vardır. Tam yerleşmeyen ya da yanlış uygulanan bilimsel politikalar, araştırmalara destek vermekten uzak kalmaktadır. Kimi zaman yalnız araştırma izninin alınabilmesi için aylar geçmektedir.

5. Araştırma sonuçları kullanılmamaktadır. Pek çok araştırma kitaplık raflarını doldurma işleviyle yetinmektedir. Araştırmaların en yaygın kullanım alanı yeni bir araştırmada ilgili yazılımın bir bölümünü oluşturmaktır. Yönetici durumunda olanlar ya bilgisizliklerinden ya ilgisizlerinden ya da araştırma sonuçlarından çekindiklerinden kurumlarında «araştırma» ya önem vermemekte, başkalarının yaptığı araştırmalardan yararlanmamaktadırlar. Ayrıca eğitim sistemimizin yapısı gereği, alt düzeydeki yöneticinin, üst düzey yöneticisinden bağımsız davranma, karar verme ve uygulama yetkisi yoktur. Üst düzeyin araştırmalara ilgisiz kalışı ister istemez uygulamalardaki yöneticileri de etkilemektedir.

6. Araştırmaların bir sonuç getirmemesi, araştırmaya katılanlara etki etmektedir. Araştırmacının isteği azalmakta, denekler içinde «ee sonra ne olacak, ne gibi yararı var sanki» diyenlerin sayısını artırmaktadır. Bu tür

deneklerin araştırma örnekleminde varlığı, bulgulara güvensizlik yaratabilir.

7. Bir sorun da araştırmaya bir kurtarıcı olarak bakılmasıdır. Araştırma; sonuç değil başlangıçtır; bir araçtır; karar organları ve planlayıcılar yerinde kullanırsa işlev kazanır.

8. Yaygın eğitim alanında istatistiksel veri ya yoktur ya da kullanışlı değildir. Bir çok veri toplama aracı, değişik kanallarca kullanılmakta yine de veriler doğru ve zamanında değerlendirilip istatistiksel sonuçlar çıkarılmamaktadır. Çıkan sonuçlarda da tutarlık yoktur.

9. Başka bir sorun da araştırma tekniği açısından kimi merkezlerin daha sık araştırma örneklemine girmesidir.

Öneriler

1. Ülkenin bilim politikasında araştırmaya önem verilmediğinin vurgulanmasıyla kalınmamalı araştırmacıya elle tutulur destek sağlanmalıdır. Bu destek : araştırma yapabilme izni; araç-gereç, insan gücü ve benzeri kaynak sağlama; araştırma raporunun yayımlanması gibi konularda olabilir.

2. Yaygın eğitim kaynakçası hazırlanmalıdır. Yayımlanmış ve yayımlanmamış olan raporlar sınıflandırılarak kayıtlara geçirilmelidir.

3. Bir dergi çıkarılmalıdır.

4. Araştırmaların Ankara ve İstanbul illeri dışına kaydırılmasına çalışılmalıdır.

5. Bu eğitim alanında yurt içi ve yurt dışı iletişimi kolaylaştıracak, bilgilerin paylaşımını sağlayarak işlerlik kazandıracak bir kurum geliştirilmelidir. Bir Macar Atasözünün «yalnız kendi yanlışlarından öğrenen akılsızdır, akıllı olan başkalarının yanlışlarından öğrenendir» demesi bir bakıma bilgi paylaşımının önemini vurgulamaktadır.

6. Yaygın eğitim etkinlikleri pek çok kuruluşça yürütülmektedir. Bu etkinlikler ile ilgili veriler belirli aralıklarla, sürekli ve doğru olarak toplanmalı, istatistiksel sonuçlar yine belirli aralıklarla doğru olarak yayımlanmalıdır. Bakanlık içinde bu işe bilgisayar kullanarak öncelik verilmelidir.

7. Araştırmacılarla yaygın eğitimcilerin üniversitelerde eğitimine, bu alanda yetişenlerin bakanlık ve yaygın eğitim yapan kurumlarda çalıştırılmasına özen gösterilmelidir.

8. Türkiye gelişmekte, teknoloji ilerlemekte, toplumsal değişimler yaşanmaktadır. Dolayısıyla yaygın eğitimin önemi giderek artmakta, yeni yeni alanlarda araştırma gereksinimi doğmaktadır. Bugüne kadar az işlenmiş konularda örneğin; yetişkinlerde öğrenme, grup dinamiği, yetişkinlerde öğretim yöntemleri, planlama ve finans, yetişkinlerde tutum ve öğrenme güdüsü, yetişkinlerin toplumsal kalkınmaya ve demokratik etkinliklere katılımı, aile eğitimi gibi alanlarda araştırmalara gerek duyulduğu kadar daha önce işlenmiş konularda araştırma gereksinimi belirmektedir.

K A Y N A K Ç A

Ağın, Ali. **Yetişkinlerin Örgün Mesleki Eğitimi (Ankara Örneği)**. Yayımlanmamış Yüksek Lisans Tezi, Ankara Üniversitesi, 1985.

Akkiraz, K. ve Başkaları. **Ankara Şehrinde Açılmamış olan Mesleki ve Beceri Kurslarına Katılan Kursiyerlerle İlgili Bir Araştırma**. Yayımlanmamış Lisans Çalışması, Hacettepe Üniversitesi, 1987.

Akman, M. ve Zengin, M. «Suçlu Çocukların Psiko-sosyal Yönden Bir Araştırması,» **XXI. Ulusal Psikiyatri ve Nörolojik Bilimler**

- Kongresi Bilimsel Çalışmaları Derleyen : M. Ünal). İstanbul : Mineray Ofset, 1986, s. 236-238.
- Alican, Cahit. Radyonun Kırsal Yörelerde Yaşayanlara Halk Eğitimi Açısından Etkisi. Yayımlanmamış Doktora Tezi, Ankara Üniversitesi, 1975.
- Alpaslan, I. ve Başkaları. Komşuluk İlişkileri Üzerine Bir Araştırma. Yayımlanmamış Lisans Çalışması, Hacettepe Üniversitesi, 1985.
- Alsancak, H. ve Başkaları. Çocukların Yasal Haklarını Kullanımı, Mesleki ve Sosyal İlişkilerin Karşılaştırılmalı Olarak Araştırılması. Yayımlanmamış Lisans Çalışması Hacettepe Üniversitesi, 1987.
- Aslan, Mevci. Televizyonun Tarımcı Teknik Elemanların Eğitimine Etkisi. Yayımlanmamış Yüksek Lisans Tezi, Ankara Üniversitesi, 1982.
- Atakan, Nancy. An Experimental Survey of Attitudes in the Turkish Literacy Campaign. Yayımlanmamış Yüksek Lisans Tezi, Boğaziçi Üniversitesi, 1982.
- Aydın, Ayhan. Halk Eğitimi Merkez Müdür ve Yardımcılarının Hizmetçi Eğitim İhtiyaçlarının Belirlenmesi. Yayımlanmamış Yüksek Lisans Tezi, Ankara Üniversitesi, 1985.
- Aziz, Aysel. Televizyonun Yetişkin Eğitimindeki Yeri ve Önemi. Ankara : Sevinç Matbaası, 1985.
- Başaran, İ. E. Hizmetçi Eğitim Araştırması. Ankara : Akyıldız Matbaası A.Ş., 1966.
- Boz, Hayat, A. Ankara İli Halk Eğitimi Merkezi Öğretmenlerinin Yabancılaşma Yöntemi ve Çalışma Koşullarına İlişkin Sorunlar Hakkındaki Görüşleri. Yayımlanmamış Yüksek Lisans Tezi, Ankara Üniversitesi, 1986.
- Bozkurt, Muzaffer. Halk Eğitimi Merkezlerinin Son Beş Yıldaki Çalışmaları ve Karşılaşılan Güçlükler. Yayımlanmamış Yüksek Lisans Tezi, Ankara Üniversitesi, 1985.
- Cantez, Esin. «Ön Adolesans Dönemindeki Çocukların Kişilik Kazanma ve Okul Başarısında Farklı Kişilik Özelliklerine Sahip Ebeveyn Gruplarının Etkisi», XXI. Ulusal Psikiyatri ve Nörolojik Bilimler Kongresi Bilimsel Çalışmaları (Derleyen M. Ünal). İstanbul : Mineray Ofset, 1986, s. 70-74.

- Carpenter Jr., H. F. **Adult Education and The Transformation of Rural Society in Turkey.** Unpublished Doctoral Dissertation, Stanford University, 1970.
- Çakır, Turgut. **Needs Assessment in Adult Education in Reference to Şişli-Gültepe People's Education Center in Istanbul.** Yayınlanmamış Yüksek Lisans Tezi, Boğaziçi Üniversitesi, 1983.
- Gökçe, Birsen. **Şehirleşme Sürecinin Gençlik Üzerine Etkileri.** Yayınlanmamış Doçentlik Tezi, 1971.
- Günay, Z. N. **Televizyondaki «Hanımlar Sizin İçin» Programının Halk Eğitimi Açısından Değerlendirilmesi.** Yayınlanmamış Yüksek Lisans Tezi, Ankara Üniversitesi, 1986.
- Güner, Yılmaz. **Halk Eğitimi Merkezlerinde Yapılan Denetim Etkinliği.** Yayınlanmamış Yüksek Lisans Tezi, Ankara Üniversitesi, 1985.
- Gürgenburan, Canan. **Özel Sektör Sanayi Kuruluşlarındaki Yöneticilerin Hizmetiçi Eğitimine Katılmış Olmalarının Liderlik Davranışlarına Etkileri.** Yayınlanmamış Yüksek Lisans Tezi, Hacettepe Üniversitesi, 1986.
- Hızal, Alişan. **Uzaktan Öğretim Süreçleri ve Yazılı Gereçler.** Ankara : Ankara Üniversitesi Eğitim Bilimleri Fakültesi Yayın No : 122, 1983.
- Kağıtçıbaşı, Çiğdem. **Individualistic vs. Relational Model of Man : The Case of an Intervention Research.** (Submitted) W. M. E. Awards Workshop on «Assessment of Health Intervention». Egypt, Oct. 14-17, 1987.
- Kayhan Ülker. **Halk Eğitimi Açısından İşçi Sendikalarının Eğitim Etkinlikleri.** Yayınlanmamış Yüksek Lisans Tezi, Ankara Üniversitesi, 1980.
- Kılıç, Eşref. **Halk Eğitimi Merkezlerinin Yönetimi.** Ankara : Oğun Kardeşler Mat. Sanayii, 1982.
- Koç, Ahmet. **«Televizyon Reklamlarının Çocukların Sosyalleşmesini ve Anne-Çocuk İlişkileri Üzerine Etkileri.» Boğaziçi Üniversitesi Araştırma Fonundan Desteklenen Araştırma Projeleri (Özetler).** İstanbul. Boğaziçi Üniversitesi, 1987.
- Küçükahmet, Leyla. **Öğretmenlere Yönelik Hizmet-içi Eğitim Programları Etkinliği.** Yayınlanmamış Doçentlik Tezi, 1976.

- Malkoç, Günseli. **Kadıköy Halk Eğitimi Merkezi Meslek Kurslarını İzleme Araştırması**. Yayımlanmamış Yüksek Lisans Tezi, Boğaziçi Üniversitesi, 1983.
- Menteş, Atiye. **Televizyon Okulunun Okuma-Yazma Öğretmesinde Yeri ve Etkisi**. Yayımlanmamış Yüksek Lisans Tezi, Ankara Üniversitesi, 1983.
- Oğuzkan, T. ve Okçabol, R. **Silivri İlçesinde Yetişkinlerin Öğrenme İlgisi ve İhtiyaçları İle Öğrenme Tecrübeleri**. Yayımlanmamış Araştırma Raporu, Boğaziçi Üniversitesi Araştırma Projesi No : 85/DO/504, 1987.
- Okçabol, Rıfat. **Halk Eğitimi Merkezleri ve Halk Eğitimcileri**. Yayımlanmamış Araştırma Raporu, Boğaziçi Üniversitesi Araştırma Projesi No : 85/DO/503, 1987.
- Oxenham, J.C.P. **The Turkish Project in Functional Education For Family Life Planning**. Unpublished Doctoral Dissertation, Harvard University, 1974.
- Özdiñç, N. G. **Halk Eğitimi Açısından Yaşlılık**. Yayımlanmamış Yüksek Lisans Tezi, Ankara Üniversitesi, 1985.
- Özgen, Mesut. **Kırsal Kalkınmada Radyodan Yararlanma : Çorum Çankırı Örneği**. Yayımlanmamış Doktora Tezi, Ankara Üniversitesi, 1983.
- Özgüner, Altan. **Türkiye'de Kırsal Toplumda Norm Çatışmaları : Çalışmanın Önlenmesinde Eğitimin Rolü**. Yayımlanmamış Doçentlik Tezi, 1975.
- Özkal, Sevim. **Televizyon Çocuk Yayınlarının Okul-Dışı Eğitim Açısından Değerlendirilmesi**. Yayımlanmamış Yüksek Lisans Tezi, Ankara Üniversitesi, 1984.
- Raybould, Julia V. **Motivational Factors Affecting Success in the Learning of English at the Istanbul Turco-British Association and English Fast**. Yayımlanmamış Yüksek Lisans Tezi, Boğaziçi Üniversitesi, 1985.
- Saydam, Refik. **Halk Eğitimi Açısından Halk Ozanlığı Kurumunun Bugünkü İşlevi**. Yayımlanmamış Yüksek Lisans Tezi, Ankara Üniversitesi, 1985.
- Sezgin, İlhan. **Endüstride Çıraklık Eğitimi**. Yayımlanmamış Doktora Tezi, Ankara Üniversitesi, 1974.
- Şavlı, Banu. **Adult Education in the Demokratik State of Turkey**. Unpublished Doctoral Dissertation, Indiana University, 1954.

- Tanrıöğen, A. **Milli Eğitim Bakanlığı Hizmetçi Eğitim Etkinlikleri**. Yayınlanmamış Yüksek Lisans Tezi, Hacettepe Üniversitesi, 1984.
- Tuğrul, Yıldız. **Ankara Halk Eğitimi Merkezlerine Devam Eden Katılımcıların İstekleri ve Beklentileri**. Yayınlanmamış Araştırma Raporu, Milli Eğitim Bakanlığı Yaygın Eğitim Enstitüsü, 1982.
- Ünver, Özkan ve Başkaları. **12-24 Yaş Gençlerin Sosyo-Ekonomik Sorunları**. Ankara : Gazi Üniversitesi Basın Yayın Yüksek Okulu Matbaası, 1986.
- Vural, Sacide. **Yaykur Açık Yüksek Öğretim Okulu Öğrencilerinin Başarı ve Başarısızlıklarını Etkileyen Faktörlere İlişkin Bir Araştırma**. Yayınlanmamış Yüksek Lisans Tezi, Ankara Üniversitesi, 1978.
- Yolageldili, Ayşe. **Needs Assessment in Adult Consumer Education**. Yayınlanmamış Yüksek Lisans Tezi, Boğaziçi Üniversitesi, 1986.

GENEL TARTIŞMA

BAŞKAN — Sayın Okçabol'a çok teşekkür ederim. Süremiz de oldukça daraldı. O bakımdan kendisine de uygun düşerse ben soru yöneltmek isteyen ve katkıda bulunmak isteyenlerden bir iki kişiye söz vermek istiyorum. Tabii soru biçiminde kısa olarak getirilirse çok iyi olacak. O bakımdan ben önce soru sormak isteyenleri belirlemek istiyorum.

Buyurun efendim.

AYSEL ONGU (Cumhuriyet Gazetesi) — Sayın Okçabol'a şu soruyu yöneltmek istiyorum izninizle. Araştırmanın en temel amacı pratiğe ışık tutmaktır. Türkiye'de bu alanda yapılan araştırmalar yeterli mi? Pratikte değişim ve dönüşüm yaratacak güçte midir? Ayrıca resmi kurumların belirli kurum ve kuruluşlardan araştırma talebi var mı? Yani değişim ve dönüşüm yaratacak nitelikte.

BAŞKAN — Buyurun efendim.

DR. FERHAN OĞUZKAN — Sayın konuşmacı, yetişkinler için açılan kurslar arasında en çok talebin biçki-dikiş kursuna olduğunu söyledi. Acaba bu kursun açılmasını isteyen veya bu kursa devam edenlerin öğrenim düzeyleri araştırma sırasında belirlenmiş midir? Eğer ortaokulu veya liseyi bitiren genç kızlarımız ve kadınlarımız da çoğunlukla bu kurstan yararlanmak istiyorlarsa bunun örgün eğitim programları bakımından özel bir anlamı olması gerekir. Ortaokul ve lise programlarına-kız öğrenciler için-seçmeli olarak bir biçki-dikiş dersi konulsa belki de bu tür talepler azalabilir. Daha doğrusu genç kız ve kadınlarımızdan bir bölümü, biçki-dikiş dalında gerekli bilgi ve teknikleri öğrenmek için karşlarına yaygın eğitim çerçevesinde bir fırsatın çıkmasını bekler durumdan kurtulmuş olurlar. Değerlendirme yapılırken bu husus üzerinde durulmuş mudur? Açıklama yapılırsa memnun olacağım. Teşekkürlerimle.

BAŞKAN — Soruları cevaplandırmak üzere sözü Sayın Okçabol'a veriyorum. Buyurun efendim.

DOÇ. DR. RIFAT OKÇABOL — Uygulamaların değerlendirilmesi açısından şunları söyleyebilirim. Yapılan çalışmaların çoğu, neler yapılmış, kimler katılmış, kimler yürütüyor, sorunlar nelerdir gibi kimi sorulara cevap arayan ve uygulamaların değerlendirildiği araştırmalardır. Ancak; var olan uygulamalar yerine bir diğerinin daha geçerli olacağını gösteren, yeni bir öğretim ortamı ya da öğretim yöntemi öneren türden araştırmalar ise pek yoktur.

İkinci soru sahibi Sn. Oğuzkan çok yerinde bir noktaya değindi. Araştırma bulgularına göre biçki-dikiş yaygın eğitimde en çok açılan kurs. Bu kursa katılanlar ge-

nelde öğrenim düzeyleri Türkiye ortalamasının üzerinde olan genç bayanlar. Yaşı 25'in üzerinde olanlar ve evli bayanlar bu kurslara pek katılmıyorlar. Dolayısıyla örgün eğitimin bu gereksinimi karşılayacak biçimde düzenlenmesinde yarar vardır. Ayrıca kimi yaygın eğitim ilkeleri de örgün eğitimce benimsenmelidir. Yaygın eğitim yaşam boyu sürecek bir eğitim biçimi olduğuna göre, örgün eğitim öğrenciyi yaşam boyu öğrenmeye hazırlamalıdır. Bunun için de bugünkü ebzerci yöntem yerine, öğrenciyi soru sormaya, araştırmaya ve kendi başına cevap bulmaya yönlendirmek gerekir. Örgün eğitimin bu değişikliklere kendini hızla uyarlaması beklenir. Teşekkür ederim.

BAŞKAN — Tam vaktinde bitirmiş olduk böylelikle, ben de Sayın Okçabol'dan başlayarak soruları ile katkılarda bulunanlara ve siz izleyicilere teşekkür ederek, bu oturumu kapatıyorum.

PANEL : II

**Ülkemizde Yaygın Eğitimi
Nasıl Daha Etkili ve Verimli
Duruma Getirebiliriz ?**

Panel Üyeleri :

**Prof. Dr. Nusret FİŞEK
Prof. Dr. Niyazi KARASAR
Doç. Dr. Esin KONANÇ
Doç. Dr. İlhan SEZGİN
Kadir BAYRAKTAR
Kaya ÖZDEMİR**

Oturum Başkanı : Prof. Dr. Süleyman Çetin ÖZOĞLU

BAŞKAN — Toplantımızın 9 uncu oturumunu saygılar sunarak açıyorum.

Panelimizde görev alacak sayın üyelerimizi davet ediyorum, buyurun efendim.

Panelimizin, iki günlük çalışmalarımızın son toplantısı olma özelliği yanı sıra, konulara yaygın eğitimin genelliği içerisinde değinme özelliği de vardır. Panel üyelerimizin bir kısmı, —bunların içerisinde ben de varım— belki ilk kez karşılaşırız. Yaygın Eğitimin özelliği çerçevesinde, her panel üyemiz yaygın eğitimi kendi uzmanlık alanı çerçevesinde ele alıp daha etkili kılınması yönünden işleyecektir. Panel çalışmalarımızın daha önceden provası yapılmış bir çalışma olmadığını özellikle vurgulamak istiyorum. Bu bakımdan panel çalışmamızda izleyeceğimiz temel yöntem, önce her üyemiz kendi alanında yaygın eğitime ilişkin görüşlerini ve daha etkili kılınması yönündeki değerlendirme ve önerilerini sunacak, ikinci turda ise, eklemek istediklerini ve diğer panel üyelerinin belirttikleri konulara ilişkin görüşlerini söylemek için bir çalışma zamanı ayıracağız. Ondan sonra bir ara verip, aradan sonra tartışma ve genel değerlendirme kısmını tamamlamaya çalışacağız. Bu çerçevede her konuşmacının panelin konusuna, kendi ölçüsünde yaklaşmış olacağını başlangıçta belirtmeyi yararlı buldum. Her konuşmacıya 15 dakikayı ilk turda, beş dakikalık bir süreyi de ikinci turda ayırmayı düşünüyorum. Ümit ediyorum ki tüm konuşmacılar bu süreler içerisinde görüşlerini aktaracaklardır.

İlk sözü, kendisini tanıtmaya gerek olmadığını düşündüğüm için fazla bir şey söylemeden, yalnızca sayın hocamın kendi alanında ülkemize getirdiklerini, ülkemize yaptıklarını takdirle analardan birisi olduğumu belirterek Türk Tabipleri Birliği Merkez Konseyi Başkanı Sayın Prof. Dr. Nusret Fişek'e veriyorum. Buyurun Sayın Fişek.

PROF. DR. NUSRET FİŞEK (Türk Tabipleri Birliği Merkez Konseyi Başkanı) — Sayın Başkan, böyle bir panele davet edilmekten onur duydum. Onur duydum ve biraz da çekindim, çünkü ben eğitim bilimlerinde uzmanlaşan bir kişi değilim. Bu konu ile ilgim özellikle yaygın eğitimin önemini kavrayanlardan biri olduğum için cesaret ederek buraya geldim. Sayın Başkanın da değindiği gibi ben yaygın eğitimin sağlık alanında niçin önemli olduğunu vurgulayarak sözlerimi sürdüreceğim. Sağlık alanında yaygın eğitim dediğimiz zaman biz bunu iki ana bölüme ayırabiliriz. Bunlardan birisi halkın eğitimidir, diğeri de hekimlerin sürekli eğitimidir. Bunlar birbirinden farklı ve ikisi de birbirinden daha önemli olan alanlardır. Halkın sağlık alanında yaygın eğitimi ile söze başlamak istiyorum.

Zannediyorum ki sağlık eğitimi diğer alanlardaki yaygın eğitimden oldukça farklıdır. Sağlık eğitimi dediğimiz zaman biz, bunun içerisinde okulda, ailede ve toplumda eğitimi anlarız. Bu bakımdan sağlık eğitiminin örgün eğitim parçası da vardır. Tabiatıyla büyük ağırlık kısmı toplum içerisindeki yaygın eğitim faaliyetleridir. Sağlık eğitiminin diğer eğitim çalışmalarından önemli farklarından birisi de özellikle az gelişmiş ülkelerde sağlık eğitimi sadece kişinin davranışını, sağlık alanındaki davranışlarını olumlu hale getirmeyi amaçlamaz. Aynı zamanda toplumun kültürünün değişmesini amaçlar. Sağlık alışkanlıklarımız ve uygulamalarımız çocukluğumuzdan başlar. Biz bunu kültürlenme ile öğreniriz, çevremizden

öğreniriz ve alışkanlık kazanırız. Bu alışkanlıkların çoğu özellikle az gelişmiş ülkelerde sağlık için olumlu alışkanlıklar değildir. Bu bakımdan, biz sağlık eğitimi dediğimiz zaman kişinin kendisi için doğal saydığı ve doğru kabul ettiği ve değiştirmek için de motive olmadığı, ilgilenmediği bir alanda o kimseyi eğitmek isteriz. Sağlık eğitimi biçki dikiş kursuna gidip, biçki dikiş öğrenmedeki yaygın eğitim niteliğinden farklıdır. Bu bakımdan, sağlık eğitiminin gerçekten çok kapsamlı olarak düşünülmesi gerekiyor. Uygulama yöntemlerinin ve örgütlenmenin çok iyi planlanması gerekiyor. Siz eğitimcilere metodoloji hakkında söz söylemek bana düşmez. Ancak belirtmem gerekir ki en önemli noktalardan birisi, sağlık eğitiminde sürekliliktir. Sürekli olarak sağlık eğitiminde konunun işlenmesi lâzım. Bir kişiye konferans vermekle, nasihat etmekle kişinin davranışında olumlu değişiklik yapamazsınız; ona her gün söylemeniz ve onu her gün motive etmeniz gerekiyor. Abartıyorum belki, ama bu böyle. İkincisi, örgün eğitimde, meslek eğitiminde de önemi var ama sağlık eğitiminde eğitim mesajını veren kişinin, eğitimi alacak olan kişi tarafından gerçekten uzman olarak tanınması ve güvenilir adam olması lâzım. Ben bir köye gidip konferans versem beni dinlerler. Aferin profesör iyi söyledin derler. Davranışlarına hiç de bir etkisi olmaz. Çünkü belki mesajı onların anlayacağı gibi iletememişim. Belki de ben onlar için inandırıcı adam değilim. Bunun yanında davranışın değiştirilebilmesi için yaptırarak eğitim yöntemi çok önemlidir. Söylemeye lüzum yok, ben çok sevdiğim için her zaman tekrar ederim Çin atasözünü; «Duyarsam unuturum, görürsem hatırlayabilirim, yaparsam öğrenirim». Sağlık eğitiminde kişiye yaptırmak zorunluğu vardır ve söylediğiniz şeyin yapılabilmesi için olanakların hazırlanması lâzımdır.

Örneğin, gebelerin sağlıklarının korunabilmesi için, sağlıklı doğum yapabilmesi için gebelik süresinde periyodik olarak muayene edilmeleri lâzımdır. Bunu konferans vermekle sağlayamazsınız. Önce kadının periyodik muayenesini yapacak örgütün bulunması lâzım. Aynı şeyi çocuk sağlığında da söyleyebiliriz, işçi sağlığında da söyleyebiliriz. Sağlık eğitiminde başarı ancak uygulama ile ahenkleştirildiği zaman olabilir. Burada üzerinde durulması gereken bir nokta da, sanıyorum sağlık eğitimini kimin yapacağı yani bu iş için özel bir örgüt gerekli mi? Bu konu ile ilgilenmeğe başladığım sıralarda Dünya Sağlık Teşkilatında sağlık eğitimi için özel bir birim yoktu. «Bu kadar önemli şey için niçin özel bir birim yok» dediğim zaman, aldığım cevap şu idi : Sağlık eğitimi herkesin görevi, sağlık eğitiminde çalışacak adamların hepsini buraya koyduğumuz zaman o bütün sağlık teşkilatı olur. Bilmiyorum bunu bana söyleyen kadar mesajı iyi aktarabildim mi? Sağlık eğitimi bugün profesyonel eğitimcinin görevi değildir. Sağlık eğitimi, sağlık teşkilatında en uç noktada olan ebeler, köy ebeleri, hemşireler, sağlık memurları, toplum içerisindeki hekimlerdir. Bunlar sağlık eğitimcisi olmak zorundadır. Çünkü halkla sürekli teması olan kişiler bunlardır. Bunlar ne kadar eğitim meselesine önem verirlerse, sonuca o kadar yaklaşmak ve başarmak olasılığı vardır. Profesyonel eğitimcilerin yeri yok mu? Profesyonel eğitimcilerin yeri var; hekime, hemşireye, ebeye eğitim metodolojisini öğretmek ve eğitim materyalini hazırlamak ve hazırlatmak görevi var. Profesyonel bir eğitimcinin bir halk eğitim merkezinde konferans vermesi veya bir köye giderek konferans vermesi halkı etkileme bakımından hiçbir anlam taşımaz. Metodolojik bir ilkeye daha değinmek isterim : Sağlık personelinin başarılı olabilmesi için toplum önderleri ile işbirliği yapmak mecburiyettir.

dedirler. Kltr deęiřtirme ve halkın davranıř ve deęer yargılarını deęiřtirme sz konusu olunca toplum nderlerinden yararlanmamak diye bir durum olmaz. Toplum nderlerini kendinizle beraber yapmadığınız srece halkın deęer hkmlerini ve davranıřlarını deęiřtirmeniz mmkn deęildir.

Saęlıęın ok etmenli bir faktr mltifaktryel bir sistem olduęunun hatırlanması lzımdır. Genellikle hekimlik veya saęlık dendięi zaman hep hastalık akla gelir, aęrıřım bu yoldadır. Bu doęru olmayan bir aęrıřımdır. Saęlıęın ok etmenli bir sistem olduęunu bilmek lzım, ama kiřiye saęlıklı yařam kazandırmaktır. Kiřinin saęlıklı yařamı iin nce saęlıęı destekleyen faktrler dedięimiz faktrleri bilmek gerekir. Kiřinin saęlıklı olabilmesi iin iyi beslenmesi lzım. Konut řartlarının uygun olması lzım, eęitim dzeyinin ykselmesi lzım. Eęitim dzeyi ykseldike kiřiinin saęlık mesajlarını alma olanaęı artar, syleneni daha iyi anlar. Bunun yanında alıřma ve dinlenme kořullarının dzelmesi lzım. Biz bunların hepsini saęlık sorunu olarak kabul ederiz, bunların hepsi dzeldięi zaman saęlıklı yařam desteklenir. Bunların yanında saęlıęın korunması ve hastaların tedavisi sorunu var. İnsana yle gelebilir ki hasta olan doktora gider, doktorun syledięini anlar ve uygular. Bu hibir zaman gerek deęildir. Kiřiinin ne zaman doktora bařvurması gerektięini bilmesi dahi eęitim gerektirir. Size isterseniz bir rnek vereyim, Hacettepe niversitesi Tıp Fakltesinin Etimesgut Blgesinde bir arařtırma ve eęitim alanı vardır. 20-25 sene evvel burada alıřmaya bařladıęımız zaman bebek lm hızı binde 142 idi. Yani doęan bin bebekten 142'si bir yařını doldurmadan lyordu. En iyi řekilde hizmet sunulduęu halde bebek lm hızı derhal deęiřmedi, ancak 20 sene sonra yavař yavař binde 40'a kadar dřt. Bu-

nun sebebi, halkın kendisine sunulan hizmeti kullanmayı öğrenmesi için geçen zamandır. Bu uygulama halka sağlık alanında eğitim yapabilmek için muhakkak sağlık hizmetini götürmek ve kullandırmak gerektiğinin kanıtıdır. Hangi alanda, sağlık alanında eğitim gereksiz diye isterseniz düşünelim, ama bulamazsınız, ben bulamadım. Bir kişinin sağlıklı yaşaması için biraz evvel söylediğim faktörlerin düzelmesi lâzım, sağlığın korunması için çocukları aşılama lâzım, annelerin çocukları aşıya getirmesi için eğitilmesi lâzım. Eğitmez iseniz getirmezler ve kaçırlar. Onun yanında beslenmenin düzeltilmesi için eğitilmesi lâzım. Sık çocuk doğurma, aşırı doğurganlık hem annenin hem çocuğun sağlığını bozar. Aile planlaması için eğitmeniz lâzım. Çevresinin olumlu olması lâzım. Çevresini olumlu halde tutabilmesi için eğitmeniz lâzım. Erken teşhis hastalık semptomları belirlenmeden teşhis demektir. Kişinin erken teşhise gelebilmesi için sağlamken hekime başvurmayı öğretmeniz lâzım. Hastalığın başlangıcında doktora gitmeyi alıştırmamız lâzım. Doktorun söylediğini anlatmak lâzım. Hacettepe Tıp Fakültesinde öğretim üyesi iken, bu söylediğim Etimesgut Bölgesinde öğrenciler gayet ilginç bir araştırma yaptılar. Bir öğrenci doktorun yanında oturdu, bir öğrenci dışarda bekledi, birisi de ertesi gün hastanın evine gitti. Doktorun yanında söylediklerini yazdı, ikinci öğrenci dışarı çıkana «doktor ne söyledi» dedi, yanıtını yazdı, öbürü de ertesi günü eve gitti, «ne yaptın» diye sordu. Hiçbirisinin birbirini tutmadığını gördük. Oradaki doktor arkadaşımız samimiyetle hizmet ettiği fikrinde idi ve yapıyordu; ama ortada bir eğitim eksikliği var, söyleneni anlamama, yapamama sorunu var.

Efendim son dakikalarımı sürekli eğitime ayırmak istiyorum. Tıp hızla değişen bir bilimdir. Tıp bilgilerinin yarı ömrü yedi senedir. Bu demektir ki yedi senede tıp bilgi-

lerinin yarısı deęiřiyor. Bu durumda, tıp fakóltesinden mezun olduktan sonra eęitimini sürdürmeyen hekimin çaęa uygun hekimlik yapması mümkün deęildir. Bir tıp eęitimsinin çok güzel bir sözü vardır, hekimlik eęitimi dört sene deęil 40 senedir, dört sene demesinin sebebi Amerika'da tıp eęitimi dört senedir. Gerçekten de bu böyledir. Var sayılır ki hekimler kendi bilgilerini sürekli olarak kendi kendilerine geliştirirler, bugün bu suretle eęitimi örgütlemedięiniz takdirde ve hekimleri sürekli eęitim için desteklemedięiniz takdirde bu işi hekimlerin kendi başlarına yürütmesi mümkün deęildir. Binaenaleyh, yaygın eęitimin saęlık alanındaki önemli konularından birisi de hekimlerin sürekli eęitimidir.

BAŐKAN — Çok teőekkür ederim Sayın Fiőek.

Őimdi uygulayıcı ve akademisyen olarak bu konulara ömrünü veren arkadaşımıza söz vermek istiyorum. Sayın Doç. Dr. İlhan Sezgin. MEGSB Müsteőar Yardımcısı, buyurun Sayın Sezgin.

DOÇ. DR. İLHAN SEZGİN — Teőekkür ederim Sayın Başkan. Sayın dinleyiciler, panelimizin konusu yaygın eęitimin etkinlięinin ve verimlilięinin nasıl yükseltilebileceęi konusudur. Ben de bu konuda kişisel düşüncelerimi sizlere sunmak istiyorum. Eęitim, ekonomik, sosyal, kültürel kalkınmanın temel araçlarından birisidir. Eęitim ve kalkınma ilişkilerine Ülkemizde önem verilmiş ve bu alanda önemli gelişmeler saęlanmıştırdır. Ancak ulaşılan gelişmişlik seviyesi günümüz ihtiyaçlarına yeterince cevap verememektedir. Türkiye'nin kalkınmasında tarımın modernleşmesinin ve sanayileşmenin önemli bir yeri vardır. Kalkınma Hedeflerinin gerçekleştirilmesinde ödemeler dengesindeki açığın kapatılabilmesi için ihracata yönelik üretim yapan sanayilere önem verilmek gelir. İhracat artışındaki

yüksek seviyenin gerçekleştirilebilmesi iyi eğitilmiş, nitelikli ve yaratıcı işgücünü gerektirmektedir. İşgücünün eğitim seviyesi ihtiyacı karşılanmaktan uzaktır. İstanbul imalat sanayiinde yapılan bir araştırma işgücünün yüzde 55,7'sinin ilkokul mezunu olduğunu, meslek lisesi, tekniker okulu ve üniversite mezunu oranlarının ise sırası ile yüzde 15,3; 3,3 ve 2,5 olduğunu göstermektedir. 1986-1987 öğretim yılında çağ nüfusu ilkokul kademesinde yüzde 88,3, ortaokul kademesinde yüzde 57,4, lise kademesinde yüzde 32 oranında okullaşabilmiştir. Güney Kore'de ortaokul ve lise kademesinde bu oranlar sırasıyla yüzde 96 ve yüzde 78'dir. Ülkemizde eğitim seviyesi yükseldikçe okullaşma oranları düşmektedir. İnsan gücünün eğitim seviyesi; tarımın modernleşmesi, sanayileşme ve ihracata dönük sanayilerin geliştirilmesi bakımından yeterli gözükmemektedir. Eğitim yoluyla beşeri kaynağımızın iş hayatının ihtiyaçlarına göre yeterince yetiştirilememesi yaygın mesleki eğitim ihtiyacının bir bölümünü oluşturmaktadır.

Türk emek piyasasında niteliksiz işgücü için işsizlik, nitelikli işgücünde ise kıtlık vardır. Kentlerde 1984 yılında işsizlik oranı işgücünün yüzde 12'si olarak hesaplanmıştır. Erkekler için ortalama işsizlik oranı yüzde 9'dur. Bu oran okur yazar olmayan erkeklerde yüzde 17'ye çıkmaktadır. İş arayanların iş bulma imkanlarının artırılabilmesi niteliklerinin yükseltilmesi ile yakından ilişkili gözükmektedir. Yaygın eğitim, yetişkinlerin emek piyasasının ihtiyaçlarına uygun nitelik kazanmasında temel yaklaşımlardan birisidir. Tarım sektöründe modern teknolojinin kullanımının yaygınlaşması ve hızlı nüfus artışı kentlere göç sürecini hızlandırmaktadır. Kentlere kırsal kesimden gelen nüfusun sosyal çevreye ve emek piyasasına uyumu yeni davranışlar geliştirmesini gerektirmektedir. Yetişkinlerin uyum güçlüklerinin çözülmesi kapsamlı ve planlı yaygın eğitim

İhtiyacını artırmaktadır. Bilimsel ve teknolojik gelişmeler ise işe daha karmaşık bir nitelik kazandırmaktadır. İşgücünün değişen şartlara uyumunu sağlama ve iş verimini yükseltme sürekli eğitimi gerektirmektedir. Niteliği ve üretkenlik seviyesi düşük işgücü ile tarımın modernleştirilmesi ve sanayileşmenin gerçekleştirilmesi güçtür. Özellikle ihracata dönük sektörlerde bu husus kritik öneme haizdir.

Yaygın eğitim sosyal mobilitenin artırılması, atıl işgücünün gelir getirici imkanlara kavuşturulması millî birlik ve bütünlüğün güçlendirilmesinde de etkili bir araçtır. Ülkemizde yaygın eğitim; işsizler, düşük nitelikli işgücü, yoksullar ve kadınlar gibi düşük gelir gruplarını hedef alan geniş bir sosyal ve kültürel, endüstriyel, el sanatları, okuma yazma, toplum ve sağlık eğitim programlarını kapsamaktadır. Bu grupların eğitim seviyesi genelde yeterli değildir. İlerleme ve gelişme için gerekli niteliklerden yoksundurlar. Yaygın eğitim ihtiyacının karşılanması çeşitli kurumlar tarafından karşılanmaya çalışılmaktadır. Bu ihtiyacın önemli bir kısmı MEGSB'na bağlı kurumlarca karşılanmaktadır. 1985-1986 yılı verilerine göre ülkemizde 1235 yaygın eğitim kurumu bulunmaktadır. Bu kurumlarda görevli öğretmen sayısı 21.704'dür. Bu kurumlarda çeşitli kapsam ve süreleri değişik kurslarda eğitim gören kursiyerlerimizin sayısı ise 964.796 olarak tespit edilmiştir. Yaygın eğitim hizmetlerinin büyük bir kısmı 1983-1984 öğretim yılı verilerine göre yüzde 86'sı MEGSB tarafından gerçekleştirilmektedir. Başta Tarım, Orman ve Köyişleri Bakanlığı olmak üzere diğer bakanlıklar mahalli idareler, yüksek öğretim kurumları, dernekler, işletmeler ve benzeri kuruluşlarla da yaygın eğitim hizmetleri verilmektedir. Yaygın eğitim hizmetleri çok çeşitli konuları kapsamaktadır. Bu hizmetler üç ana grupta toplanabilir. Bir, iletişim becerileri geliştirmeyi hedefleyen kurslar. İki, sosyal, kültürel nite-

likli kurslar. Üç, üretici beceriler geliştirmeye yönelik olan kurslar. Yaygın eğitimin ferdin ve toplumun ihtiyaçlarını karşılayabilmesi, etkinlik ve verimliliğin yükseltilebilmesi için alınabilecek olan başlıca tedbirler kanaatimizce şunlardır :

Yaygın eğitimin yönelik olduğu hedef grup yetişkinlerdir. Eğitim programlarının yetişkinlerin ilgi ve ihtiyaçlarına cevap verecek şekilde geliştirilmesi gerekmektedir. Standart programların bu ihtiyacı yeterince karşılaması güçtür. Bu sebeple eğitim programlarının geliştirilmesinde mahalli birimlerin yetkilerinin artırılması ve uzmanlaşmaya daha çok önem verilmesi etkinliğin artırılmasına katkıda bulunabilir. Yetişkinlerde üretici beceriler geliştirmeye yönelik eğitim programlarının modüler esasa göre hazırlanması dünyada yaygın biçimde benimsenmektedir. Her modül ferdi, emek piyasasında geçerliliği olan bir göreve hazırlamayı amaçlar. Bir meslek alanı ile ilişkili eğitim modülleri görevin gerektirdiği yeterlik seviyesine ve görevin özelliklerine göre dikey ve yatay biçimde ilişkilendirilmektedir. Eğitim programlarının modüler sistemde ve fertte görevin gerektirdiği yeterlilikleri kazandıracak biçimde tertiplenmesi etkinlik artışı için gerekli gözükmektedir. Yaygın eğitimde kullanılacak eğitim araçları ve gereçlerinin yetişkinlerin özelliklerine ve programların hedeflerine uygun olması şarttır. Yaygın eğitim kurumlarında anlatıma dayalı öğretim yöntemlerinin sınırlı kullanımına özen gösterilmelidir. Eğitim ortamı, modern eğitim teknolojisinin imkanlarından da yararlanılarak eğitim hedeflerine göre düzenlenmelidir. Her eğitim modülü için gerekli eğitim araçları ve gereçlerinin sayısı ve standartları tespit edilmelidir. Basılı eğitim gereçleri eğitim seviyesi düşük yetişkinlerin ihtiyaçları dikkate alınarak tasarlanmalıdır. Basılı eğitim gereçleri ders kitapları ile sınırlı olmamalıdır. Ders kitabı ile birlik-

te eğitim ve öğretimde yararlanılabilecek diğer eğitim gereçlerinin geliştirilmesine önem verilmesi gerekmektedir.

Eğitim sürecinde değişen yöntemlerin önemli bir yeri vardır. Bu sebeple yetişkinlere yönelik eğitim araç ve gereçleri bireysel öğrenime imkân verecek biçimde tasarlanmalıdır. Yaygın eğitim programlarının uygulanmasında görev alacak öğretmenlerin programların özelliklerine uygun yeterliklere sahip olması gerekir. Bu yeterlik seviyesinde olmayan öğretmenlerce gerçekleştirilecek yaygın eğitim hizmetlerinin etkinliği düşük olmaktadır. Hizmet öncesi öğretmen eğitiminin yeterli olmadığı durumlarda hizmetçi eğitimle bu noksanlığın giderilmesi bir program çerçevesinde gerçekleştirilmelidir. Değişimin hızlı olduğu program alanlarında bu husus daha da önem kazanmaktadır. Yaygın eğitim hizmetlerinin ekonomik, sosyal ve kültürel ihtiyaçlardaki değişikliklere göre sürekli olarak geliştirilmesi için araştırmalarla desteklenmesine ihtiyaç vardır. Araştırma bulgularının sistemin etkinliğinin ve verimliliğinin yükseltilmesinde yararlanılabilmesi uygulayıcı ve araştırma geliştirme birimleri arasında düzenli ilişki ve anlayış kurulmasına bağlıdır. Yaygın eğitim sistemimizde araştırma ve geliştirme faaliyetleri yeterli değildir. Uygulayıcı birimlerle üniversiteler arasında arzulanan ilişki kurulamamıştır. 3308 sayılı Kanunla kurulan mesleki ve teknik eğitim araştırma ve geliştirme merkezi yaygın eğitimin üretici beceriler kazandırmaya yönelik kısmının araştırma ve geliştirme ihtiyacının karşılanmasında değerli hizmetler yapması beklenmektedir. Bu merkezin proje esasına göre faaliyet göstermesi planlanmaktadır. Projelerin geliştirilmesi ve uygulanması yeterli finansman ve bu hizmetlerden yararlanacak yönetici, uzman ve öğretmenler arasında uyum bulunmasına bağlıdır. Yaygın eğitim sisteminin iç ve dış verimliliği sürekli araştırılmalı ve araştırma sonuçlarına dayalı olarak sistem geliştirilmelidir.

Değerlendirme, düzeltme, deneme ve yaygınlaştırma faaliyetleri sistem bütünlüğü içinde geliştirilmelidir. Yaygın eğitim hizmetlerinin asgari maliyette gerçekleştirilmesi için uygun kurum büyüklüğü ülke gerçeklerine göre tespit edilmelidir. Öğretmen istihdam politikaları, verimlilik faktörü dikkate alınarak kararlaştırılmalıdır. İl ölçeğinde eğitim yöneticilerine daha fazla yetki ve sorumluluk verilmesi verimliliğin yükseltilmesine olumlu katkılar sağlayabilir. Ferdi istihdama hazırlamaya yönelik yaygın eğitim hizmetleri için iş hayatında geçerliliği olan bir sınav ve belgelendirme sistemine ihtiyaç vardır. Bu sistemin kurulması, işlerin tasnif ve tanımının yapılmasını gerektirmektedir. Yetiştirme ve istihdam sektörleri ile araştırma kurumları arasında sağlanacak işbirliği ile bu görev yerine getirilebilir. Sınav ve belgelendirme sistemi işgücünün niteliğinin yükseltilmesine fert ve kurum ölçeğinde güvenilirliğin gelişmesine değerli katkılar sağlayabilir. Yaygın eğitim hizmetlerinin etkinliğini ve verimliliğini yükseltmek için tekrardan ve dağınıklıktan kaçınılmalıdır.

Bu hususun sağlanamaması, sınırlı olan kaynakların verimsiz kullanılmasına sebep olabilir. Yaratıcılık ve karar verme sürecinde gecikmelere sebep olmayacak bir koordinasyona verimliliğin yükseltilmesi yönünden ihtiyaç görülmektedir.

Sonuç olarak, ekonomik, sosyal ve kültürel yönden bir değişme süreci içerisinde bulunan ülkemizde yaygın eğitim fertlerin değişikliklere uyumunu sağlamada etkili bir araçtır. Yaygın eğitim sisteminin etkinlik ve verimliliği yükseltilerek yaygınlaştırılması, kalkınma sürecinin beşeri kaynağın geliştirilerek hızlandırılması işsizliğin azaltılması, atıl işgücünün gelir getirici alanlarda yararlanması, millî birlik ve bütünlüğün güçlendirilmesi yönünden gereklidir. Uygulanmasına başlanılan yaygın eğitim projesi sistemin geliş-

tırılmasında önemli bir adımdır. Projenin finansman ihtiyacı 71.1 milyon dolardır. Projenin dış finansman ihtiyacı olan 58 milyon dolar hükümetimiz ile dünya bankasında yapılan ikraz anlaşması ile sağlanmış bulunmaktadır.

Kalkınma hedeflerimizin gerçekleşmesi için beşeri kaynağımıza eğitim yoluyla nitelik kazandırmak mecburiyetindeyiz. Yaygın eğitim bu sonuçun alınmasında etkili bir araçtır.

Teşekkür ederim efendim.

BAŞKAN — Teşekkür ederim Sayın Sezgin.

Sayın Sezgin konuşmasında yaygın eğitim ile emek piyasası arasındaki işbirliğini vurguladı. İşgücüne ve işgücünün yetiştirilmesine değindi. Ben bu bakımdan konuşma sırasını Sayın Kaya Özdemir'e vermek istiyorum. Yaşamını iş, işçi eğitimi konularında harcamış ve hepimizin yakından tanıdığı Sayın Özdemir'in bu konudaki görüşlerini almak istiyorum.

Buyurun Sayın Özdemir.

KAYA ÖZDEMİR (Türk-İş Genel Başkanlık Danışmanı) — Çok değerli dinleyiciler. Önce muhterem Başkanın izniyle TED'e kısa bir teşekkür borcumuz var, onu eda etmek istiyorum. Bu bilimsel toplantılarda bizi de lütfedip ihmal etmiyorlar, emek kesiminin düşüncelerini yansıtmaya fırsat veriyorlar ve biz bazen çok değişik düşünceler ileri sürüyoruz. Bugün de benim öncelikle yapmak istediğim bu.

Sabrinızı taşırmadan çok dikkat çekici bazı önemli noktalara öncelikle parmak basmayı ve sonra yaygın eğitimi daha etkili ve verimli hale nasıl getirebiliriz konusunda düşüncelerimizi süresi içinde tamamlamayı düşünüyorum.

Muhterem Başkan gerçekten master planlardan beceri kurslarına kadar geldik. Milli Eğitim Bakanlığı Bütçesinde mesleki ve teknik eğitime ayrılan bölümün yüzde 40 azaltıldığı ve buna rağmen mesleki ve teknik eğitime son derece büyük önem verilmesini içeren Kanunların da aynı Meclisten çıkartıldığını birlikte yaşadık.

Şimdi bu çarpıcı çelişkileri öncelikle gözönünde bulundurmalıyız. Mesleki ve teknik eğitime ayrılan bütçe karşılığının azaltıldığını ve aynı zamanda da hemen Ülkenin kalkınması için İnsan gücüne olan ihtiyacın fazlalığını biraz evvel Milli Eğitim Bakanlığında üst düzey yetkilisi bulunan çok uzun yıllardan beri tanıdığımız ve kendi gayretlerini taktirle takip ettiğimiz sayın Sezgin'in beyanlarında da; kendisi Müsteşar yardımcısıdır, belirttiler.

Bugün çağdaş teknoloji bakanlıkları kuruluyor. Dünyanın çeşitli Ülkelerinde Mesleki ve Teknik Eğitime hızla bir başka açıdan bakılıyor. Sayın Sezgin dış finansman ihtiyacının Dünya Bankası ile ortaklaşa karşılandığını ifade buyurdular. Biz şimdi bunu bir sevindirici gelişme olarak kabul etmek durumundayız. Kendi bütçemizden azaltma yapacağız, dış finansman kaynakları sağlandı diye sevineceğiz. Böylelikle Atatürk'ün gösterdiği Ulusal Bağımsızlık ilkesi bu konuda bile yavaş yavaş yitiriliyor. Buna dikkati çekmek mecburiyeti vardır.

Sayın Başkan değerli ve seçkin dinleyiciler, tabii huzurlarınızda fert başına milli gelirimizin oldukça düşük olduğuna, büyüme sonucu elde edilen nimetlerin topluma daha dengeli ve adil bir biçimde dağıtılmadığına da dikkati çekmek istiyorum. Çünkü biz konuyu tabii başkaları gibi düşünmüyoruz. Biraz sonra arz edeceğim nedenlerle son derece çarpıcı birtakım gerçekler ortaya çıkıyor. Sosyal adalet çerçevesinde fertlerin fırsat ve imkan eşitliğinden yeterince yararlanamadığı da bilinen bir gerçektir. Fertle-

rin yaşamlarında ekonomik ve sosyal güvencelerden oluşan etkin bir sistemin henüz oluşturulamadığı bütün bunların üstünde demokratik kurum ve kuruluşların önlerine konulan yasaklarla faaliyetlerine etkin ve özgürce veremedikleri bir toplumda gelişmeyi sadece ekonomik büyüme ile sağlamak mümkün değildir

Bizim görüşümüze göre; — Çünkü Çağ atlıyoruz diyoruz, — çağı herhalde insanla atlayacağız, biraz sonra söyleyeceğim, bugün cezaevlerine kimler, ne kadar giriyor? Bunların konuyla ilgisi var mı yok mu demeyiniz; cidden ilgisi var. Çünkü bağlantılı bir tespit yaptık. Eğitim boyutu olmayan bir kalkınma ve gelişme bize göre düşünülmemelidir. Ekonomik büyüme göstergeleri ne kadar büyük olursa olsun, eğitim sektörüne yeterli kaynak tahsisi yapılamadığını arz ettim. Ve tahsis edilen mali fiziksel ve personel kaynakların etkin ve rasyonel bir kullanımı sağlanmadığı sürece yetersiz eğitim seviyesi; ekonomik gelişmenin yavaşlamasına, üretimin ve milli gelirin daha da azalmasına ve en önemlisi işsizliğin artmasına yol açar.

Biz bu tehlikeye dikkati çekmek istiyoruz. Beceri kazandırma yoluna ne kadar müsbet adımlar atılırsa atılsın bu nedenle işsizliğe de yol açılmaktadır. Görülen odur. Siyasi ekonomik ve kültürel gelişme ve kalkınmanın anahtarı nitelik ve nicelik açısından eğitim seviyesinin artırılmasıdır.

Sosyal ve ekonomik kârlılığı en yüksek yatırım, insana ve onun eğitilmesine yapılan yatırımdır. Eğitim düzeyleri yüksek bireylerden oluşan bir toplumda daha mutlu ve daha onurlu bir yaşam düzeyi sağlanacaktır. Ve en önemlisi cezaevlerine çok daha az insan girecektir.

Devlet İstatistik Enstitüsünün yaptığı bir istatistikte cezaevlerine 1981-1985 yılları arasında toplam 163.767 kişi girmiştir. Bu beş yıllık dönemde cezaevlerine girenlerin

yüzde 7,5'i okur yazar olmayan, yüzde 43,3'ü okur yazar olup da okul bitirmeyen yüzde 40,4'ü İlkokul yüzde 4'ü Ortaokul, yüzde 2,7'si Lise, yüzde 0,9'u meslek ve teknik okul, yüzde 1,2'si ise yüksek okul mezunlarıdır.

Görüldüğü gibi toplumda bireylerin eğitim düzeyleri yükseldikçe ve özellikle kendilerine bir meslek kazandırdığı takdirde toplumda suç işleme oranında çok büyük düşüşler kaydedilmektedir. Bu Devlet İstatistik Enstitüsünün verdiği rakamlar.

Yine; 1984-1985 Öğretim Yılı rakamlarına göre 7-15 yaş grubundaki çocuklarımızın yüzde 96,7'si ilkökula, 12-14 yaş grubundakilerin yüzde 52,1'i Ortaokula devam etmektedir, 15-17 yaşındaki gençlerimizin ise yüzde 29,2'si Örgün Eğitim kurumlarına devam etmektedirler. Lise ve dengi mesleki ve teknik öğretim kurumlarını bitiren herkesi bir meslek sahibi olarak kabul etsek bile bu nüfus diliminin yüzde 70,8'ine örgün eğitim yoluyla bir meslek kazandıramadığımız ortaya çıkmaktadır.

İşte burada gençlerimizi bir meslek sahibi yapmak ve onları hayata hazırlamak için etkin bir yaygın eğitime ihtiyaç bulunmaktadır.

Genelde kültür düzeyimize bir göz atacak olursak 53 milyon nüfuslu Ülkemizde bugün 3,5 milyon kişi gazete okumaktadır. 1985 yılı itibariyle Ülke düzeyinde 638 halk kütüphanesinden aynı yılda 14.666 bin kişi yayın isteğinde bulunmuştur. Bu sayı 113 çocuk kütüphanesinde ise 1 milyon 793 bindir.

Beşikten mezara kadar eğitimde süreklilik büyük önem arz eder bize göre. Toplumun her kesimine ve her yaşta bireye hitap edebilecek eğitim ancak yaygın eğitim ile mümkündür. TÜRK-İŞ 8'inci Milli Eğitim Şurasında bu gerçeği bütün açıklığı ile ortaya koymuş, bugün burada gördüğüm başta değerli hocalarımız olmak üzere pek çok eği-

Ölçümüzün bizzat yaşadığı gibi 8'inci Milli Eğitim Şurasında mesleki ve teknik eğitime ağırlık verilmesi konusunda büyük bir gayretin içine girilmiş idi. O tarihten bu tarihe bir hayli zaman geçtiğini hatırlamak gerekir.

Kendisine; «Hizmet Öncesi Eğitim, Hizmetçi Eğitim, Halk Eğitimi, Yetişkinler Eğitimi» ve Kitle Eğitimi gibi adlar verdiğimiz ancak genelde yaygın eğitim olarak tanımlanan bu eğitimin; örgün eğitimin yanında veya dışında ancak bir bütünlük içerisinde birbirini tamamlayan çocuk, genç, yaşlı, kadın, erkek, işçi, memur, köylü, esnaf, herkese açık ve ihtiyaçlara göre değişebilen bir niteliği vardır.

Yaygın eğitim çerçevesinde Ülkemizde yapılan çalışmaların en önemlilerinden birisi Sayın Cumhurbaşkanımızın Başkanlığında 23 Mart 1981 tarihinde başlatılan Okuma Yazma seferberliğidir. Bu seferberlik yaygın eğitimin somut bir başarısıdır. Bize göre eleştirilerimizi yapıp, doğru bulduklarımızı da aynen olduğu gibi söylemek istiyoruz. Zira bir başka Kanunu da büyük bir memnuniyetle belirteceğim biraz sonra. Bu hususta 16.6.1983 tarihinde 2841 sayılı Zorunlu İlköğretim çağı dışında kalmış Okuma Yazma Bilmeyen Vatandaşların Okur Yazar Duruma Getirilmesi veya bunlara İlkokul seviyesinde Eğitim Öğretim yaptırılması hakkında Kanun» çıkarılarak okur yazar oranında büyük artış sağlanmıştır.

Çıkarılan bir başka önemli Kanun da 3308 sayılı Çıkarılık ve Mesleki Eğitim Kanunudur. Büyük bir memnuniyetle kaydediyoruz ki bu Kanun örgün eğitim ile yaygın eğitimin bir bütünlük içerisinde olmasını sağlamıştır. Yönetime katılma lafını bile konuşturulmasının adeta yadırganmaya başladığı daha doğrusu öylesine bir hava estirildiği günümüz Türkiyesinde başta sayılan Milli Eğitim Bakanımızın ve değerli çalışma arkadaşlarının gayretleri ile işçi, işveren ve eğitim kurumlarının temsilcilerinden olu-

şan kurullarla, illerdeki kurullarla, yüksek düzeydeki kurullarla eğitime demokratikleşmeyi ve katılımı getirmiştir. Bu Kanunun en önemli taraflarından birisi budur.

Kalkınma planlarının tamamında nitelikli işgücü yetiştirilmesi sorununa değinilmiş ve bu sorunun çözümü-
nün sanayi ile örgün eğitimin iç içe olmasında öngörül-
müş olmakla birlikte uygulamada bu maalesef gerçekleştirilememiştir. Ülkemizde yaygın eğitimin geliştirilerek daha etkili ve daha verimli kılınması hiç şüphe yok ki topyekün kalkınma ve gelişme çabalarımızın hareket noktasını teşkil etmelidir.

Yaygın eğitimin daha etkili ve verimli olabilmesi aşağıdaki önceliklere yer vermekle sağlanabilecektir. Tabii bize göre. Tartışılacak daha doğrusu daha iyisi bulunabilir.

1 — Eğitime yapılan kaynak tahsisi diğer kaynak tahsislerine oranla en yüksek düzeyde tutulmalıdır. Oysa ülkemizde tersi yapılmakta, bu konuda harcamalar giderek kısılmak istenmektedir.

Hem bir taraftan vatandaş-devlet işbirliğiyle okul yapımına başta, sayın Cumhurbaşkanımızın öncülüğünde hız kazandırmak istiyoruz, bir taraftan da bütçeleri ciddi ve realist bir gözle tetkik ettiğimiz zaman görüyorsunuz ki, mesleki ve teknik eğitime ayrılması gereken; gerekeni bırakın, mevcudun da gerisine doğru gidilerek bir azalma müşahade ediliyor. Bunu üzüntü ile ve bir çelişki olduğu için arz ediyorum.

2 — Eğitime ayrılan mali, fiziksel ve personel kaynakları en etkin ve rantabl şekilde kullanılmalıdır.

3 — Eğitim politikalarımızda yaygın eğitime öncelik ve ağırlık verilmelidir.

4 — Yaygın Eğitim planlanmasında öncelikler;

Ülkemizin :

a) **Demokratik yapısı,**

b) **Gelişmişlik düzeyi,**

c) **Sektörel gelişmeleri,**

d) **İstihdam durumu ve yapısı,**

e) **Sosyal ve kültürel düzeyi,**

f) **Kalkınma hedefleri gözönüne alınarak gerçekçi ve uygulanabilir bir biçimde tespit edilmelidir,**

5 — Yaygın eğitimin her ne kadar devlet tarafından üstlenip yürütülmesi sözkonusu ise de diğer tüm Kamu ve Özel sektörce ve sendikalarca desteklenip, işbirliği içinde uygulanması gerekmektedir.

6 — Toplumun yaygın eğitim ihtiyaçlarının arzu ve isteğe dönüştürülerek bireylerce talep edilir hale getirilmesinde :

a) **Fırsat ve imkan eşitliği sağlayıcı yasa ve mevzuat değişiklikleri yapmalıdır,**

b) **İstihdam ve gelir güvencesi ile sosyal güvenliklerinin sağlanması ile bireylere huzurlu bir eğitim ortamı yaratılmalıdır,**

c) **Yaygın eğitimin her aşamasında teşvik ve ödüllendirme sistemli ve sürekli hale getirilmelidir;**

7 — Yaygın eğitimin programları dinamik, esnek, demokratik, aktif ve bilimsel gelişmelere açık, modüler tarzda düzenlenmelidir.

8 — Yaygın eğitim her türlü bürokrasiden soyutlanmış, pratik ve uygulanabilir bir yapıda oluşturulmalıdır.

9 — Yaygın eğitimde kitle haberleşme araçlarından, Basın, Radyo ve Televizyondan en çok ölçüde yararlanılmalıdır.

10 — Yaygın eğitimle, örgün eğitim arasında yatay ve dikey geçişler etkin bir şekilde uygulamaya konulmalıdır.

Sayın Başkan, ben bu ilk etapda kısa değerlendirmeyi yapmayı hem Konfederasyonumuz Genel Başkanı Sayın Şevket Yılmaz adına, hem de kendi adıma bir görev saydım.

İkinci turda veya tartışma bölümünde şayet fırsat düşerse konu üzerinde de ayrıca durabilme fırsatını bulabileceğimi umuyorum. Bana söz vermek lütfunda bulduğunuz için size ve dinlemek lütfunda buldukları için de seçkin iştirakçilere pek çok teşekkür ediyorum.

BAŞKAN — Çok teşekkür ederim.

Sayın Özdemir, sosyal adaletten, işsizlikten, suçtan, suça meyil gibi konulardan söz etti. Ben hemen buradan Sayın Doç. Dr. Esin Konanç'ın konuşmasına geçmek istiyorum.

Kendileri Ankara Üniversitesi Eğitim Bilimleri Fakültesinde Öğretim Üyesidirler. Suç, çocuk suçluluğu, hukuk gibi konularda arı gibi çalışmasının ve ürünlerinin hepimiz tarafından bilindiğini kabul ediyorum.

Buyurun Sayın Konanç.

DOÇ. DR. ESİN KONANÇ — Çok teşekkür ederim. Sayın Başkan iltifatınız için de teşekkür ederim.

Ben bugün özel bir gruba verilen yaygın eğitim üzerinde durmak istiyorum. Bilindiği gibi günümüzde suçluların yeniden eğitilerek topluma kazandırılması devletin en önde gelen amaçlarından biri haline geldi. Ancak, yine bildiğimiz gibi, çok yakın bir geçmişe kadar suçlulara böyle bir eğitim olanağının verilmesi sözkonusu değildi. «Suçlu suç işlemekle bir kötülük yapmıştır, o halde bu kötülüğün karşılığını cezalandırılarak görmesi gerekir» anlayışından kaynaklanan ödetme esasına dayanan bir

ceza sistemi uzun süre Ceza Hukukuna egemen olmuştur. Bugün bu sistemin tamamen terk edildiğini söylemek mümkün değil. Hatta bizim hukuk sistemimizin büyük ölçüde ödetme esasına dayanan cezalandırma sisteminin izlerini taşıdığı söylenebilir. Ödetme esasına dayanan ceza anlayışının değişmesine Positivist Ekol ve Yeni Toplumsal Savunma Ekolü katkıda bulunmuştur. Bu ekoller ödetme işlevine dayanan cezayı reddederek, toplumu savunma amacına yönelik bir yaptırım önermekle işe başlamışlardır. Ancak günümüzde «toplumu savunma» suçluya eziyet ederek, onu toplumdaki uzaklaştırarak toplumu savunma olmaktan çıkmış, suçluyu yeniden eğiterek, onu topluma kazandırmak toplumu savunma biçimine dönüşmüştür. Bu anlayış ceza hukukunda ve kriminolojide egemen olunca, infaz kurumlarında yaygın eğitim etkinliklerine ağırlık verilmeye başlanmıştır. Ancak burada şunu söylemek gerekir. Batıda bu ekollerin ortaya çıkmasından çok daha önce dini kuruluşların etkisi altında infaz kurumlarında suçlunun eğitime ilişkin birtakım etkinlikler yürütülmekte idi. Ama bu etkinliklerin daha sistematik bir şekilde yürütülmesinde söz konusu ekollerin büyük ölçüde etkisi olmuştur. İnfaz kurumlarındaki yaygın eğitim etkinliklerinin amacı suçluya bilgi aktarmak, beceri kazandırmak ve davranışlarını değiştirmesine yardımcı olmaktır.

Bilgi ve beceri kazandırmanın davranış değişikliğinde büyük etkisi olduğunu inkâr etmemekle beraber, suçlular açısından yaygın eğitimin esas amacının davranış değiştirmek olduğunu da söylememiz gerekiyor. Bilindiği gibi iyi bir eğitim verilebilmesi için o eğitimi alacak olan kişilerin niteliklerinin bilinmesi zorunludur. Eğitimi vereceğimiz kişiler kimlerdir? Suçluları bu açıdan ele aldığımız zaman birbirinden çok farklı bireyler olduklarını görebiliyoruz. Bunları genel olarak adi suçlular, siyasi suçlular, küçük

suçlular, yetişkin suçlular vb. olarak ayırmak mümkün. Suçluları ilk defa suç işleyenler, suçu meslek edinenler, itiyadi suçlular gibi ayrımlara da tabi tutmak mümkün. Ama bu gruptamanın dışında her suçlunun ayrı bir birey olduğunu ve kendine özgü eğitim ihtiyacının bulunduğunu kabul etmek gerekir. Eğitimin en çok bireyselleştirilmesi gereken alanlarından birinin de suçluların eğitimi alanı olduğunu söyleyebiliriz. Suçluların kişilik özelliklerinin birbirinden farklı olduğunu da burada vurgulamak istiyorum. **Suçluların kişilik özellikleri hakkında doktrinde bir görüş birliği yok.** Birçok bilim adamı araştırmalarına dayanarak bu konuda çok farklı görüşler ileri sürüyorlar. Bunların bazıları suçluların aynen suç işlemeyen kişiler gibi kişilik yapısına sahip olduklarını ileri sürerlerken, diğer bazıları suçluların suç işlemeyenlerden farklı kişilik yapısına sahip olduklarını ileri sürüyor. Bu iki görüş arasında da karma görüşler var. Nedir suçlularda görünen özellikler? Bu konuda yapılan araştırmalar suçlularda şu özelliklerin bulunduğunu ortaya koymuş : Saldırganlık, ben merkezilik, hatalı süper ego oluşumu, egonun zayıf olması, aşırı derecede etki altında kalma, otoriteye meydan okuma, tahrik edici davranışlarda bulunma, acımasızca davranma, aşırı duyarlılık gösterme gibi. Yalnız burada şunu hemen vurgulamak istiyorum. Araştırmaların büyük bir bölümü suçluların aşağı yukarı yüzde 60 ilâ 70 arasındaki bölümünün normal kişilik özelliklerine sahip kişiler olduğunu ortaya koymuş durumda. Geri kalanlarda yukarıda sözünü ettiğimiz özellikler görülüyor.

«Bu özellikler suçluda var mıdır, yok mudur? Suçluya nasıl bir eğitim verilmelidir?» gibi sorulara cevap bulmak ancak gözlemlerle mümkün; yani suçlunun bedensel, zihinsel, duygusal ve sosyal gelişimini inceleyerek, çevresini inceleyerek bu kişiye nasıl bir eğitim vereceğimizi belir-

leyebiliriz. Gözlem konusunda burada söylemek istediğim bir şey var : Gözlem. 1965 yılında çıkarılan İnfaz Kanunu ile Türk Sistemine gözlem girdi. Bu yasaya göre suçluların, özellikle uzun süreli hürriyeti bağlayıcı cezaya çarptırılan suçluların gözleminin yapılması gerekir. Tabii bu gözlemin yapılması için de bu gözlem merkezlerinde uzmanlara ihtiyaç var. Adalet Bakanlığı gözlem merkezlerini kurduğunu belirttiği halde, bu gözlem merkezlerinde sözünü ettiğimiz uzmanlar olmadığı için, bunları gözlem merkezi saymak ve buralarda suçluların gözlemi yapılarak onlara uygulanacak bir eğitim programının saptandığını söylemek mümkün değil. Bugün suçlulara eğitim verilirken neler yapılıyor? Bir kere her şeyden önce onlara akademik eğitim veriliyor. Biraz evvel Sayın Türk İş temsilcisinin söylediği sözlere bir şey eklemek istiyorum. Şüphesiz eğitim suç işlemeyi büyük ölçüde önleyen bir etkinlik, ancak şunu da belirtmek gerekir ki toplumun suça karşı, suçluya karşı tepkisi de sözü edilen oranların büyük ölçüde farklı gözükmesine neden olabiliyor. Örneğin aynı suçu işleyen alt sosyo-ekonomik düzeyden bir kişiye karşı toplumun tepkisi farklı olduğu halde, üst sosyoekonomik düzeyden bir kişiye karşı farklı olabiliyor. Bu birçok araştırma ile gösterilmiş durumda. Dolayısıyla bu rakamların yüksekliği sadece eğitim düzeyinin düşüklüğüne bağlanamaz. Bir de toplumun suça karşı, suçluya karşı tepkisinin etiketlenme süresinin başlatılıp başlatılmadığını hesaba katmamız gerekiyor bu rakamları verirken. Suçlulara her şeyden önce akademik eğitim veriliyor, okuma yazma öğretiliyor. Dün Adalet Bakanlığı temsilcisi bizim ıslah kurumlarında da akademik eğitim verildiğini, okuma yazma öğretildiğini söyledi. Bu başarı ile yürütülen bir çalışma. Temel eğitim almamış, ki Ülkemizde bu beş yıl, kişilere temel eğitim sağlanıyor. Bunun dışında öğrenime devam

etmek isteyen kişilere de öğrenim olanakları açılıyor. Dün de söylendiği gibi, bunlar yapılmaya çalışılıyor. Yalnız benim burada vurgulamak istediğim bir husus var. Bu da kültür dersleri aracılığı ile suçluların eğitime çalışılması. Dün Adalet Bakanlığının temsilcisinden de bunu dinledik. İnfaz kurumlarında bir takım dersler okutuluyor. Bunlar arasında sosyoloji, psikoloji, Türk sanatı, Türk tarihi, din ve ahlâk dersleri gibi dersler var. Bu eğitim programının hazırlanmasında bir müddet ben de çalıştığım için şunu söylemek istiyorum, maalesef bu öğretim programı, altında benim de ismimle birlikte çeşitli eğitim kurumlarına gönderildi. Ben buna kesinlikle katılmıyorum. Çünkü önünüzdeki kitle, öğrenim düzeyleri çok farklı kitle. Bu programlarda lise düzeyindeki öğretim programları alınıp uygulanıyor. Bu farklı düzeyde eğitim almış kişilere lise programının uygulanması doğal olarak iyi bir sonuç vermiyor. Onun için bu konu üzerinde biraz daha düşünmek gerekiyor. Bu eğitimin, daha doğrusu öğretimin, eğitim programlarına destek olarak farklı bir şekilde verilmesi gerektiğine ben inanıyorum. Suçlulara, kurumlardan çıktıktan sonra yaşamlarını meşru yollarla kazanabilmeleri için mesleki eğitim de verilmesi gerekiyor. Suçluya nasıl bir mesleki eğitim verilecek? Bunun belirlenmesi için mesleki danışmanlık ve rehberlik aracılığı ile onlara mesleklerin tanıtılması, istihdam olanakları, iş koşulları, belirli işler için aranılacak nitelikler ve sosyal güvenlik olanakları hakkında bilgi verilmesi gerekiyor. Tabii en önemlisi, hükümlünün ilgi ve yeteneklerinin saptanması. Bu, mesleki danışmanlık ve rehberlik aracılığı ile yürütülmeli. Bunlar saptandıktan sonra hükümlüye verilecek mesleki eğitim toplumdaki istihdam olanakları ve kurumun olanakları ile bağdaştırılarak saptanmalı. Bunun ne kadarı bizim kurumlarımızda yapılıyor? Bu soruya olumlu cevap vermek

mümkün değil. Gerçi bazı çevrelerimizde birtakım uzmanlar var, ama bu tür bir mesleki eğitim programının yapılması sözkonusu değil. Mesleği eğitim ve hükümlülerin çalıştırılması açısından üzerinde durulması gereken bir başka husus da tutuklulara ve hükümlülere uygulanacak asgari standart kurallar. Bu kurallar ayrıntılı bir biçimde belirlenmiş. Mahkûmların çalışma koşullarının nasıl olması gerektiği Avrupa Konseyinin bir belgesi olan Tutuklu ve Hükümlülere Uygulanacak Asgari Kurallarda belirlendiği ve Türkiye bunu kabul ettiği için, bizim cezaevlerimizde, infaz kurumlarımızda tutuklu ve hükümlülere buna uygun davranmak zorunludur.

İş güvenliğinin sağlanması, işçi sağlığının korunması, kaza ve iş hastalığı halinde işçiye, diğer işçilere olduğu gibi tazminat ödenmesi, iş saatlerinin sınırlandırılması, dinlenmek için asgari bir gün verilmesi ve hükümlü ise çalışmasına karşılık uygun bir ücret ödenmesi. Bütün bunlar asgari standart kurallarda belirlenmiş durumda ve bizim infaz kurumlarımızda bunların yerine getirilmesi gerekiyor.

Biraz evvel söylediğim gibi suçluların eğitiminde en önemli olan husus davranış değişikliğini sağlamaya yönelik eğitim etkinlikleri. Hükümlülerde davranış değişikliğini sağlamak için herşeyden önce ortamın uygun olması lâzım. Biraz evvel sözünü ettiğim standart kurallara göre, bu davranış değişikliğine yönelik etkinliklerin hükümlünün insan haysiyetine saygısını sağlayacak, sorumluluk duygusunu geliştirecek, kendine olan güvenini geliştirecek ve toplumsal kurallara uymaya istekli bir birey haline gelmesini sağlayacak biçimde örgütlenmesi gerekiyor. Bunu yapabilmek için eğitimin verileceği kurumların birtakım özelliklere sahip olması gerekir. Binaların durumundan çünkü konuşmada söz edildi, binalar böyle bir eğitim ver-

meye elverişli değil. Binaların birtakım özellikleri olması lâzım bu standart kurallara göre. En azından her hükümlünün bir yatağa sahip olması lâzım. Bu kurumlara gidemediğimiz için ben bu konuda kesin bir şey söyleyemeyeceğim, ama gazetelerden okuduğumuz hükümlülerin bir yatağa bile sahip olamadıkları yönünde. Cezaevinde sağlığa ilişkin çok ayrıntılı birtakım tedbirlerin alınmasını öngörüyor bu kurallar. Giyim, kuşama, disiplin cezalarına, suçlunun şikâyet hakkına, suçluya cebir uygulanması gerektiği zaman bu cebirin sınırlarına, dış dünya ile ilişkilerinin nasıl sağlanabileceğine, personelin nasıl seçileceğine ve eğitimine ilişkin birtakım kurallar var ki bunlara uyulması davranış değişikliğini sağlayabilecek eğitimin verilebilmesi için zorunlu. Konuşmamı burada kesiyorum, daha sonra ikinci kısımda devam ederim.

BAŞKAN — Teşekkür ederim Sayın Konanç.

Yaygın eğitimden beklentileri olan toplumumuzda önemli kesimlerden birisi de sanayi kesimidir. Dün ve bugünkü konuşmalarda değinildi. Meslek kazandırma, beceri kazandırma gibi konular bir yerde sanayimize gelip dayanıyor. Acaba bu konuda sanayimiz ne düşünüyor? Onların görüşleri nedir? Yaygın eğitimden ne beklemekte? Nasıl bir yaygın eğitimi düşünmektedirler? Bu konuda görüşlerini açıklamak üzere Ankara Sanayi Odası Genel Sekreteri Sayın Kadir Bayraktar'a söz veriyorum. Buyurun Sayın Bayraktar.

KADİR BAYRAKTAR (Ankara Sanayi Odası Genel Sekreteri) — Teşekkür ederim Sayın Başkan. Sayın Başkan, değerli konuklar; hocalarımla yanında, tecrübeli ağabeylerimin yanında ve bir kesimin hele hele halk eğitimi konusunda gerekli ilgi ve çalışmayı başlatmada gecikmiş bir kesimin sözcüsü olarak biraz zor ve ağır bir görev

yüklenmiş bulunuyorum. Özel kesim halk eğitiminden ne anlıyor? Efendim, herşeyden önce özel kesim yani Odalar, Ticaret ve Sanayi Odaları ve özel sanayi kuruluşları ve ticari kuruluşlar toplum tarafından yeterince tanınmayan, bilinmeyen kuruluşlar. Önce kısaca onları tanıtmak istiyorum bir iki cümle ile. Sanayinin yoğun olarak geliştiği büyük illerde ayrı ayrı olmak üzere Sanayi ve Ticaret Odaları, nispeten sanayinin çok gelişmediği illerde ve büyük ilçelerde de müştereken Ticaret ve Sanayi Odaları olarak kurulan kuruluşlar, özel ticari ve sanayii kuruluşlarının ya da sanayi alanında hizmet gören kamu kuruluşlarının bağlı bulunduğu mesleki kuruluşlar oluyor. Odalar sanayi ve ticaret hayatının ülke menfaatlerine uygun vaziyette gelişmesi amacıyla çalışmalar yapmak üzere kanunen kurulmuş hizmet teşekkülleridir. Gelirleri tamamen kendine bağlı bulunan sını ve ticari kuruluşlarından alınan aidatlar ve para karşılığı verilen hizmetlerden oluşuyor. Yani devletten hiçbir para ya da mali kaynak sağlamıyor. Buna karşılık birtakım devlet kuruluşlarına mali destek veriyor kendi bütçesinden. Şimdi yurt dışına bakıyoruz. Yurt dışındaki bu tür kuruluşlar, yani Odalar özellikle mesleki eğitim konusunda ve bilhassa çıraklık eğitimi konusunda çok önemli roller almışlar. Hatta bazılarında bizatihi bunu yüklenmişler fakat bizim Odalarımız ve özel sektör kuruluşlarımız bundan 15-20 yıl kadar önce şöyle bir anlayışa sahiptiler. Özel kuruluşlar üretimi gerçekleştirmek, satmak veya aracılık etmek suretiyle, kâr etmek amacıyla kurulmuş kuruluşlardır ve bunların mesleki teşekkülleri de bununla ilgili konularda hizmet yaparlar. Oysa eğitim, ulaşım ve sağlık gibi hizmetler devletin asli vazifeleridir, biz bu vazifeleri yapsın diye devlete vergi veriyoruz. O halde devlet bu vergileri buralara kaynak transferi yapmak suretiyle yapmak zorundadır. Biz neden tekrar bu konulara

para ve zaman harcamakla yükümlü tutulalım. Fakat şimdilerde özel sektör bu anlayıştan çok farklı bir anlayışa gelmiştir. Çünkü dünyamızdaki gelişmeler ve ülkemizdeki gelişmeler ve özellikle son yıllardaki toplumumuzdaki zihniyet değişikliği bunu olumlu bir noktaya yaklaştırmıştır. Bu kısa tanıtımdan sonra bir de bu özel kuruluşların yani Odaların, halk eğitiminden ne anladıklarını söyleyerek bu alanda yaptıkları ve giderek artan çalışmalarından bahsetmek istiyorum. Halk eğitimi herhangi bir sebeple ister zamanı geçtiği için, ister zamanında parayı bulamadığı veya bu kaynağa, imkâna sahip olamadığı için örgün eğitim, yani okul eğitimi dışında kalmış kişilerin şu veya bu amaçla yetiştirilmesi ve bunun için yapılan faaliyetlerin adı oluyor. Bu tariften hareketle çıraklık eğitimi de, mesleki eğitim de, hizmetçi eğitim de, hizmeti geliştirme eğitimi de insanların daha bilinçli yaşaması için gerekli her türlü eğitimi de biz halk eğitimi kapsamında düşünüyoruz ve öyle anlıyoruz. Odalar, son yıllarda özellikle yöneticilerin eğitimi, uzmanların ihtiyacı bulunduğu bazı bilgi ve becerilerin kazandırılması veya zamanla eskiyen, yenilenmesi ve takviyesi gereken bilgilerin takviyesi amacıyla kurslar ve eğitim hizmetleri vermektedir. Sanayi Odaları ve büyük sanayi kuruluşları kendi bünyelerinde işçilerini daha üretime başlamadan, üretim kayıplarını ve kazalarını önlemek bakımından hizmet öncesi eğitim çalışmaları plânlamaktadır. Yine kalifiye elemanların eğitimi suretiyle üretimin maliyetinin düşürülmesi ve kalitenin artırılması, pazarlama elemanlarının daha çok satmasını temin etmek üzere eğitilmesi gibi birçok konularda hizmetçi eğitim çalışmaları başlamıştır ve bu tür hizmetlerin gereği olarak gerek Odalar, gerekse sanayi kuruluşları bünyelerinde eğitici eleman istihdam edilmeye başlanmıştır. Hatta eğitim birimleri oluşturulmuştur. Tabii bu gibi hususlar

büyük şehirlerde kurulmuş Odalar veya büyük boyutlu sanayi ve ticari kuruluşlar için bahis konusudur. Yaygınlaşma temayülü de vardır. Bu temayülün gelişmesine dünyadaki tecrübeler de yardım etmiştir. Mesela Kore'nin bundan 15 yıl önce bütün ekonomik göstergeler bakımından Türkiye'nin eşiti olan bir ülke durumunda iken, bugün Türkiye'yi dörde, beşe katlayacak bir gelişme kaydetmesi tabii özel sektörün de dikkatini çekmiştir. Ben sadece bir örnek anlatıyorum. Kore halk eğitimi veya yetişkinler eğitimi yoluyla, büyük firmaların pazarlama elemanlarını belli merkezlerde toplayarak hangi ülkelere ne kadar Kore malı satılabileceğine ilişkin bir eğitim kampanyası başlatmıştır. Dikkat çekicidir, o yıllarda bizim gazetelerimiz bu gelişmeleri Türk halkına yalan değil ama yanlış haber olarak Kore'de müslümanlık geliyor şeklinde ulaştırmıştı. Halbuki araştırıldığında görülüyor ki İslam pazarına Kore mallarının sokulması için müslüman ülkenin kültürel özelliklerini, ticari ve gümrük imkânlarını tanıtmak için çok büyük bir kampanya başlatılmış, bir halk eğitimi faaliyeti ile çok sayıda elemanlar yetiştirilmiştir. Bu eğitim o kadar etkili bir eğitim ki, Suudi Arabistan'a bir ihracatçı olarak gitmeden —ki bunların bir kısmı da müslüman olduğunu nüfusuna işletmiş, Hicaz'a yani Mekke ve Medine'ye mal satabilmek, ihaleye iştirak edebilmek, ticari ilişkilerde bulunabilmek için Suudi kanununa göre müslüman olmak gerekiyor— Gümrük kapısındaki yetkilisinin müslüman mısın sorusuna Kore'liler «Elhamdülillah» diyecek kadar iyi eğitilmişler. Yani kısacası özel sektör bu gelişmeleri yakından takip ediyor, bizzat yerinde inceleyip görüyor ve gerekli eğitimi kendi elemanlarına veriyor. **Ankara Sanayi Odası** olarak bundan dört yıl önce buna benzer bir kurs ta biz düzenledik. Arapça konuşulan İslâm Ülkelerine Türk ihraç ürünlerinin tanıtılması ve satılması

İçin ilgili bütün ihracat mevzuatının tanıtılması, gerekli bazı İslâmi davranışların kazandırılması ve kültürel bilgilerin verilmesi amacıyla düzenlenen bu kursa 120 kursiyer ile başladık, 1,5 sene süren bu kursun sonunu sadece 3 kişi ile getirebildik ki bunların eğitimleri de istediğimiz seviyede olmadı. Buradan nereye gelmek istiyorum. Biz demek ki halk eğitimi, ya da kitle eğitimi, ya da yetişkinler eğitimi konusunda bir şeyler yapmak istiyoruz ama önce eğitilmenin ihtiyacının hissedilmesi için de ayrıca bir ön eğitime ihtiyacımız var. Yani bir insan acıkınca tabii olan bu acıkma hissini organizmadan gelen seslerle duyabiliyor ama eğitim öyle değil. Bence bizim Milli Eğitim Bakanlığındaki halk eğitimi ve çıraklık eğitiminin en önemli görevi insanların lâzım olan ihtiyacını önceden hissetmesi için gerekli ön eğitimini yapmalı, ondan sonraki genel ve somut eğitimi meslek kazandırma ve hizmetiçi eğitimini de diğer kurumlar ve birimler kendi konularında eğitimlerle yapmalıdır. Meselâ bir insan çok çocuk edinme ile yükleneceği problemleri bilirse, bununla ilgili kurumlara gider ve bununla ilgili hizmet ve araçlardan yararlanır. Bundan beş sene önce yine Türk Traktör Fabrikasında Sağlık ve Sosyal Yardım Bakanlığı ile müştereken ortak bir eğitim yaptık. Nüfus kontrolü konusundaki Sağlık Bakanlığının hizmetlerini oraya götürdük, bir haftalık eğitimi müteakip işçilerin çocuk edinmeleri izlendi. Son yıllarda Türk Traktörde o eğitimi alan insanların üzerinde uyguladığımız anketle nüfus kontrolü yüzünden çok olumlu neticeler sağlandığı anlaşıldı. Bizim Odanın ve diğer Odalar ve özel kuruluşların halk eğitimi veren kuruluşlarla işbirliği ile ortaklaşa birtakım hizmetler verilebileceği ve hem de somut neticelerin alınacağı bilinmeli ve bu alanın imkânlarının harekete geçirilmesi için hizmet götürücü kuruluşların ilgili kuruluşlara el uzatmaları ve gelme-

leri gerekiyor. Asli vazifesi Halk eğitimi olan kuruluşlara düşen görevlerden birisi de; özel sektör kuruluşlarının bu konularda bir ön eğitimden geçirilmeleridir. Türkiye’de zihniyet değişikliği gerekir. İnsanlar önce eğitime ihtiyacı olduğunu bilmeliler, bunun için bir ön eğitime gerek var, bunun için de çok önemli ve toplumumuzun belki de zararlı diyebileceğim noktaya erişmiş etkin aracı olan televizyonun kullanılması gerekiyor. İnsanları sağlıklı ilgili, meslek kazandırma ile ilgili, hizmetiçi eğitimle ilgili, mevcut mesleklerinin yenilenmesi ve geliştirilmesi ile ilgili yeni bilgi ve becerilerden haberdar etme ve bilinenleri pekiştirme, kaybettiklerini kazandırma için programlar yapılmalıdır. Tabii bundan önce de bu hizmeti verecek kişilerin eğitime ihtiyaç var. Eğitim enstitülerinde yönetici olarak ve öğretmen olarak çalıştığım yıllardan biliyorum. Bizim öğretmenliği sevmeyen öğrencilerimiz şimdi birçok ilçede ve ilde halk eğitimi merkezi başkanı oldu. Bana mektup yazıyorlar, hocam ne olur biraz işe yarayan bir görev buluver diye. Soruyorlar! **Biz, burada ne yapacağız? Ne yapacağımızı bilmiyoruz.** Ben de yazdığım cevaplarda halkla temasa geçmelerini, sıkıntılarını ve ihtiyaçlarını tesbit etmelerini öğütlüyorum. Sonunda araştırmalarımız neticesinde beş altı ilçede öğrencilerle mektuplaşmam neticesinde üniversiteye giriş ve Anadolu liselerine (kolajlere) giriş kursları açtılar, hiç olmazsa o işe yaradılar, onunla mutluluk duyuyorlar. Hiçbir şey yapılmıyor mu? Ben bunu demek istemiyorum ama bununla görevlendirilen kişilerin eğitime ihtiyacı var, ısrarla nereden yaklaşacağını, nasıl kazanacağını, biraz sabırlı olmaları gerektiğini en azından öğretmek zorundayız ve onlara da yayın destekleri vermek zorundayız, mali destekler, moral desteği vermek zorundayız. Çok önemli bir konu defalarca dile getirildi, ben de dile getirmek istiyorum. Keşke

arařtırmacımız ve üniversitelerimiz buna sahip çıksa. Türkiye’de kaynakların etkin kullanımı nasıl sağlanır. Bu konu yeni gündeme geldi. Biz ülke olarak zannediyorduk ki her konuda namütenahi harcanacak kaynak var, ama gün geldiki para basma ile kaynak temini netice vermiyor. Sonunda bunun beklenmedik olumsuz neticeleri de oluyor. Ne yapalım da biz kaynakları etkin kullanalım? Ben yapayım, benim adım olsun diye her kaynağa saldırmadan çok iyi bir iş bölümü ve dublikasyonları tamamen ortadan kaldırıcı, kim nerede başarılı olacaksa ve kimde daha çok tecrübe varsa ve kimin elinde ne imkân varsa o imkânları çok etkin şekilde değerlendirecek şekilde şahsiyet ya da kurum kompleksine kapılmadan kullanılması gerekiyor. Çünkü ülkemizin kaynakları çok sınırlı, benden önce konuşanların ve hepimizin bildiği gibi mevcut bütçeden eğitime ayrılan para giderek azalıyor, bu kıt bütçeden mesleki eğitime ayrılan fon da yine giderek azalıyor. Bir de insanların kanaatkârlığı ve çalışma enerjisi kalmadı, gün geçtikçe insanlar daha az çalışarak daha çabuk üst tabakalara yükselmenin telaşı içinde, hiç kimse daha çok öğrenmek, iş yapmak ve alın teri dökmekle takdir edileceğine inanmıyor. Çünkü gerçekten böyle bir ortam yok. Nasıl oluyorsa az eğitilmişler daha çok para kazanıyor ve harcıyor durmadan tüketim teşvik ediliyor. Hiçbir eğitim almamış kişiler Türkiye’de devlet sanatçısı oluyor.

Kitle iletişim araçları kullanılarak halk eğitimi ve toplum eğitimi konusunda özel sektörden neler sağlanabilir? Yani bizim kuruluşlara ilgili kuruluşlar yaklaşarak bizden neler sağlayabilir ve daha etkin hizmetleri birlikte neler yapabiliriz? Onu da kısaca söylemek istiyorum.

BAŞKAN — Onu ikinci sürede söyleyelim, daha anlamlı olsun.

Son sözü Prof. Dr. Niyazi Karasar'a vermek istiyorum.

PROF. DR. NİYAZİ KARASAR (Devlet Bakanlığı Özel Müşaviri) — Efendim tabii iki gün boyunca sistemin tanıtımı, sistemin eksiklikleri hep dile getirildi. Kavram, kapsam, Türkiye'deki uygulamalar tartışıldı, bu arada bütün konuşmacılar bazı iyileştirme tedbirleri de önerdiler. Bunları tabii bütünüyle tekrar etmeyeceğim ama bazı tekrarlar belki olacak fakat en azından o kavrama, kapsama falan girmeyeceğim. Girmeyince geriye de fazla bir şey kalmıyor ama yine de bir şeyler bulmaya gayret edeceğim ve konuşmalarımı daha çok yine bu toplantının bir konusu olarak daha önce tartışılan mesleki beceriler kazandırılması ile ilgili yönüne ağırlık vererek sürdürmek istiyorum. Biraz önce Sayın Bayraktar da belirttiler, yurt dışındaki uygulamalara biz biraz kapalıyız gibi geliyor bana; yani mesela böyle bir toplantının bir boyutu olarak bazı dış ülkelerdeki uygulamaları da gündeme getirebilirdi gibi geliyor bana. Tabii her konuşmacı kendi alanı ile ilgili olanları getirdi ama daha belki ayrıntılı bir şekilde meseleye bakılabilirdi. Efendim, bizim dışımızdaki ülkelerin bazılarında bizde olan da yok, biz onlara göre çok iyiyiz. Bazılarında bizdekileri çok daha değişik ve etkili şekillerde yürütüyorlar. O sebeple kendi yerimizi iyi belirleyebilmek için onları iyi bilmek lâzım. Meselâ bazı ülkelere biz eğitim hizmeti ihraç edebilecek durumdayız, o kapasitemiz var. Çok kötümser olmayalım; ama bazı ülkelere de çok öğreneceğimiz şeyler var. Onu da bilmek zorundayız. Özellikle Ortak Pazara girmek için niyetlendiğimiz, başvurduğumuz bir dönemde oradaki uygulamaları da çok iyi bilmek durumundayız galiba. Şimdi onları ayrıntıları ile ele almayacağım, fakat onlardan bazı esinlenmelerle bazı noktalara değineceğim. Bütün yaygın eğitim

sistemlerinde beceri kazandırmanın önemli bir fonksiyona, önemli bir yere sahip olduğunu görüyoruz. Bununla birlikte hiçbir ülkede bunun tek bir kuruluşun tekelinde olmadığını da görüyoruz. Ülke düzeyinde, bölge düzeyinde ve yerel düzeylerde sorumlulukların ancak belirlendiğini koordine edildiğini görüyoruz, şahit oluyoruz. Okul sistemi ile çıraklık sistemi için genelde ayrı otoritelerin bulunduğunu yine müşahade ediyoruz. Hizmetin sunulduğu açılarından işverenlerin bizzat kendileri bu hizmeti sunuyorlar. Devlet kuruluşları, onların kurdukları birtakım beceri merkezleri bu işi sunabiliyor yahut bu amaçla kurulmuş ticari şirketler bu işi üstleniyor. Kısmen veya tamamen devletçe finanse edilen bu şirketler kendi alanlarında uzmanlaşabiliyorlar da. Değişik finans şekilleri olabiliyor, kursiyerlere burs dahi verebiliyorlar. Yine devlet tarafından sağlanmış bu finansmanı kullanarak. Genel koordinasyonda millî düzeyde komitelerin, koordinasyon birimlerinin olduğunu belirtmiştim. Bu koordinasyon birimlerine yine Sayın Kaya Özdemir'in de çok haklı olarak belirttiği ancak daha da ileri gitmesini arzu ettiğim katılımı görüyoruz. Yani işvereni, işçisi, devleti, devletin resmi diğer organları, eğitimcilerinin katıldığını görüyoruz. Bizdeki yeni mesleki teknik eğitim yasası ile bu mesele üzerinde kurulmuş ve gerçekten bir atılım gerçekleştirilmiştir.

Ancak aynı atılımı Millî Eğitim Bakanlığının programları açısından genel karar organı niteliğinde danışma ve karar organı niteliğinde olan Talim Terbiye Dairesine bir türlü sokamadık. Yıllarca her zaman bunu tartışırız. Bütün Şûralarda, bütün toplantılarda tartışırız fakat maalesef her ne hikmetse oraya bir işçi temsilcimizi, bir işveren temsilcimizi, bir oda temsilcimizi bir türlü getiremedik. O konuda daha halen mücadele verilmesi gerekir kanaatindeyim. Mesela Almanya'da kurulan Federal Mesleki

Eđitim Enstitüsünün bu millî komitelerin altında birtakım enstitülerin yer aldığını görüyoruz. Almanya'daki böyle bir enstitünün genel sekreterinin federal hükümetin tavsiyesi üzerine federal cumhurbaşkanı tarafından atandığını görüyoruz. Yani öyle bir otonomi veriyorlar ki, öyle bir güç veriyorlar ki gerçekten bugünden yarına herhangi bir bakanın iki dudağı arasında değil o kişinin orada bulunması ya da bulunmaması. Böylece uzun vadeli bir planlamaya imkân veriyorlar.

Plânlamaların genelde tabii ki makro ve mikro düzeyde yapılması gerekiyor. Ancak makro düzeydeki planlamalar, insan gücü ihtiyaç tespitleri artık bir zamanlar zannedildiğı gibi efendim, 10018 tane mühendise ihtiyacım var, şu kadar makine mühendisine ihtiyacım var, şu kadar becerili elemana ihtiyacım var demek ne mümkün ne de doğru. Çünkü makro düzeydeki o tespitlerin dayandığı varsayımlarla ekonominin gerçek işleyişi birbirinden çok farklı artık. Bu da genel kabul olarak görülmüş ve bunun üzerine makro düzeyde birtakım tahminler yapılıyor. Ancak bunlar sadece bir çizgiyi belirlemek, bir yönelimi belirlemek için kullanılıyor. Bunun ötesinde mikro düzeyde, bölge düzeyinde, yerel düzeyde, işletme düzeyinde birtakım tespitlerin yapılması, insan gücü ihtiyaç tespitlerinin yapılması gerekiyor. Buna göre organize olduklarını görüyoruz. O halde planlamanın mutlaka yerel ihtiyaçlara dönük olması, yerel düzeyde katılımcıları, yerel düzeyde katılımı gerekir. Kanun gereğı makro düzeyde olan katılımın bölge, il düzeyinde de tabii olması gerekiyor. Yine hizmetlerin proje esasına göre yürütüldüğünü, projelendirildiğini, araştırma geliştirme kavramı içerisinde ele alındığını görüyoruz. Bir başka özelliğı çok esnek oluşu; bütün programların, gerek programın düzenlenmesi itibarıyla, gerek yürütülmesi itibarıyla fevkalâde esnek bir ya-

pıya sahip olduğunu görüyoruz. Efendim öğretmen ücretleri şu kadardır, fazlasını veremiyorum, onun için eleman bulamıyorum diye bir mesele yoktur. O fiyata bulamıyorsa bir başka fiyatla bulabiliyor. Bunlar adeta bu olaya bakışın şartları gibi ele alınmış birçok ülkede ve bu şartlara bizim de herhalde en azından kulak vermemiz gerekiyor. Programların pek çoğu, başlangıçta söylediğim sınırlılıklar içerisindeki programların pek çoğu, gerek açık işlere eleman yetiştirmek, gerek kendi işini kurmak isteyenleri yetiştirmek bakımından bunların ekonomiye katkı sağlayacak şekilde yani elemanların ekonomiye doğrudan katkı sağlayacak şekilde yetiştirilmeleri bir bakıma istihdamla bağlantılılık özelliğini getiriyor. Yani programların istihdam bağlantılı olduğunu görüyoruz. Eğer bir konuda işyeri hazırsa, işyeri varsa, eleman ihtiyacı varsa işyeri açabilecek bir kapasite varsa o alanda mesleki eğitim beceri eğitim yapılıyor. Ama bu yoksa hani veresiye bir yetiştirme sistemi diyebileceğimiz bir sistemle en pahalı olan bu mesleki eğitim yapılmıyor. Yani ben yetiştireyim de nasıl olsa bir yerde iş bulur diye bakmak tarzı artık büyük ölçüde bırakılmış durumda. Bunun yerine işyerleri tespit ediliyor, açık işler tespit ediliyor, onların özel ihtiyaçlarına göre yerel düzeyde, bölge düzeyinde birtakım faaliyetler yer alıyor.

Bütün bunlar tabii bize neler getirebilir, bizde neler yapılması gerekir. Kendiliğinden birtakım tavsiyeleri beraberinde getiriyor. Bir kere bu düzeyde bir koordinasyon biriminin kurulması şart. Çünkü görüyoruz ki birçok kuruluş bu işle uğraşıyor ama aralarında bir koordine eksikliği var. O halde bütün bunları koordine edecek ve millî düzeyde finansı, parayı dağıtabilecek, bu iş için devletçe ayrılan finansmanı, parayı, bütçeyi dağıtabilecek belli bir amaca göre kuşkusuz dağıtabilecek bir genel birime ih-

tiyaç var. İkincisi onun altında bu işleri fiilen yaptırabilecek bir kurumlaşmaya ihtiyaç var. Şimdiye kadar ki görüntüye baktığımız zaman Millî Eğitim Bakanlığı olarak ya da diğer bakanlıklar olarak, büyük teşkilatları olan kuruluşlara baktığımız zaman buralardaki elemanların daha çok idari görevlerle meşgul olduğunu görüyoruz. Hani Amerikalıların o meşhur sözü : «Herkes şef hiç kızılderili yok ortada»; yani asıl işi yürütecek kimse yok; ama herkes bir şeyin amiri; ama olmuyor, yürümez. Yani uzmanlaşmadıkça, uzmanlaşmış birimler, kişiler yetiştirilmedikçe bu işlerin rasyonel olarak plânlanması mümkün değil.

Hizmetlerin çok yönlü destekle birlikte götürülmesi uygulamalarına şahit oluyoruz. Nedir bu çok yönlü destek? Kişiye sadece eğitim vermek, beceri kazandırmak yetmiyor. O kişiyi istihdam edilebilir hale getirmek için ya kendi kendine ya da bir başkası tarafından istihdam edilebilir hale getirmek için başka birtakım desteklere de ihtiyaç var. Ona işyeri bulmak, ona gerekirse işyeri açmak, ona gerekirse maddî finans desteğinde bulunmak, danışmanlık desteğinde bulunmak. Herhangi bir vatandaş beceri kazansa bile, —farzedelim ki marangozluk konusunda— nasıl bir işyeri açacak? İşyeri açmak için neler lâzım? 32 tane belge gerekiyormuş. Sayın hocam şimdi belirttiler, nasıl marangoz olunur konusunda devlet bakanlığı bir çalışma yaptırmıştı, 32 tane belge gerekiyormuş. Bu demektir ki 32 tane ayrı yere de gideceksiniz. Peki bunlar nelerdir? Nereye gidecek? Kiminle görüşecek? Bunları bilmeden bir kişinin ekonomiye katkıda bulunacak hale gelmesi tabii ki mümkün değildir. O halde sadece beceri değil, çok yönlü destekle de mutlaka meselenin ele alınması gerekiyor. Finans konusunda büyük ölçüde devlet desteği var. Biraz önce belirtildi; bir zamanlar bizdeki işverenler işi tümüyle devlete bırakıyorlardı;

ama şimdi onların da katkısı alınabiliyor, birçok ülkede alınıyor. Burada da alınabilir, belli bir fona belli miktarda ödemeler oluyor ve o fondan yine o işverenler için birtakım eğitim hizmetleri, beoeri kazandırma hizmetleri götürülebiliyor karşılığında.

Yaygın eğitim bizden bütün kurumların görevi sayılıyor. Dünya Sağlık Teşkilatından sayın hocamızın verdiği örnekte olduğu gibi herkesin görevi, üniversitelerin de görevi, 2547 sayılı Kanuna göre. Ama ne kadarımız bu görevi yerine getiriyoruz ve nasıl getiriyoruz? Hangi elemanlarla, hangi programlarla, hangi materyallerle yerine getiriyoruz ve ne ölçüde hangi etkinlik düzeyinde, hangi verimlilikte yerine getiriyoruz? Herhalde bunun da hesabını kendi kendimize sormamız gerekiyor.

Sanıyorum süreyi doldurmak üzereyim, söylemek istediğim birkaç nokta daha var onları ikinci kısımda arz edeyim. Teşekkür ederim efendim.

BAŞKAN — Teşekkür ederim Sayın Karasar.

Gördüğünüz eksikliği böylelikle doldurmuş oldunuz. Bu bakımdan da size ayrıca teşekkür ediyorum. Dış ülkelerdeki uygulamalara ilişkin olarak bize belirli bir çerçeve çizdiniz. Şimdi ikinci tura geçiyorum. İkinci turda panel üyelerimiz de birbirlerini tanıdıklarına göre, acaba bu açıdan da durumu değerlendirirler mi diye düşündüm ve beşer dakikalık sürelerde her üyeye tekrar söz vermek istiyorum.

Buyurun Sayın Fişek.

PROF. DR. NUSRET FİŞEK — Konuşmamda sağlığın çok etmenli bir sistem olduğunu söylemiştim. Sağlıklı yaşamın yapılabilmesi için pekçok sektörün hizmet alanına düşen eğitim gibi, konut gibi, beslenme gibi, çevre gibi

sorunların hepsinin çözülmesi lâzım. Bu faktörlere, bir diğ er faktörü de eklemek gerekir. Saydığım faktörlerin altında yatan temel faktör ekonomik gücün yükselmesidir, millî gelirin yükselmesidir ve millî gelirin hakça dağılımının sağlanmasıdır. Bir ülkede millî gelir yükselmedikçe ve hakça dağıtılmadıkça herkesin sağlıklı yaşam hakkından yararlanması sadce bir istek olarak kalır, gerçekleşmesi mümkün olmaz. Biliyorsunuz yeni bir yasa çıkardılar : Sağlık Hizmetleri Temel Yasası. Hükümet reform yaptığı iddiasında. Başarı mümkün değil, çünkü sağlık hizmetine harcanan para artışını sağlamayan hiçbir karar, Türkiye’de sağlıklı yaşamı yaygınlaştıramaz. Bu panelde tartışmalarımızın esasını teşkil eden, mesleki eğitimin geliştirilmesi, üretimin daha verimli hale gelebilmesi için nitelikli işçi gücünün artırılması sağlıklı yaşamın sağlanması için etkin faktörlerdir. Türkiye’de genellikle hizmetlerin yürütülmesi için tek önlem almak merakımız vardır, bir önlem olarak her şeyi çözeceğimizi sanırız. Bu mümkün değil, her alandaki işleri yapar, eksikleri tamamlarsak seviyenin yükselmesi mümkün olur. Sağlık alanı da bunlardan biri oluyor.

Sağlık eğitimi herkesin görevidir dedim, sağlık eğitiminin, halka yapılan sağlık eğitiminin toplum içerisinde çalışan, halkla beraber olan sağlık personeli tarafından yapılması gerektiğini söyledim. Bir soru hatıra gelebilir, «yapıyorlar mı» diye. Buna «evet, yapıyorlar» demek çok güç. Tabii bir iş yapıyorlar, fakat yeteri kadar yaygın değil ve herkese erişilemiyor. Bir diğ er sorun da, eğitim kurumlarımızda halka yapılan sağlık eğitiminin metodolojisinin hekimlere, ebe ve hemşirelere yeterince öğretilmesi ve öneminin vurgulanmamasıdır. Sağlık personeli sağlık eğitiminin plânlı, programlı ve sürekli bir hizmet olduğu bilincini kazanmalıdır. Tekrar vurguluyorum, sağlık

alanında gelişebilmek için en önemli önlemlerden birisi, halkı sağlık alanında eğitmektir. Buna yeteri kadar da önem verdiğimizizi iddia etmek mümkün değildir. Yetkili ve sorumluların da bu işin önemini yeteri kadar bildiklerinden benim kuşkum var.

Teşekkür ederim, Sayın Başkan.

BAŞKAN — Ben de teşekkür ederim Sayın Fişek. Buyurun Sayın Sezgin.

PROF. DR. İLHAN SEZGİN — Ben birkaç noktaya işaret ederek bu dönemdeki konuşmamı tamamlamak istiyorum. Bunlardan birincisi Sayın Kaya Özdemir de dile getirdiler, eğitim sürecine katılım olayının gerçekleşmesi. Mesleki ve teknik eğitimin plânlanması, geliştirilmesi ve değerlendirilmesinden sorumlu olan bakanlıktaki çıraklık ve mesleki eğitim kurumu 11 üyeden meydana geliyor. Burada Millî Eğitim Bakanlığının iki temsilcisi var. Bunun dışındaki temsilciler diğer bakanlıklardan, Yükseköğretim kurumlarından ve işçi, işveren, esnaf teşekküllerinden gelmektedir. Bu katılım bakanlık seviyesinde gerçekleştiği gibi il seviyesinde de il çıraklık ve mesleki eğitim kurulları ile gerçekleştirilmeye çalışılmaktadır. Diğer taraftan bugünkü panelimizde ben de birinci konuşmamda temas etmeye çalıştım. 3308 sayılı Kanunla bir araştırma ve geliştirme merkezi kurulmuştur. Bu merkez tüzüğüünün çıkması bu aşamada beklenilmektedir. Öyle ümit ediyorum ki yakın bir zamanda işlerlik kazanabilecektir. Aynı katılım olayı bu merkezde de gerçekleştirilmektedir. Merkezin yönetim organı durumunda bulunan organda yine bakanlık temsilcileri ile beraber aynen merkezdeki çıraklık ve mesleki eğitim kurumuna benzer şekilde diğer ilgililerin de temsiline imkân verilmektedir. Bu merkez faaliyete geçtiği zaman öyle ümit ediyorum ki yaygın eğitim hiz-

metlerinin gerek niteliğinin yükseltilmesi, gerek verimliliğinin sağlanmasında önemli bir yeri olan eğitim programlarının daha bilimsel ve daha sistematik bir şekilde geliştirilmesine imkân verilebilecektir. Tabii merkezin herşeyi kendisi yapması mümkün değil. Biz proje bazında bu merkezin çalışmasını sağlıyoruz. Bu işin uzmanı nerede ise; yükseköğretim kurumlarında ise yükseköğretim kurumlarından, başka kurumlarda ise oradan proje bazında bu hizmeti satın alacak şekilde kurum geliştirilmeye çalışılmaktadır. Tahmin ediyorum bu da uygulayıcı birimlerle, plânlayıcı, araştırmacı birimler arasındaki ilişkinin güçlendirilmesi yönünden yararlı olacaktır. Yoksa biz burada ilişki güçlensin demekle ilişki kendi kendine güçlenmiyor. Bunu kırabilecek olan bir yöntemin, bir mekanizmanın oluşması gerekmektedir. Bu araştırma, geliştirme merkezi 3308 sayılı kanunla 100 milyon lira kadar da döner sermaye tahsis edilmiş vaziyettedir. Dolayısıyla döner sermayeli çalışacak olan bir kuruluş olarak tasarlanmaktadır. Öyle ümit ediyorum ki yaygın eğitimde nitelik ve verimlilik yükselmesinde önemli katkılar sağlayabilecektir önümüzdeki yıllarda. Diğer bir önemli unsur, birinci konuşmamda da temas etmeye çalıştığım gibi Türkiye’de bugün büyük bir atıl işgücü bulunmaktadır. Özellikle kadınlarımızda fevkalâde yaygındır. Biraz önceki konuşmamda temas etmeye çalıştığım gibi biz iki önemli projeyi yürütmeye çalışıyoruz. Bunlardan bir tanesi yaygın mesleki eğitimi geliştirmeye yönelik olan bir projedir ve bu projenin bir dilimi de kişilerin teşebbüs kabiliyetlerini kuvvetlendirmek ve bu maksatla yaygın eğitim kurumları arasında bu işin eğitim ve yönetimini yapmaktır. Bu da nitelik ve verimlilik yükselmesine katkıda bulunabilecektir.

Diğer bir önemli unsur kaynak meselesinde düğümlenmektedir. Kaynak yetersiz olduğu zaman eğitimin nite-

liğini yükseltmek çoğu kez mümkün olamıyor. İşte bu sebeptendir ki; Türkiye'deki 652 kadar Halk Eğitimi Merkezi var, diğer örgün eğitim kurumlarının bünyesi içerisinde yapılan yaygın eğitim faaliyetleri var. Bir bakıma bu kurumlardaki eğitim ve öğretim üretime dönük ama buradaki üretimin eğitim amaçlı üretim olduğunu özellikle belirtmek istiyorum. Ancak bu eğitim faaliyetleri sonunda ortaya çıkacak olan ürünleri değerlendirmek hem kursa katılanlara küçük de olsa bir miktar gelir sağlamak, hem de eğitim kurumlarının bir bakıma kendi kendilerini finanse etmelerine yardımcı olabilmek bakımından bu kurumlarda yeni döner sermaye işletmeleri kuruyoruz. 3308 sayılı Kanunun bugüne kadar 780 milyon lira olan mesleki ve teknik öğretim kurumları döner sermayesini 780 milyon liradan 5 milyar liraya çıkarmıştır ve Bakanlar Kuruluna bu 5 milyar liralık sermayenin 10 kat artırılma yetkisi de verilmiştir. Dolayısıyla kurumların maksimum sermayesi ihtiyaca göre 50 milyar liraya kadar çıkabilecektir. Bunu kaynak yaratmada pratik olarak uzun dönemde faydaları görülecek olan bir teşebbüs niteliğinde görüyorum.

Son olarak yine bu kaynakla ilgili bir noktaya daha temas etmek istiyorum. Bu da mesleki ve teknik öğretim geliştirme ve destekleme fonudur. İlk defa eğitim amaçlı bir fon ortaya çıkmıştır. Az önce sözünü etmiş olduğum çıraklık ve mesleki eğitim kanunu ile ve bana ulaşan en son bilgilere göre bu fonda bugün 16 milyar lira civarında bir para toplanmış vaziyettedir. Bu para da mesleki ve teknik öğretimi tabii bu arada yaygın mesleği eğitimin kaynak ihtiyacının karşılanmasında yeni bir atılım niteliğindedir. Bu kaynağın önümüzdeki yıllarda artarak birikmesini tahmin ediyorum ve netice olarak şuna temas etmek isterim ki eğitimin geniş kitlelere yaygınlaştırılabilmesi ve işgücümüzün, özellikle üretken işgücümüzün hem

genel eğitim noksanlığının, hem mesleki eğitim noksanlığının tamamlanmasında çıraklık eğitimi de önemli bir yere sahiptir. Dün bu konu tartışıldığı için fazla detaya girmedim. Ancak değerli dinleyicilere şu kısa bir iki bilgiyi vererek konuşmamı tamamlamak istiyorum : 1985 - 1986 öğretim yılında eğitilen çırak sayısı 14 bin civarında idi. Geçtiğimiz öğretim yılı eğitim kapsamına alınan çırak sayısı 83 bine ulaşmıştır. Bu yılki hedef 120 bini geçmektir ve önümüzdeki beş yıl içerisinde öyle ümit ediyorum ki çıraklık eğitimi gören gençlerimizin sayısı 500 bin civarında olacaktır. Bu, daha önce eğitim götürülmeyen bir gençlik grubuna düzenli, sistematik bir eğitim götürülmesi demektir. Bu da hem sosyal mobilitenin yükseltilmesi, hem işgücünün üretkenlik seviyesinin ve niteliğinin yükseltilmesi bakımından küçümsenmeyecek bir adımdır. Türkiye'deki yaygın eğitim faaliyetlerinin geleceğini kendi yönümden parlak görüyorum.

Teşekkür ederim.

BAŞKAN — Teşekkür ederim Sayın Sezgin.

Buyurun Sayın Özdemir.

KAYA ÖZDEMİR — Ben iki cümle arz etmek istiyorum. Birincisi, mesleki ve teknik eğitimle ilgili olarak çıkarılan Kanunda düzenlenen bu Fonun yönetiminde de ilgili kuruluşların temsilcilerinin bulunması lâzım. Aksi takdirde bugün 16 milyar lirayı bulduğu söylenen fon yarın kaynak yetersizliği ile karşı karşıya kalabilir. Kaynakları bugün için yeterli bir seviyede veya düzeyde (bana göre değil) gördüğümüzü zannettiğimiz zaman, serap gibi onları kaybedebiliriz.

Bir diğer nokta da, onu da önemli gördüğüm için söylüyorum, bu beceri ve yetiştirme kurslarından mezun

olanlar bugün, tabii işsizlik yaygın olduğu için hemen bir reklam aracı olarak kullanılıyorlar ve mezun olan çocuklar galiba hemen iş buluyorlar.

Bunlar işte ben iş buldum falan gibi bir hevesle kendilerini kamuoyuna takdim ediyorlar, bu özendirme biçimi yanlış, bundan kaçınılmasında büyük bir zorunluluk vardır.

Eğer sürekli, kalıcı ve sosyal güvenliğe dayalı iş buluyorlarsa memnuniyetle ve şükranla karşılarız. Yoksa geçici işlerde istihdam oluyorsa bu çocuklarımız, bunlar yarın bu beceri kurslarına olan ilgiyi azaltmada bir araç olabilirler. Bu güvenin yitirilmemesi lâzım. Ben bu iki noktaya dikkatleri çekmek için söz aldım.

BAŞKAN — Teşekkür ederim Sayın Özdemir.

Sayın Konanç, buyurun.

DOÇ. DR. ESİN KONANÇ — İlk konuşmamda özellikle davranış değişiklikleri üzerinde durdum. Bu bireysel yöntemler uygulanarak gerçekleştirilebileceği gibi, grup dinamiğinden yararlanarak da gerçekleştirilebilir. Suçlulara uygulanan teknikler arasında bireysel psikoterapi, psikolojik danışma, grup psikoterapisi, grupla psikolojik danışma gibi birtakım teknikler var. Bunlar uygulanarak davranış değiştirilmeye çalışılıyor Batı ülkelerinde. Türkiye’de bu yapılmıyor. Bu yapılmadığı gibi, bir de cezaevlerimizde çoğu zaman bir alt kültür oluşuyor. Bu alt kültür genellikle suçluların geldiği alt kültüre benzer bir alt kültür oluyor. Aynı değerlerin paylaşıldığı, aynı davranış biçimlerinin kabul edildiği, aynı etkileşimlerin olduğu bir alt kültür. Bu nedenle böyle bir alt kültür içinde suçluların davranışının değiştirilmesi mümkün olmayabilir. Bunu ortadan kaldırmak için yapmamız gereken şey, herşeyden ön-

ce gardiyanından, cezaevinde çalışan temizlik işçisine kadar herkesin suçluların eğitilmesi kavramına yabancı kalmamasını sağlamaktır.

Ayrıca biraz evvel söylediğim teknikleri uygulayacak elemanların yetiştirilmesi gerekir ki bu elemanlar psikologlar, psikiyatristler sosyal hizmet uzmanları, eğitimciler gibi elemanlardır. Bunların sadece kendi alanlarında bilgi sahibi olmaları doğal olarak burada çalışmalarını için yeterli değil. Bunların aynı zamanda suç ve suçlu konusunda, suçlulara götürülecek eğitim konusunda bilgi sahibi olmaları gerekiyor.

Üzerinde durmak istediğim diğer bir konu da toplumun eğitilmesi. Çünkü ceza hukuku kuralını ihlal eden bir kişi yalnız ceza görmekle kalmıyor. İnfaz kurumundan çıktığı zaman da toplumun daha ağır bir tepkisi ile karşılaşılıyor. Bugün yasalarımızda eski hükümlülere iş verme mecburiyeti var, ama bunun çok sınırlı olduğunu burada söylemek zorundayız. Suçlu dışarı çıkıyor, ama, ailesi onu kabul etmeye hazır durumda değil; iş bulamıyor, dolayısıyla onu o davranışa sevk eden ortama tekrar giriyor. Yeniden daha ağır bir suç, yeniden cezaevi yaşamı ve çıktığı zaman toplumun daha ağır tepkisi. Bu nedenle suçluyu eğittiğimiz gibi, toplumu da eğitmemiz, onun tepkisini de değiştirmemiz gerekiyor. Bir de Türkiye’de yapılmayan, infaz sonrası yardım var. Suçlunun, infaz kurumlarından çıktıktan sonra toplumsal yaşama katılabilmesi için, birtakım maddî ve manevî desteklere ihtiyacı var. Bu desteği suçlulara veremiyoruz. Bundan dolayı Türkiye’de suç oranının gün geçtikçe artması, mükerrer suçluların fazlalaşması normal sayılabilecek bir olgu gibi geliyor bana. Teşekkür ederim.

BAŞKAN — Teşekkür ederim Sayın Konanç.
Sayın Bayraktar buyurun.

KADİR BAYRAKTAR — Ben son konuşmada Sayın Kaya Bey tarafından da dile getirilen Mesleki ve Teknik Eğitim fonundan büyük diyebileceğimiz rakamların toplandığı fonun Yönetim Kurulunda özel sektörden de para alındığına göre onlara da temsil hakkı verilmesini talep ediyorum. Böyle bir temsil, paranın olur olmadık yerlere harcanmasına engel olacağı gibi özel sektörün eğitime ve fona katkısını teşvik edecek ve giderek artıracığı için teklif ediyorum. Eğer fon yöneticilerinde bu anlayış değişikliği olursa yararlı olur. Çünkü, kişi harcama kararlarına katılırsa, katkısı da samimi ve devamlı olacaktır.

Devlet Bakanlığının Beceri Kazandırma kursları ve Teşebbüsü Destekleme Ajansı konusunda hizmetleri ile ilgili bir düşüncemi da burada belirtmeden edemeyeceğim. Çünkü Kaya Özdemir Bey tarafından dile getirilen konuya biraz daha farklı açıdan tekrar katılıyorum. Şöyle; Halk eğitiminin Beceri Kazandırma kursları insanlara belli becerileri vererek iş bulmayı kolaylaştırmayı amaç edinmişken Devlet Bakanlığı ise hem beceri kazandırıyor, hem de işveren olarak yani bir iş kurarak bir imkân sağlamayı hedef olarak seçmiş. Bu hedef çok ideal, ancak gerçekleşmediği takdirde bunun hayal kırıklığı da o oranda büyük ve yıpratıcı olur. Yani Devlet Bakanlığı yaptığı çalışmaların neticelerini test etmeli, başarıları somut olarak görünüyorsa faaliyetlerine devam etmelidir. Benim iyi niyetle ricam bu.

Özel sektör ve ilgili Kamu Kuruluşları olarak Odalar yaygın eğitim konusunda neler yapabilir? Özel sektörün ihtiyaç duyup da bulmakta zorluk çektiği veya arızı olarak zaman zaman belli becerilerdeki sıkıntısı duyulan meslek alanlarında insan yetiştirilmesinde işbirliği yapılabilir. Mesela Türkiye’de toplu konut uygulamaları nedeniyle bugünlerde inşaat dalında şiddetle hissedilen inşaat

kalfası, fayansçı, sıhhi tesisatçı, boyacı gibi mesleklerde, sanayi sektöründe ise modelci, teknik ressam, elektronikçi gibi alanlarda özellikle Ankara'da büyük eleman sıkıntısı var. Bu dallarda yapılan bir halk eğitimi neticesinde hiç kimse işsiz kalmaz. Bir yandan gazete ilânı ile eleman aranıyor fakat belli alanlarda yıllarca iş arayanlar var. Yine turizm alanında Türkiye'de son günlerde gelişmeler var. Bu alanlarda gerek Devlet Bakanlığı ile gerekse halk eğitim hizmetleri ile veya başka kuruluşlar ile özel sektör kendinden birtakım imkânlar vererek veya eğitim mekânı temin ederek, işbirliği yaparak ihtiyacı hissedilecek istenilen nitelikte eleman yetiştirilmek üzere ortaklaşa bir çalışma yapılabilir. Yine işçi sağlığı ve iş güvenliği konusunda bir işbirliği yapılabilir. İşçi sağlığı mevzuatına göre ağır işlerde çalışanların altı ayda bir sağlık kontrollünden geçirilmesi gerekir. İşçilerin bu kontrollerin ciddi ve amaca uygun bir biçimde yapılabilmesi için, Sağlık Bakanlığı ile özel sektör çok iyi ilişkiler kurabilir. Özel kuruluşlardan olanlar sözleşmeli işyeri tabibi ile bu hizmeti götürüyorlar; ama orta büyüklükte ve küçük olanlar altı ayda bir işçilerini günlerce kuyruk bekleyecekleri ve hasta bile olmadıkları halde hasta olabilecekleri bir ortamda çalışan Devlet Hastanelerine gönderiyor, oralarda da tabii çok yoğun olan Doktorlarımız onları çoğu defa amaca uygun bir kontrolden geçirmeden **tamam çalışabilir** diye rapor verebiliyor.

Burada dile getirdiğimiz ve daha birçok konuda özel sektörle ilişkiler kurulup sabırla üstüne gidilirse, özel sektörce bu eğitimler için eğitim mekânlarının hazırlanması, bazı masrafların karşılanması ve araç gereç temini gibi maddi yardımlar da sağlanır ve o bünyeden yetiştirilen insanların istihdamı daha da kolaylaşır. Ama bunu gerçekten yapacak bir program ve buna göre yetiştirilmiş eğitim

elemanları ve göstermelik olmayan çalışmalar olması gerekir. Çünkü özel sektör her harcadığının mutlaka somut karşılığını almak ister, alamazsa o faaliyeti sona erdirir. Birkaç yıl önce UNİDO'nun Ankara'da düzenlediği Girişimcinin Yetiştirilmesi konulu bir toplantıya katılmışım. Kursun hocaları Hintli UNİDO uzmanları idi. Bu kişiler **Türkiye'de neden insanlar hep devlet memuru olmak istiyor? Hademelik imtihanları stadyumda yapılıyor, bir elektrikçi neden devlette iş arıyor da bir dükkân açmayı düşünmüyor?** diye sordular. Biz farkına varmamışız da Amerikalı bir kuruluş farkına varmış. Çok ilginçtir bizlere kare şeklinde kâğıtlar dağıtarak bir dakikada kaç oyuncak kayık yapacağımızı tahmin etmemizi istediler. Hepimiz bir dakikada kaç kayık yapacağımızı tahmin ettik. Fakat işin sonunda tahminimizden fazla kayık yaptığımızı gördük. Birçok basit testler sonucunda grubun büyük bir çoğunlukla aynı tepkiyi gösterdiği gözlemlendi.

Sonuçta Türk insanların kendi niteliklerinin farkında olmadığı, kendine güvenmediği görüldü.

«Hedefinizi çok gerilerde seçiyorsunuz, bunun için de tabii yavaş hareket ediyorsunuz, az çalışıyorsunuz, az gayret ediyorsunuz. Artık insanları başkalarının yanında çalışacak biçimde eğitmeyin, insana kendi niteliklerini tanıtan, onu geliştiren ve güven veren tedbirleri bir an önce alın, kusur, hata nerede varsa onu yakalayın da insanlar kendi imkânlarını kullanarak veya bir araya gelerek müştereken bir üretim veya bir ticari işyeri açabilsinler» dedi. Tabii bunun için Türk kamuoyunda bir anlayış değişikliği gerekir. Her özel sektör, her kendi hesabına çalışan insan kötü değildir. Bu anlayışın da giderek toplumumuzda yaygınlaşmasında çok fazla var, o zaman insanlar kendine güvenerek şahsi faaliyetlerde bulununca maddi ve manevi teşvikler görür ve kendi imkânları ile

kendi işlerini kurmaya çalışırlar. Devlet kapısında yıllarca çile tüketmezler.

Demin bahsettiğim kurstan sonra neden insanlar özel sektörde değil de devlet'de memur olarak çalışmak istiyor diye araştırdım. Bir çok önemli sebep var. Ancak en önemlisi işletmelerin kuruluşunda karşılaşılan bürokrasinin ağırlığı idi. Demin hocam küçük bir işyeri yani bir dükkân açmak için istenen belge sayısının 28 olduğunu söylediler. Bir fabrika kurulması için istenen belge 128. 42 ayrı merciden 128 belge alacaksınız ve eğer rüşvet vermezseniz bu işlemin tamamlanması için en az iki sene gerekiyor yani bir küçük fabrika yapabilmeniz için sizin iki sene sermayenizi bir yere koyup yalnızca gerekli bürokrasiyi aşmanız gerekiyor ki o zaman da enflasyon nedeniyle yatırım için ayrılan kaynağın bir değeri kalmayacak siz de bu sevdadan vazgeçeceksiniz. Bu nedenle bu bürokrasinin bir an önce basite indirgenmesi lâzım. Odamızca bu konuda hazırlanan rapor bütün ilgili mercilere sunulmuştur.

Gönül istiyor ki başta bürokrasiyle mücadeleyi görev olarak alan Devlet Bakanlığı aracılığı ile girişimcilerin önüne konan bürokrasi engeli bir an önce kaldırılsın efendim.

Teşekkür ederim.

BAŞKAN — Teşekkür ederim Sayın Bayraktar.

Sayın Karasar buyurun.

PROF. DR. NİYAZİ KARASAR — Bu çok kısa süre içerisinde bir iki noktaya değinmekle yetineceğim. Bunlardan birincisi gerçekten ekonominin kalkınabilmesi sosyal kalkınmanın sağlanabilmesi için artık devlet kapılarında iş bulma devrini ve zorlamasını bırakmamız lâzım, biraz önce arkadaşımız da belirtti. Her şeyi verimli çalıştırmak

zorundayız. Uzun vadede ancak bu şekilde kalkınmak mümkün, aksi halde enflasyondan, hayat pahalılığından kendimizi kurtarmamız mümkün değil. O tasarrufu yapacağız ki o yatırıma yansısın, yeni iş alanları açılsın. Geçenlerde bir yurt dışı seyahatimde bir havaalanında şöyle bir gözlemede bulundum : Eşya taşıdığımız o tekerlekli araçlar var, onlar için bizde bazı elemanlar görevlendirilmiş, üzerlerine pardesü falan takmışlar, onlar taşıyorlar, istihdam alanı açılmış. Tamam, ama o gittiğim yerde —Şikago'da oluyor olay— bir yere koymuşlar, raylı. Baktım etrafta o arabalardan yok. Dediler «bak orada». Tamam, baktım herkes oraya gidiyor. Ben de aldım oradan bir tane fakat alırken bir dolar atmam zorundasınız. Bir doları atıyorsunuz, alıyorsunuz. Oradan bir araba alıyorsunuz ve işiniz bittiği zaman da oraya bırakıyorsunuz, herhangi bir yere. Ama arkasından kişiler paydahlanmış, geliyorlar bekliyorlar böyle, siz bırakasınız da onu alsınlar diye onu alıyor, öbürünü alıyor, beş on taneyi götürüyor o raylara koyuyor. Her biri için 25 sent düşüyor, dört tane arabayı götürürse bir dolar alıyor adam. Sırf bu işle baktım uğraşan kişiler var orada, biraz oturdum gözledim. Niye yapmış adam? Oraya pekâlâ bir eleman verebilirdi ama işte verimli çalışmanın yollarını bir kere buluyor. Yani bu makineyi getirirsek, bu işi kurarsak istihdam imkânı azalır falan, o devri kapatmamız lâzım ve herkesi bir iş yapabilir halde doğrudan katkıda bulunabilir hale getirmemiz lâzım.

Biraz önce şirketten vakıflaşmadan söz etmiştim, onun üzerinde biraz daha durmak istiyorum. Gerçekten bu beceri kazandırmanın istihdam bağlantılı olması da biraz önce bahsettiğim o verimlilikten kaynaklanıyor. Yani biraz önce sayın konuşmacılar da bahsettiler, Devlet Bakanlığındaki bu çalışmalar acaba ne kadar başarılı olu-

yor? Bir iki İstatistik vereyim müsaadenizle. Şu anda yapılan değerlendirmelere göre bu ana kadar mezun olmuş, Devlet Bakanlığı becerli kurslarından mezun olmuş kişilerin yaklaşık yüzde 80'i ya açık bir işe girmiş ve bunu da en az iki aylık bir sigortalılık bordrosu ile tescil etmesi gerekiyor, ya bir işe girmiş yahutta kendi işini kurmuş ve tescil olunmuş şekildedir. Bunun Avrupadaki örneklerine baktığımızda yüzde 40 ilâ yüzde 60 arasında değişiyor rakamlar; yani o programlardan da mezun olanların birtakım fire vermesi kaçınılmaz ama bu firenin çok olmadığını hatta çok çok iyi olduğunu görüyoruz. Bunu kısaca arz etmiş olayım. Tabii bu model, bir model olarak gelmiştir, başarısı sanıyorum kanıtlanmıştır, tabii ki bunun sistem bütünlüğünde ele alınıp şu veya bu şekilde yaygınlaştırılması gerekecektir.

Mesela suçluların mesleki eğitiminden bahsedildi. Mesleki eğitimi alıyorlar ama çıktıktan sonra kimse onları işe almıyor. Niçin? Çünkü güvenemiyor, yani aynı şeyleri yapabilir mi diye. Bakın şimdi beceri kurslarının bir özelliği, yarısı işyerinde geçiyor. İstihdam bağlantılı diyoruz, yarısı teorik eğitim olarak dersane gibi yerlerde veriliyor, yarısı da işyerinde fiilen tecrübe ve oradaki eğitimle geçiyor. Eğer hükümlüler bu projenin istihdam bağlantılılık özelliğinden istifade edebilirlerse; yani çevredeki birtakım işyerlerine daha hükümlü iken gönderilebilirse o işyeri de onu deneme imkânına sahip olur. Çünkü bir defa işe aldıktan sonra onu artık çıkarması çok zor oluyor. Ama o deneme safhasında herkes birbirini tanıyabilir ve istihdama geçiş imkânı daha kolay olur. Tabii bu deneme sonunda beğenmeyebilir ama çok da beğenip onu illâ da almak istiyorum diyebilir. Dolayısıyla onu da bir model önerisi olarak yapmak istiyorum.

Millî Eğitim Bakanlığı'ndaki bu yaygın eğitim proje-

sinin bir diliminin de müteşebbisliğin geliştirilmesi olduğunu memnuniyetle öğrenmiş bulunuyoruz. Daha önce de duymuştuk, şu anda o proje fiilen henüz ihale aşamasında. Devlet Bakanlığı da bu yönde beceri kazandırma programlarının bir parçası olarak, bir ikinci safhası olarak kişileri müteşebbis hale getirebilmek için bir takım eğitim programları plânlanmıştır, yakında uygulamaya aktarılacaktır.

Son olarak bir şeyi daha belirtmek istiyorum. Bu beceri kazandırma konusu ve istihdam bağlantılılık özelliği ile ilgili olarak bir öneri; sadece düşünmek için, düşündürmek için belki, müsaadenizle ortaya atmak istiyorum. Şirketleşme fikrine ek olarak kişilere beceri kazandırmak istiyoruz. Bu kazandırdığımız becerilerin de istihdama doğrudan katılımının, katkısının bulunmasını istiyoruz. Pekki işsizlik sigortasından bahsediyoruz hep. İllâ Türkiye'ye gelsin diye, çok güzel. Tabiatıyla bundan da daha önce bir beceri sigortası diyebileceğimiz bir şeyi düşünebilir miyiz? Yani kişileri becerili yapma görevini devlet üstlenirse onların beceri programlarına katıldığı sürece asgari ücret gibi, bir işsizlik sigortası gibi bir sigorta şeklinde bir ödeme yapma imkânı bu tür programlara katılımı cazipleştirecektir. Artı şöyle bir şart da getirilebilir, bu tür programlara katılmak için bir işyeri açma garantisi vermesi yahut boş bir işi arayıp bulup ona yetişmek üzere başvurması gerekebilir. Böylece kişi, işsizler böyle aylak aylak etrafta gezmek yerine boş iş nerede var, gidip orayı araştırabilir, onu bulabilir yahut kendim ne gibi bir işyeri açabilirim, onun alternatiflerini düşünebilir ve devletin verdiği bu imkândan da faydalanarak beceri programlarına iyi bir maddî imkânla da katılıp bir an önce istihdam alanına girebilir.

Teşekkür edip saygılar sunuyorum.

TARTIŞMA

BAŞKAN — Efendim, panelimizin ikinci kısmı olan tartışma çalışmalarını açmak istiyorum.

Bu kısımda izleyeceğimiz yöntem şu olacaktır : Önce soru sormak, belirli bir süre içerisinde katkıda bulunmak isteyen dinleyicilerimizin isimlerini belirleyeceğiz. O çerçevede zamanımızı dikkate alarak her konuşmacıya bir zaman belirleyeceğiz. Sonra bu süreyi de dikkate alarak sıra ile sorularını sormalarını veya katkıda bulunmalarını isteyeceğim. Bu tamamlandıktan sonra panel üyelerimiz hem kendilerine sorulan sorulara hem de genelde getirilen soru veya durumlara ilişkin görüşlerini belirteceklerdir. Sonunda da kısa bir genel değerlendirme ile toplantımızı tamamlamış olacağız. Bu açıklamalar çerçevesinde lütfen isminizi ve soyadınızı belirterek söz almak istediğinizi işaret eder misiniz? Hüseyin Aktuğ, Kâzım Eke, Ahmet Sevgi, Rifat Okçabol, Erdoğan Okyay, Sudi Bülbül, Basri Kabasoy. Başka söz almak isteyen var mı efendim? Yok. Bu durumda yedi arkadaşımız söz istediler. Tahmin ederim beşer dakika süre kullanırlarsa yeterince zaman da panel üyelerimize bırakmış olurlar.

HÜSEYİN AKTUĞ — Sayın Özdemir beceri kazandırma kurslarını bitirenlerin istahdamlarının sağlanması konusunda endişelerini belirttiler. Biz de bu konunun önemini hissediyoruz. Bunun için kursların plânlanmasında mutlaka mikro düzeyde ve iş yeri bazında iş açıklarının belirlenmesini şart koşuyoruz. Kurs teklif formlarında, kursu bitireceklerin çalışabileceği iş yerleri firma olarak belirtilmedikçe kurs açılmamaktadır Buna rağmen bu konu önemini korumaktadır. Bir kısım illerde iş yerlerinin belirlenmesinde isabetli hareket edilmesine rağmen az da

olsa bir kısım kurslar için isabetli iş gücü tahmini yapılmadığını da görmekteyiz.

Sayın Kadir Bayraktar, kendi işini kuracaklara bürokratik engeller çıkarıldığını, bu konuda Bakanlığa verdikleri raporun üzerinde durulmadığını söylediler. Sanıyorum Sayın Bayraktara eksik bilgi ulaşmış. Kendi işini kuracaklara kolaylık sağlama konusunda Bakanlığımızda, ilgili Bakanlıkların üst düzey yöneticilerinin katıldığı bir toplantı yapıldı. Bu toplantıda iş kurmak için yerine getirilmesi gerekli işlemlerinin ortadan kaldırılmasının güçlüğü karşısında, bildirim usulü ile iş kurma ilkesi üzerinde duruldu.

Bu yöntimde, iş kurmak isteyenlere kuracakları iş yeri ile ilgili olarak yerine getirmeleri gereken işlemlerin bir listesi verilecek. Müteşebbis bunları yerine getirecek. İşlemlerini tamamlayınca iş yerini açacak. Örneğin iş yerinde bulunması gerekli sağlık koşullarına uygun şekilde iş yerini açan müteşebbisin, iş yerinin sağlık koşullarına uygun olduğuna dair ilgili birimden alacağı raporu iş yeri açıldıktan sonra alabilecek. Bu hususta bir çalışma grubu oluşturuldu.

Sayın Karasarın istihdamla ilgili mesleki eğitim hizmetlerinin yerine getirilmesi için bir şirket kurulması fikrine iştirak etmek istiyorum.

Çünkü, bu konu çok esnek hareket etmeyi ve çeşitli yöntemlerin kullanılmasını gerektirmektedir.

Bu hizmetleri kâr amacı gütmeyen, kurucuları arasında kamu kuruluşlarının ağırlıkta bulunduğu bir şirket tarafından yerine getirilmesinin yararlı olacağını düşünüyorum. Bu şirket, kurumların fonksiyonel hizmet içi eğitimlerinde de etkin görev alabilir.

Konunun kamu oyunda tartiřilmasında yarar görmekteyim.

Saygılarımla.

BAŐKAN — Teőekkür ederim Sayın Aktuę açıklama-larınız ve getirdiđiniz katkı için. Böylece panelde ele alın-miő bir konu da aldıđımız bilgiler çerçevesinde bir ölçü-de açıklıđa kavuőmuő oldu.

Sayın Kâzım Eke.

KÂZIM EKE — Dünkü konuőmalarda bir arkadaőımız şöyle buyurmuőtu : «Bazı őeyler unutulmuőtur, bu toplantı ile bu unutulana önemli konular dile getirilmektedir». Gerçekten çok dođru bir söz. Halk eđitimi, yetiőkinler eđiti-mi, yaygın eđitim konularına bundan yıllarca önce deđi-nilmiőti, uygulama da yapılmıőti; fakat bu hareket, bu uy-gulama bir zaman geldi ki tamamen unutulmaya mahkûm oldu. O bakımdan yeni yeni özellikle çıraklık ve meslek eđitimi kanunu çıkınca bunlar yeniden su yüzüne çıktı, çok iyi bir baőlangıçla yürütölmektedir. Henüz daha yeni bir kuruluş sayılabilir. Bu güzel baőlangıcın devamını gö-nülden arzu ediyorum.

İkincisi, çıraklık merkezleri, buyurdukları gibi 83 bin öđrenciyi kapsamaktadır őimdiki duruma göre. Yalnız ben őahsi merak dolayısıyla birkaç çıraklık eđitim merkezini gezdim gördüm. Bazılarında iőler iyi gidiyor. Bazılarında ise koordinele bir çalıőma yok. Mesela Almanlarla müőte-rek açılan bir çıraklık merkezi ile esnaf ve sanatkârların açmıő olduđu bir çıraklık merkezi arasında bir koordine sađlanamamıő. Onlar ayrı bir őekilde yürütüyor, öbürleri ayrı bir őekilde yürütüyor. Bunların programları ayrı ola-bilir fakat koordine bir çalıőmanın őart olduđuna inandım.

Bir de bu çıraklık merkezlerinin kontrolü őart. Çok iyi yetiőtirilmif öđretmenlerin burada bulunmasıyla birlikte

bu öğretmenlere bu çalışmalarda rehber olabilecek, yol gösterebilecek, teftiş falan şeklinde, gerek Devlet Bakanlığının açmış olduğu kurslarda, gerekse Milli Eğitim Bakanlığının açmış olduğu bu çıraklık eğitim merkezi ve diğer kursları kontrol ederek, oradaki çalışanlara rehberlik edebilecek çok kıymetli, çok bilgili, pratik sahada çok iyi yetişmiş elemanların bulunması şarttır. Bunlar devamlı olarak bu merkezleri, bu kursları kontrol edecek, rehberlik yapacak, onlara yol gösterecek, eksikleri sadece bir rapor tanzimi ile değil, mahallinde tamamlayacaklardır. Eğer bunlar olursa bu işin daha yararlı olacağına inancım var.

Teşekkür ederim.

BAŞKAN — Teşekkür ederim Sayın Eke.

Sayın Sevgi, buyurun.

AHMET SEVGİ — Zannediyorum Sayın Başkan alanınız psikoloji değil mi efendim?

BAŞKAN — Evet.

AHMET SEVGİ — Sayın Esin Konanç, çeşitli çalışma grupları içinde, olması gereken psikolog ve sosyolog eksikliklerinden bahsettiler.

Okul programlarımızın geliştirilmesinde çoğu kez, eğitim psikoloğu ve eğitim sosyoloğu bulduramıyoruz. Bu sebeple, okul programlarımızda önemli bir eksiklik olur mu? Lütfen açıkla mısınız?

BAŞKAN — Teşekkür ederim Sayın Sevgi.

Sayın Okçabal, buyurun.

DOÇ. DR. RIFAT OKÇABOL — Sayın panel üyelerinin değindikleri konuların çoğuna katılıyorum. Yalnız, «Ülke-

mizde yaygın eğitimi nasıl daha etkili ve verimli duruma getirebiliriz?» konusu ile panelde konuşulanlara bakınca yaygın eğitim ile mesleği eğitim özdeşleştiriliyor gibi geldi bana. Böylesine bir yanlışlık yapılmamalıdır. Yaygın eğitimde verimlilik mesleki eğitimdeki verimlilik demek değildir. Yaygın mesleki eğitim, yaygın eğitimin bir alt sistemidir.

Bakanlık dışındaki yaygın eğitimin verimli olduğu görülmektedir. Üniversiteye hazırlayan, yabancı dil ya da bilgisayar öğretmeye çalışan dershaneler pıtrak gibi arttığına göre verimli çalışıyorlar demektir. Dolayısıyla burada sözkonusu olan bakanlık uygulamalarının verimliliğidir.

Etkili ve verimli oluş, yaygın eğitimdeki amaçlara ulaşılma ölçüsüne bağlıdır. Ülkemizde yaygın eğitim amaçları, eleştirilecek yönleri olsa da çoğumuzun beğenisini kazanan içeriktedir. Yaygın eğitim; amaçları, girdisi, eğitsel süreci çıktısı ve yönetim öğeleri ile bir sistemdir. Etkinlik ve verimlilik sistem kavramı içinde çıktının amaçlarla karşılaştırılmasıyla değerlendirilir. Her sistemde verimlilik sistem öğelerinin, sistem amaçlarını gerçekleştirecek yönde işlemesine bağlıdır. Bunun için bir koşul gerçek bilgilerin zamanında elde edilip doğru kararların verilmesidir. İkinci bir koşul da kaynakların iyi kullanılmasıdır. Sistemin merkeziyetçi yapısı gereği, yaygın eğitimde verimliliği sağlayacak önlemler örgün eğitimi de denetleyen sistemdir. Bu sistemin yapısında ise yönetim eksikliği vardır. Bir milyon bilgisayar alınması düşünülen bir ortamda, yönetim, gerekli bilgileri bilgisayar kullanarak toplayıp değerlendirememektedir. Yöneticinin-karar organının eline doğru bilgi ulaşmazsa doğru ve yerinde karar vermesi de zor olur.

Kaynak kullanımıyla ilgili olarak bir noktaya değinmek istiyorum. Diğer ülkelerde yaygın eğitimde çalışanlar için-

de «gönüllüler» çoktur. Gönüllü sayısı benim araştırmama giren merkezler içinde (483 kişi içinde) yalnızca bir kişidir. Bu alanda gönüllü olarak çalışacak insan gücümüz vardır. Gönüllüleri bulmak, bu arada da yaygın eğitimci olarak yetişmiş olanları da sistemde tutmak, bu alanda çalışmalarını sağlamak gerekir.

Sayın Karasar'ın «yurt dışında üretilmiş bilgiler de derlenmeliydi» sözüne paralel olarak bir Macar atasözüne değinmek istiyorum : «Kendi yanlışlarından öğrenen akılsızdır, akıllı olan başkalarını yanlışından öğrenendir» diyor Macarlar. Yalnız yurt dışına değil, yapılan yanlışlara da bakalım, örgün eğitimde yaptığımız yanlışlara da bakalım. Teşekkür ederim.

BAŞKAN — Teşekkür ederim.

Sayın Okyay, buyurun.

DR. ERDOĞAN OKYAY — Ben katılım konusuna değinmek istiyorum. 3308 sayılı Yasa gerçekten bu katılım yönünden de örnek oluşturabilecek bir yasa. Kurullarında katılımı en azından yasal düzeyde gerçekleştirmiş bir yasa. Ancak belki hayâl kuruyorum ama belki bu katılımın fiiliyatta da olması gerekli. Örneğin bütün bu kurulların kararları tavsiye niteliğinde ve ancak Bakanlıkça uygulanacak kararlar. Yani bir yerde bunların uygulamaya dönüşmesinde bu katılımın birkaç adım daha ileriye götürülmesine gerek var sanıyorum. Fakat daha önemlisi bu üst kurumlar kadar örneğin çıraklık eğitimine şimdi artık omuz verecek ve hatta çıraklık eğitimini organize edecek kuruluşlar. Meslek kuruluşlarında da bu demokratik katılımı gerçekleştirmek ve bunun yasal düzenlemelerini yapmak lâzım. Örneğin Almanya'dan söz edildi, Almanya'da işveren toplulukları ile işçi sendikaları arasında yer alan esnaf sanatkâr kuruluşlarının tüm organlarında kalifa-

lar pariter olarak üçte bir nispetinde bütün organlarda temsil edilirler. Çıraklar da aynı şekildedir; işverenlerin, iş sahiplerinin yanı sıra. Yani katılımı tabana kadar indirmek zorunluluğu var. Fakat benim asıl üzerinde durmak istediğim katılım yaygın eğitim alanında. Hedef kesime götürmemiz gereken **katılımcı demokrasi eğitimi** olacak. Eğer o toplulukları, o bireyleri gerçekten katılımcı, çoğulcu, özgür, özgürlükçü demokrasi için eğitmeliyiz. Yaygın eğitimin bence burada şansı örgün eğitimden çok daha fazla; çünkü örgün adı bile bana hep örülmüş duvarları anımsatıyor; yani okulda gerçekleştiremediğimiz demokrasi eğitimini özellikle yaygın eğitim alanında çok daha kolay ve çok daha özgürce gerçekleştirebiliriz gibi geliyor bana; ama bunun yollarını çok iyi düşünmek gerekir. Demokrasi eğitimi başlı başına bir yaygın eğitim konusu olabilir. Her yaygın eğitim konusunda demokrasi eğitimi bir öge olarak içinde yer alabilir. Çok basit bir örnek : Okuma yazma kursları düzenliyor ama orada okunacak gazeteleri önceden belirliyorsak tabii burada demokratik bir katılım sözkonusu olamaz. Ben katılım konusunda bunları katkı olarak düşüncelerinize bir defa sunmak istedim.

Bir nokta da doğrudan doğruya başında bulunduğum kuruluşun projelerine yönelen bir söz olduğu için bir düzeltme istiyorum. Bu Türk Alman ortaklığı ve özellikle Türk meslek kuruluşlarının ortaklığı ile gerçekleşen çıraklık eğitimi projeleri. Millî Eğitim yasalarımıza 3308 sayılı Yasaya göre Millî Eğitim Bakanlığınca düzenlenmiş çıraklık eğitimi artı bunun üzerine işyerlerine çok yakın bir işletmeler üstü bir pratik eğitimi öngörmektedir. Yani burada başlıktan çok belki Millî Eğitim Bakanlığının bugün için şartların gereği yalnızca teori eğitimini veren çıraklık eğitiminin yanı sıra bir de pratik eğitime yer vermektedir bu projeler. Sözkonusu olan projelerde, bir çeşitlilik,

bir model oluřturma yönünden bunun önemi vardır ve biz bu pratik eğitimi yaparak Almanya'da uygulanan biçime yakın bir pratik eğitim yaparak Türkiye'de eđer ikili, işyeri ve okula dayalı bir cıraklık eğitimi yaygınlařtırılacaksa bu tür pratik eğitim öğelerinin de bu eğitimin içine alınmasını ve bu öğelerin de giderek işyerine taşınması geređi üzerinde durmak ve bu konuda model oluřturmak üzere bu projeleri uyguluyoruz. Bundan çıkacak sonuçlar pek tabii Bakanlığımızın zaten düzenlemekte olduđu eğitim atölyelerinde, eğitim merkezlerindeki laboratuvar atölyelerinde herhalde olumlu sonuçları deđerlendirilerek yaygınlařtırılmak üzere benimsenecektir kanısındayım.

Teřekkür ederim.

BAŐKAN — Teřekkür ederim Sayın Okyay.

İster istemez bir ifade beni çok yakın zamana götürdü ve bazı şeyleri anımsattı. «Katılımcı Demokrasi Eğitimi» ifadesi... Bir zamanlar «**Katılımcı Demokrasi Eğitimi**» ni üniversitede savunmaya çalıştık. Sonuç belli. Ama bu konuyu tartışmaya yeniden başlamış olmanın mutluluđunu da duymuyor deđilim. Sayın Okyay, çalıştığınız ve denediđiniz projeye iliřkin verdiđiniz açıklamalar için de ayrıca teřekkür etmek istiyorum.

Sayın Bülbül buyurun.

DOĐ. DR. SUDİ BÜLBÜL — Sayın Başkan, kayıtlara geçmesinde yarar gördüğüm birkaç hususu belirtmek üzere söz aldım. Teřekkür ederim.

1960 yılından bu yana yaygın eğitim alanında edinegeldiđim deneylerimden çıkarabildiđim, buradaki tartışmalarda da ortaya çıkan bir sonuç řu : Türkiye yetişkin eğitiminin önemini, pek çok ülkede daha önce kavramış

ve bu alanda ciddi uygulamalar başlatmış bir ülkedir. Yetişkin eğitiminin amaç ve işlevlerinde dünyada ortaya çıkan gelişmeleri izlediğimiz, bunların çoğunu Milli Eğitim Şûralarında «öneriler»e, Kalkınma Planlarında «tedbirler»e, kanunlarda ve yönetmeliklerde «amaçlar»a yansıttığımız görülmektedir. Ancak, bu önerileri, tedbirleri, amaçları uygulamalara dönüştüremiyoruz. Galiba Türkiye'de yaygın eğitimde uygulama esaslarını belirleyecek «devlet politikaları»na ihtiyaç var. Bu politikaların yokluğunda, zaman zaman kimi yetişkin eğitimi uygulamaları yoğunluk kazanırken, ihtiyaç olan diğerleri ihmal edilebiliyor. Ayrıca, toplumun, kamusal, özel ve gönüllü kaynakları, yetişkinlerin eğitimi için harekete geçirilemiyor. Bu politikalar nasıl saptanır ve izlenir bilemiyorum; fakat böyle bir eksiklik görüyorum.

İkinci olarak, Sayın Okçabol'un, Halk Eğitimi Merkezlerinin çalışmalarına ilişkin olarak yakındığı iki hususa, ben de ufak bir katkıda bulunmak istiyorum.

Mesleki-teknik yaygın eğitim Türkiye'de bugün için öncelikli bir alan olabilir. Kuşkusuz yaygın eğitim, mesleki-teknik yaygın eğitimle sınırlı değildir. Toplum ve insan yaşamında ihtiyaçlar çeşitlidir ve bunlar toplum için de, birey için de bir bütünlük gösterir. Bireyin ihtiyaçları yönünden ele aldığımızda, benim, yetişkin bir insan olarak gelire ve dolayısıyla bir mesleğe ihtiyacım var. Mesleğim-de ilerlemeye, yenilikleri izlemeye, belki yeni bir meslek edinmeye ihtiyacım var. Bu nedenle de mesleki-teknik eğitime ihtiyacım var. Fakat, benim için öncelikli olsa bile, bu tek ihtiyacım değil. Başka ihtiyaçlarım da var : Evliym, evlilikle ilgili bilgilere ihtiyacım var; çocuk yetiştirme, beslenme, sağlık, tüketicilik, ev ekonomisi konularında öğrenmeye ihtiyacım var; toplu yaşama ile, haklarım, görevlerimle ilgili öğrenmek istediklerim var. Daha

niceleri. Toplumsal ve ekonomik rollerim deđiřtikçe öğrenme ihtiyalarım deđiřiyor. evremdeki hızlı deđiřmeler benim sürekli yeni řeyler öğrenmemi gerektiriyor. Bu ihtiyaların hepsi benim için önemli ve bunlar birbiriyle de iliřkili. Yetiřkin bireyin eđitim ihtiyalarını bu çeřitlilik ve bütünlük içinde ele almanız gerekiyor. Olaya toplum açısından baktığımızda, yetiřkinlere bir meslek kazandırmaya ya da onların mesleki yeterliliklerini artırmaya yönelik amaları yanında, yaygın eđitimin, yetiřkinlere, okumaz yazma öğrenmeleri ve eksik eđitimlerini tamamlamaları için eđitim imkânları hazırlamak; ulusal kültür deđerlerini korumak, geliřtirmek, yaygınlařtırmak; yurttařlık bilinci kazandırmak, demokrasiyi güçlendirmek, çağın toplumsal ve kültürel geliřmelerine uyum sađlamak, kalkınmayı engelleyen davranıř, düşünce ve deđerleri deđerģtirmek; toplu yařama, dayanıřma, örgütlenme alışkanlıkları kazandırmak; kente göçenlerin yeni çevrelerine uyumlarını sađlamak gibi, mesleki eđitim kadar önemli bařka amaları da var. Bu amalar 1739 sayılı Milli Eđitim Kanunu'nda da, Halk Eđitim Kurumları Yönetmeliđi'nde de yer almaktadır.

Milli Eđitim Gençlik ve Spor Bakanlığına bađlı olarak, doğrudan yetiřkin eđitimi yapan kuruluşların çođu mesleki eđitimi yapan kuruluşların çođu mesleki eđitme ya da beceri kazandırmaya yönelik olarak çalışan kuruluşlardır. Endüstri Pratik Sanat Okulları, Pratik Kız Sanat Okulları, Olgunlařma Enstitüleri ve ıracılık Eđitimi Merkezleri bu tip kurumlardır. Amaları yetiřkinlere örgün eđitim diploması vermek olan gece ortaokulu ve liselerini dıřarsak, **geriye, mesleki-teknik eđitim dıřında, yetiřkinlere sađlık, aile, vatandařlık ve özdoyum alanlarında doğrudan eđitim imkânları sađlayabilecek tek kurum Halk Eđitimi Merkezleridir.** Halk Eđitimi Merkezlerinin yetiřkinlere sunduđu

programlara baktığımızda ise, uygulanan programların % 90'ının «mesleki-teknik» alandaki kurslardan, sadece % 10'unun «genel eğitim» kurslarından oluştuğu; «Genel Eğitim» kurslarının ise çoğunluğunun, «Destek Kursları» başlığı altında, verilen ve örgün eğitim programlarını destekleyen ya da öğrencileri seçme sınavlarına hazırlamayı amaçlayan kurslar ile, spor, müzik, folklor, resim, tiyatro alanlarındaki kurslardan meydana geldiği görülmektedir. Bu kısa saptamadan çıkan sonuç şudur: Halk Eğitimi Merkezleri uygulamalarının % 90'ı mesleki-teknik alanda yoğunlaştırmışlardır. % 10'unu oluşturan kurslar ise kanun ve yönetmeliklerde yer alan toplumsal amaçların gerçekleştirilmesine yönelik kurslar değildir.

Bu konuda önemli bir husus ta Sayın Okçabol tarafından değinilen, biçki-dikiş, nakış, sim sırma, pano, el ile örücülük, el sanatları v.b. kurslarla ilgilidir. Başta biçki-dikiş olmak üzere, bu kurslar, özellikle bayanların ilgisini çekmektedir. Halk Eğitimi Merkezleri de, bu isteme cevap vermektedirler. Esasen Merkezler, personel, araç-gereç, yer, finansman v.b. yönlerden de bu isteme göre donatılmışlardır. Nitekim Halk Eğitimi Merkezlerinde kursların tümüne devam edenlerin ortalama % 85 kadarı kadındır. Mesleki-teknik eğitim kurslarına devam eden kursiyerler içinde kadınların oranı ise 1974-1984 yılları arasındaki on yıllık dönemde ortalama % 90.5'tir. 1983-1984'te bu oran % 94.9 idi. Öte yandan Halk Eğitimi Merkezlerinde 1974-1984 döneminde uygulanan mesleki-teknik eğitim programları içinde, sanayi eğitim programlarının oranı ise % 3.4'tür. Bu ikinci saptamadan çıkan sonuç ta şudur: Halk eğitimi Merkezleri uygulamalarının onda dokuzunu mesleki-teknik alanda yoğunlaştırmışlardır; fakat bu alandaki kurslar toplumun insangücü ihtiyacına ya da bireyin meslek edinme, mesleğinde ilerleme ihtiyacına cevap verecek

yönde gelişmemiş; daha çok kadınlara ek gelir getirebilecek ya da aile bütçesine katkı sağlayabilecek beceri kurslarının sınırı içinde kalmıştır.

Kuşkusuz, bu sonuçlar bizi Halk Eğitimi Merkezlerince sunulan hizmetleri küçümsemeye götürmez. Bu büyük bir haksızlık, hatta nankörlük olur. Bir proje vesilesiyle, Ankara'da Halk Eğitimi Merkezlerinde çalışan arkadaşlarımızla, üç yıl boyunca beraber olduk. Cumartesi, Pazar günlerinde, gece saatlerinde görevi başında yöneticiler gördüm. Merkezden gecekondü yörelerindeki kurs yerlerine, kamyonetlerle kömür taşıyan yöneticiler gördüm. Dolmuşlarla, otobüslerle, sonra da çamur içinde yürüyerek bir kurstan ötekine koşturan rehber öğretmenler gördüm. Dahası, 1982-83 yıllarında ayda 13.000 liraya gecekondü bölgelerindeki kurslarda görev yapan, aldığı paranın yarısını yol parası olarak harcayan, kendini işine adanmış usta öğreticiler gördüm. Kurslara hevesle gelen, evinden odun-kömür getiren, öğretmeni ve arkadaşları ile bütünleşmiş, öğrenme hevesi ile dopdolu genç kızlar, bayanlar gördüm. Örnekler çok. Burada vurgulamamız gereken durum şudur : Türkiye'de sayıları 700'e yaklaşan Halk Eğitimi Merkezlerimiz var. Bunlar, kimi kalkınmış ülkelerde örneklerini gördüğümüz «toplum merkezi», «çok amaçlı yetişkin eğitimi merkezi» ve benzeri kurumlar gibi çalıştırılmaları gereken kurumlarımızdır. 700 merkez azımsanmayacak bir kapasitedir. Burada yakınılan husus bu merkezlerde açılan biçki-dikiş, nakış ve benzeri kursların gereksizliği değil, Halk Eğitimi Merkezlerinin, çalışmalarını bu kurslarda yoğunlaştırmış olmaları, bu çerçevenin dışına çıkmayışlarıdır. Kuşkusuz bunun çeşitli nedenleri var. Ancak, bunların aşılması gerekiyor. Yoksa, biçki-dikiş ve benzeri kursların küçümsemesi söz konusu değil. İnsanlar biçki-dikiş öğrenmek istiyorlarsa, bu ihtiyaçları karşı-

lanmalıdır. Burada izlenecek politika önemli. İnsanlar bu kurslara koşullanmış olabilirler, daha öncelikli fakat hissetmedikleri öğrenme ihtiyaçları bulunabilir. Fakat eğer istemleri bıçki-dikiş ise, biz işe bununla başlamalıyız. Yetişkin eğitiminde en büyük sorun, yetişkinleri eğitime getirmektir. Bıçki-dikiş onların gelmesini sağlıyorsa biz, tabiri hoş görün, bunu oltaya takılan yem gibi kullanmıyoruz. Bıçki-dikiş öğrenmeye ana-babalar, kocalar, nişanlılar karşı gelmiyorlar; hatta hanımları destekliyorlar bu konuda. Biz, ne bileyim, aile sorunlarının işleneceği, tartışılacağı bir kurs açsak bu hanımların çoğu gelmeyebilir ya da ana-babaları, eşleri gelmelerine izin vermeyebilirler. Bıçki-dikiş kursu sekiz ay sürmektedir. Bu süre içinde, bıçki-dikiş yanında, bu hanımların ihtiyaç duyduğu çeşitli konularda bir eğitim de sürdürülebilir. Bu bir. İkincisi, bayanların bıçki-dikiş öğrenmek istemelerinin ardında farklı ihtiyaçlar var. Kimileri kursa, evde ufak tefek bıçki-dikiş yapabilecek bir beceri kazanmak amacıyla gelirken, kimileri de ilerde terzi olmak, ya da bir konfeksiyon işinde çalışmak amacıyla kurslara geliyorlar. Bu iki uç arasında kalan amaçlar da var. Ancak Halk Eğitimi Merkezleri tüm bıçki-dikiş kurslarında tek bir program uyguluyorlar. Acaba bıçki-dikiş kurslarında modüler bir sistem uygulanamaz mı?. İkinci önemli konu da bu. Bunlar yapılabilir. Yapılmak gerekir. Nitekim biz, 1981-1984 yılları arasında, Yaygın Eğitim Genel Müdürlüğü ve Ankara Üniversitesi Eğitim Fakültesi'nin birlikte yürüttüğü bir projede sosyal-kültürel konularda kursiyerlerin ihtiyacına dayalı bir eğitimin, bıçki-dikiş programları ile bütünleştirilebileceğini ve böyle bir programın rahatlıkla uygulanabileceğini gördük. Bıçki-dikiş programlarının modüler hale getirilmesi çalışmalarını tamamlayamadık. Bir yüksek lisans öğrencime bıçki-dikiş kurslarına katılan kursiyer-

lerin bu kursta hangi düzeyde biçki-dikiş öğrenmek istediklerini, biçki-dikiş yanında daha neleri öğrenmek istediklerini konu edinen bir tez önerisi hazırlattım. Bu öneri Sosyal Bilimler Enstitüsü Yönetim Kurulu'nca, «konu akademik bir çalışma alanı değil» gerekçesiyle reddedildi.

Halbuki Türkiye'de Halk Eğitimi Merkezlerine bir yılda devam eden 800.000 civarında kursiyerin % 30'u biçki-dikiş kurslarına gelenlerden oluşuyordu. Bu oran bazı yıllar % 50'ye yükselmekteydi. Bu genç kızlar, bayanlar sekiz ay süreyle, hergün bizimle beraber diler. Bunlara sunduğumuz programların gelişmesine katkıda bulunabilecek araştırmalara çok ihtiyacımız vardı. Bu ihtiyaç devam ediyor.

İzninizle, biçki-dikiş konusuna, sözünü ettiğim «Halk Eğitim Merkezleri Geliştirme Projesi»nden bir anımı sizlerle paylaşarak son vermek istiyorum. Sizlere, Ankara'da Yıldızevler'de o zamanki bir biçki-dikiş kursuna devam eden ve civardaki bir gecekondu mahallesinde oturan bir genç kızımızın anlattığını nakledeceğim. Böyle bir gerçek hikâyenin, günün geç saatinde, zorladığının farkında olduğum dinleme hoşgörünüzü, devam ettirebileceği umundayım. Bu genç kız şöyle diyordu : «Biçki-dikiş kursuna gelmem için babamdan izin almamız zor oldu. Annemle beraber sonunda razı ettik. Benim haberim yok. Babam beni zaman zaman kursa nası gidip geliyorum diye arkamdan gözlermiş. Bir gün ben kurstan eve dönerken, bir oğlan beni arkamdan izlemiş. Vallahi, eğer yalan söylüyorsam gözlerim önüme aksın, haberim yok. Oğlan iki kez de bizim evin önünden geçmiş. Babam hışım ile eve girdi. Bu oğlan kim diyerek beni bir dövdü, bir dövdü, bir hafta yataktan kalkamadım. Sonra beni kursa göndermek istemedi. Neyse, annem razı etti. Bazen evden 15-20 dakika erken çıkıp, kaçamak yapıyorum, kursa gelirken Botanik

Bahçesi'nin içinden geçiyorum. Orada benim yaşımda genç kızlar, oğlanlar görüyorum. Sarmaş-dolaş geziyorlar. Kimsenin bir şey dediği yok. Ben haberim olmadan bir oğlan arkamdan geldi diye dayak yiyorum. Bu ne iştir?». Biz bu kızıma bıçki-dikiş öğretiyoruz. Onun sorunlarından, ilişkilerinden haberimiz yok. Bu kızımızın bıçki-dikiş yanında başka şeyler öğrenmeye de ihtiyacı var. Babasını hor görmemeyi öğrenmeye, anne-babasını anlamaya ihtiyacı var. Bu kızımızın Botanik Bahçesi'ndeki gençlere özenmemeyi öğrenme ihtiyacı var. Kendi durumunu sağlıklı biçimde algılamaya ihtiyacı var. Ne bileyim, deşiversek, daha neler çıkar ortaya. Kuşkusuz, ana ve babasının da öğrenmeleri gereken pek çok şey var. Öbür yandan, Yaygın Eğitim Kurumları Yönetmeliği'ne göre, Halk Eğitimi Merkezleri, «Kırsal kesimden kente göçenlerin yeni ortama uyum sağlamalarına ve gecekondularda yaşayan yurttaşların ekonomik, toplumsal ve kültürel sorunlarının çözümüne dönük eğitim çalışmaları yapmak»la görevliler. Fakat biz bu genç kıza bıçki-dikiş öğretiyoruz. Sorun burada yatıyor. Bakınız sözünü ettiğim projede, bıçki-dikiş, nakış v.b. kurslarda, grupların kompozisyonunu çalıştık. Genç kızlarla, genç kızları olan annelerin bir arada kurs gördüğü gruplarda, kurs sırasında ana-babalarla çocuklar arasındaki sorunların tartışılmasından yararlı sonuçlar aldık. Anneler kurstaki genç kızlardan, genç kızlar kurstaki teyzelerinden çok yararlandıklarını ifade ettiler. Grupların kompozisyonu bile çalışılması gereken önemli bir konu. Yetişkin eğitimi kurumlarında, yetişkin eğitiminin özelliklerini iyi bilen, yetişkinlerin ihtiyaçlarına duyarlı, yetişmiş elemanlara ihtiyacımız var.

Değirmek istediğim bir husus ta gece ortaokulu ve liseleri ile ilgili. Biliyorsunuz 12 Eylül'den sonra, bir ara bu okulların çalışması geçici olarak durdurulmuştu. Bir süre

eski öğrencilerin devamına izin verildi, fakat okullara yeni öğrenci alınmadı. Sonra, bu okulları yeniden açmaya başladık, fakat sayıları halâ çok az. Eski hale gelmemiz bile uzun süreceğe benziyor. 1985 yılında bir öğrencim, Ankara'da Gazi Gece Lisesi'ne devam eden yetişkin öğrencilerle ilgili bir yüksek lisans tezi hazırladı. Görüldü ki, okula 1983-84'te 100 küsür öğrenci kayıt olmuş; birinci yarıyılın sonunda devam edenlerin sayısı 50'ye düşmüş, ikinci dönemde daha da düşmüş. Benzer bir durum aynı yıl bir başka yüksek lisans tez çalışmasında, Yenimahalle Endüstri Meslek Lisesi'ndeki gece okulunda da görüldü. Hatta bu yüzden program kapanmıştı; şimdi yeniden açıldı mı bilmiyorum. Yetişkinler okulu niçin terk ediyorlar? Kuşkusuz çeşitli nedenler var. Fakat her iki araştırmada ortaya çıkan önemli nedenlerden birisi, öğretmenlerin yetişkin öğrencilere yetişkin gibi davranmamaları, onların devam etmedeki sıkıntılarına duyarsız olmalarıydı. Öğrencilerin «bize yetişkin gibi davranmıyorlar», «işyerinden güçlükle okula geliyoruz, on dakika geciksek, bizi kapıda bekletiyorlar, sınıfa almıyorlar, bağıyorlar» gibi şikâyetler vardı. Burada da sorun bir yandan program sorunudur, yani programların yetişkinlerin ihtiyaçları ile bağdaştırılması sorunudur; öte yandan kuralların, öğretmen - öğrenci ilişkilerinin, öğretme yöntemlerinin yetişkinin özelliklerine, koşullarına uyarlanması sorunudur.

Bütün bunlar bizi, yetişkin eğitimi alanına eleman yetiştirmeye, halen çalışmakta olan elemanları da hizmet-içi eğitimle yetişkin eğitimi konusunda yetiştirmeye olan ihtiyacımıza götürmektedir. Türkiye'de bu ihtiyaç boşlukta-
dır.

Bizim Fakültemizde, bana göre, oldukça güzel bir programımız var. Eğitim Yönetimi ve Plânlaması Bölümü'nde, öğrencilerimiz dört yıl boyunca, eğitim, psikoloji, sos-

yolojl, eğitim tarihi, öğretmenlik sertifikası dersleri gibi temel ortak dersler dışında, eğitim yönetimi, eğitim plân-laması ve ekonomisi, eğitim istatistiği ve araştırması ders-leri görmekte; ayrıca halk eğitimi alanından da 36 kredilik 12 ayrı ders almaktadırlar. Bu gençler Halk Eğitimi Mer-kezlerimizde istihdam edilebilecek bir eğitim görmektedir-ler. Sadece deneyimleri eksiktir. Fakat Milli Eğitim Gençlik ve Spor Bakanlığı, böyle yetişmiş elemanlara ihtiyacı ol-duğu halde, mezunlarımızı istihdam etmemektedir.

Buna karşın özel sektör, eğitim birimlerinde mezunla-rımıza görev vermektedir. Bazı kamu kuruluşları gene mezunlarımızı işe almaktadır, hatta bazıları öğrencilerimi-ze burs vermektedirler. Mezunlarımız pek çok kurumlarda eğitim birimi müdürü olarak çalışmaktadırlar. Bu gerçeken ilginç bir durumdur.

Son olarak bir noktaya daha değineceğim. Milli Eği-tim Gençlik ve Spor Bakanlığı'nca halk eğitimi konusunda düzenlenen hizmet-içi eğitim çalışmalarında, Bakanlık bu alanda yetişmiş profesyonel kadrolara sahip olmadığı için, genellikle, günlük uygulama sorunları ağırlık kazanmakta, personelin profesyonel yeterliliğini artırmaya yönelik prog-ramlar uygulanamamaktadır.

Bu sorunlar, gerçekten önemli, tartışılması, açık kalp-le ortaya konulması, çözülmesi gereken sorunlardır.

Sayın Başkan, sabrınız için teşekkür ederim, sağolun.

BAŞKAN — Teşekkür ederim. Kuşkusuz Millî Eğitim Bakanlığı'nın içinden gelen bir arkadaş olarak oradaki dertleri hepimizden çok yaşıyorsunuz.

Buyurun Sayın Kabasoy.

BASRİ KABASOY — Bu bilimsel toplantıda değerli hocalarımın ve seçkin bilim adamlarının karşısında ko-nuşmaktan gerçekten heyecanlanıyorum. Ben bu konuş-

mamda sayın konuşmacı Esin Hanımın konuşmaları ile ilgili olarak bazı katkılarda ve açıklamalarda bulunmak istiyorum ki yapılan uygulamalardan görülen hususlar iyice belirginleşirse onlara getirilecek çareler ve yapılacak eleştiriler o derece berrak olacağı kanısındayım. Hükümlü ve tutukevlerindeki suçlulara uygulanan eğitim içerisinde mecburi olanları uygularken elbetteki suçluların suçluluk çeşidine göre ve yaş grubuna göre, seviye grubuna göre ayrılarak mevcut bir kültür dersi programları uygulanmaktadır. Yine bu arada suçluların kişilik özelliklerinin gözönünde bulundurulması gerektiği hususunu Sayın konuşmacı belirttiler. Bunun için her suçlunun bir dosyası vardır, aynı örgün eğitimdeki öğrenci kişilik dosyası gibi, her suçlunun da bir kişilik dosyası mevcuttur ve bu dosyaya kurumda görevli olan öğretmen, psikolog, sosyolog, cezaevi müdürü ve eğer iş yurdu varsa, o iş yurdunun şefi veya ustası tarafından yapılan gözlemler işlenmekte ve o suçlu hakkında nasıl bir eğitim öğretim verilmesi gerektiği hususuna karar verilmektedir. Tabii bu çalışmalar daha yeni olduğu için çok eksiklikler ve aksaklıklar vardır. Profesyonel bir şekilde uygulanamamaktadır. Bu da bir gerçektir. Bu çalışmalara ancak 1981 yılından itibaren başlanmıştır. 1983'e kadar bu kurumlarda, ceza ve tutukevlerinde eğitimci görevlendirilmesi çok yavaş olmuştur. Çünkü cezaevi, bunun sebebi de öğretmenler ve görev almak isteyen kişilere müracaat edildiğinde cezaevinin karamsar olması sıkıcı olması ve oradan korkulması, cezaevini korkulan bir yer olması gibi etkenlerle oraya pek görevli ilk etapta bulunamamıştır. Daha sonra bazı maddî imkânları seferber ederek, onların maddî imkânlarını genişleterek öğretmen temin edilme yoluna gidilmiştir. Kültür dersleri olarak belirli günlerde en fazla beş saat olmak üzere uygulanmaktadır. Sayın konuşmacı bu kültür

derslerinin lüzumsuzluđuna kanaat getirmişler, bu kültür derslerini bir akademik ders olarak görmekte-dirler. Bir tane kültür dersini örnek olarak verecek olursak, me-sela Din ve Ahlâk Bilgisi dersi hiç de akademik değildir. İlkokul 4 üncü sınıf seviyesinden lise son sınıf seviyesine kadar kademeli olarak uygulanmaktadır ve bunlara ilkoku-lu bitirmeyenler bir grup, ilkokulu bitirenler bir grup, orta-okuldan ayrılmış, liseyi bitirmiş, bunlar bir grup haline ge-tirilerek verilmektedir. Dolayısıyla bunlara akademik bir öğretim değil, günlük lüzum edebilecek ihtiyaçları olan bil-giler verilmektedir. Hükümlülerin bilgi ve becerileri tespit edilmektedir. Bunlar hangi işlerle hangi beceri sahibi ol-duđu tespit edilerek o bilgi ve becerisine uygun bir işye-rinde çalıştırılmaktadırlar. Fiziki imkânsızlık durumu söz-konusu edildi; elbette fiziki imkânsızlıklar vardır bu bir gerçektir, bilinmesi gerekir. Gerek iş sağlığı ve işyerleri, gerekse yatakhaneler ve yemekhaneler konusunda, eğitim öğretim yapılan sınıfların fiziki yapılarında gerçekten şu anda belki mevcut iyi sayılamaz en önemlisi yerine getiril-mesi gereken husus fiziki yapının düzeltilmesidir. Bu görü-şüne katılıyorum Sayın konuşmacının.

İş yurtlarında çalışanlara belli bir ücret ödenmesi ge-rekliliđini vurguladılar. İş yurtlarında çalışanlara belirli bir ücret ödenmektedir. Usta, çırak ve kalfa seviyelerinde olanlara 800 ile 600 Türk Lirası arasında bir günlük ücret ödenmektedir. 1986 yılında ödenen ücret 1 milyar 600 mil-yon liradır. Kurumun tüm personeli, yani hizmetlisinden gardiyana, savcısına kadar gerçekten suçluların eğitil-mesi konusunda yatkın olması ve suçluların nasıl eğitil-mesi hususunda gerekli bilgilere sahip olması gerekir. Bu-gün tüm cezaevlerinde böyle bir görevlinin varlığından söz etmek mümkün değildir. Diğer önemli bir husus ta sayın konuşmacı çok güzel bir şekilde temas ettiler ve en önem-

İlsl parmak basılacak husus burasıdır. Cezaevinden tahliye olduktan sonraki hayatındaki yaşayışın düzenlenmesidir. Çünkü toplum ona artık damgasını vurmuştur. Kendi eğer gideceği yeri; önceden suç işlediği bir bölgeye tekrar döndürülecek olursa o kimsenin orada başarı sağlaması, bir iş sahibi olması mümkün değildir, mutlaka çevresinin değiştirilmesi gerekir. Bunun yanında tabii toplumun kişiyi kendi bünyesine kabul etmesi konusunda da eğitilmesi çok önemli bir husustur. Bu toplumun suçluların eğitilmesi ve iş sahibi yapılmaları konusunda, topluma kazandırılmaları konusunda da yazılı ve sözlü basından çok büyük bir destek ve hizmet görmesi gerekir.

Bunun yanında işveren kuruluşlarında, toplumun cezaevinden çıkmış olan, tahliye olmuş olan suçlulara iş verme konusunda onlara bir yardımcı olmaları hususunda toplumu da mutlaka eğitmeleri gerekir ki bu da bir yaygın eğitim olarak ele alınması gereken husus olduğu kanaatindeyim.

Yine bu arada tahliye edilenlere uzun vadeli ve düşük faizli meslek sahibi olmak isteyenlere krediler verilmektedir. Bunu da belirtmek isterim.

Teşekkür ederim.

BAŞKAN — Teşekkür ederim Sayın Kabasoy.

Panelimizin oluşturulma biçimi ve panelde ele alınan konunun buna uygunluğu konusuna değinmek istiyorum. Ülkemizde yaygın eğitimi, onun verimliliği, onun çalışmaları, onun genel durumu hakkında konuya yaklaşma ve irdeleme yapma gereğini duyduk. Katılımcı bir yaklaşımı da sağlamak için bu alanda belirgin hizmetler veren veya vermesi sözkonusu olabilen kesimlerden üyelere ricada bulunduk, sağolsunlar geldiler görüşlerini söylediler. Kuş-

kusuz, biz, Halk Eğitim Merkezlerini değerlendirmek amacıyla bu oturumunu düzenlemedik. Biçki-Dikiş kurslarını da düşünerek bu oturumu düzenlemedik. Amacımız iki gündür tartışılan yaygın eğitimin —ne olduğuna ilişkin yaygın eğitimcilerin tanımları çok değişik— ne olması yönündeki tartışmalardan sonra ülkemizde nasıl daha iyi hale getirebiliriz? Halihazırdaki uygulamalardan hareket etmek doğaldır. Bunun dışında belki daha kuramsal olarak konuya yaklaşmak da mümkün olabilirdi. Ama bizim amacımız ele aldığımız konunun ülkemizdeki durumunu esas alarak, hareket noktası olarak daha iyi hale nasıl getirebiliriz tartışmak idi. Bütün eğitim toplantılarımızda da bu yaklaşımı sürdürüyoruz, burada da bunu sürdürdük. Bu amacımız çerçevesinde panelimizin belki bazı eksiklikleri olabilir. Oluşturulma tarzı itibariyle bazı kesimlere yer vermemiş olabiliriz. Bunlar doğal eleştiriler. Panelimizin oluşması, amacımıza, konuyu ele alış biçimimiz ve düşündüğümüz yönetime uygun olduğu için ben bu durumu belirtme gereğini duydum. Biz hiçbir zaman herhangi bir kuramın tanımladığı veya benimsediği yaygın eğitimi esas alarak bunu nasıl daha verimli kılabiliriz tartışmasını başlatmak istemedik. İster istemez ülkemizdeki yaygın eğitimin nasıl daha etkili olması konusuna döndük. Ülkemizdeki yaygın eğitimin ne olup olmadığı da panel çalışmalarımızda, herhalde açıklığıyla ortaya çıktı. Bu bir yönü ile belki biçki dikiş kursu, belki tutukevlerindeki suçluların veya tutukluların eğitilmesi konusu, belki de sayın hocamızın değindiği gibi sağlık eğitimi dediğimiz halkın eğitimi konusu, belki Sayın Özdemir'in değindiği işçinin yetiştirilmesi, işçinin eğitilmesi konusudur. Kuşkusuz bunun yanı sıra sanayinin istediği elemanı yetiştirmek, Millî Eğitim Bakanlığının görevleri çerçevesinde de yaygın eğitimi ele almak gibi geniş bir çerçeveyi de kapsıyor. Panelimizde esnaf temsil-

cisinin bulunmuş olması da belki panelimizi bizim amacımız açısından tamamlayabilirdi.

Ben sözü diğer arkadaşlarıma vermeden bana sorulan bir soruyu da cevaplamak istiyorum. Sayın Sevgi, bir soru yöneltti ve program geliştirmede uzmanların bu arada psikologların yerinin ne olduğuna değindi. Konuyu nasıl iki üç kelime içerisinde açıklayabilirim diye kıvranıp duruyorum. Bu o kadar geniş bir konu ki, o kadar büyük dertleri içeren bir konu ki, kısa zamanda açıklamak çok güç. Biz program geliştirme kavramını dışardan almışız. Özellikle eğitimde, ben öğretmensem herşeyi yaparım, programı da ben uygulayacağım, o zaman programı ben yaparım demişiz ve bu yolda yürümüştük. Hatta, program geliştirmede, program geliştirme uzmanını bu işlemlerin içerisine pek sokmak istememiştik. «O ne anlayacak program geliştirmeden pratiği yok, yöntemlerle olmaz, biz öğretmenler, yönetenler biliriz bu işi» demiştik. Program geliştirmeyi eğer kuramsal veya pratik olarak ele almak istiyorsanız, program bir amaç için geliştirilecektir. Bu amacı istediğiniz gibi belirleyin, ister teknik olsun, ister kültürel olsun ama bu amacı bir yere, bir kişiye, bir gruba ulaştırma, onda bir değişiklik yaratma durumundasınız, işte bu kişiyi veya grubu size tanıttık, bu kişinin öğrenme, gelişme ve bununla ilgili sorunlarını size aktaracak olan uzman psikolog olacaktır. Program geliştirme bir takım işidir. Bu takımında, uzman yaklaşımını izlemediğiniz sürece, örneğin psikolojik gelişim konusunda siz kendi gelişmenizin dışında gelişim kuramlarına ilişkin programınıza gerekenleri yansıtamayacaksınız. Hep kendi bildiklerinizi yansıttığınız durumundasınız. Hepimizin davranışlarımızda, işimizde en çok bildiğimiz noktadan hareket etmesi doğaldır. Alışkanlıklarımız, bildiklerimiz bizi yönlendirir. Acaba eğitim programında, programı götürmeye çalıştığımız kişi kimdir? Psi-

kolojik yapısı nedir? neler olabilir? nasıl bir öğrenme süreci içerisine girecektir? Öğrenme dediğimiz kavramı, süreci, programı nasıl yerleştireceğiz? İşte tüm bunları ele alacak, bunlarda yardımcı olacak, programı yapacak demiyorum, bunlarda programın yapılmasına yardımcı olacak psikologa yer vardır ve olması gerekir. Program geliştirmede eksiklikler yalnız psikolog açısından değildir. Eğitimimizin diğer konularında da ne yazık ki benzer eksiklikler var. Bu eksikliklerin olması bizim eğitimi henüz uygulamada bir bilim olarak ele alamayışımızla da çok yakından ilgili görünmektedir. Eğer uygulamada eğitimi bir bilim olarak izlemeye başlayabilirsek, tahmin ediyorum ki bazı sorunlar daha kolay çözülecektir. Eğitim hakkında kararları veren politikacılara, eğer teknisyenler ve uzmanlara **beyefendi haksızsınız, bu konu böyle değil şöyle olmalıdır** demezler ise, diyemezler ise biz eğitimin sorunlarını durmadan tartışacağız. Bir eğitim uzmanının bir eğitim psikologunun karar verecek olan yüksek düzeydeki yönetici veya politikacılara bir konuyu açıklayarak, programda bunun değil şunun yer alması, şu şekilde yer almasının **bilimin, gerçeğin gereği olduğunu söyleyebilmesi mesleğinin gereği olarak kabul edilmelidir**. Bir yerde uzmanların program geliştirmedeki rolü ister istemez kaçınılmazdır. Çünkü bu gerçek, olsun mu olmasın mı diye tartışamayacağımız kadar tarihi gelişimden sonra, eğitim biliminin uygulamalarında yer almış ve gelişmiş ülkelerde gelişmekte olan ülkelerde eğitimin bilimle bütünleştirildiği uygulamalarda kendini göstermektedir. İşin ehlini, işe koşturmak işimizi kolaylaştırır. Her işi ben bilirim, ben yaparım yaklaşımı işleri çıkmaza sokar.

Şimdi panel üyelerimize tartışma kısmında görüşlerini belirtmek üzere söz vermek istiyorum.

Sayın Özdemir sizden başlayalım, buyurun

KAYA ÖZDEMİR — Efendim, ben çok teşekkür ederim, soru yok, gerekenler söylendi çok teşekkür ederim.

BAŞKAN — Buyurun Sayın Bayraktar.

KADİR BAYRAKTAR — Ben de teşekkür ederim, efendim soru olsaydı tabii cevaplandırırdık. Soru gelmediyse ya biz her şeyi, söylenmesi gereken her şeyi söyledik veya toplantıdaki arkadaşlarımız her şeyi biliyorlar o anlama geliyor, teşekkür ederim.

BAŞKAN — Sayın Sezgin buyurun.

DOÇ. DR. İ. SEZGİN - Efendim, gerçekten bir soru yok, yalnız bazı temenniler oldu, özellikle Rifat Okçabol arkadaşımız yaygın eğitimin bir mesleki teknik eğitim olmadığını vurguladılar, şüphesiz ki öyledir. Yaygın eğitim sadece mesleki teknik eğitimle ilişkili değildir. Ben de konuşmamda sadece yaygın eğitimin mesleki teknik eğitim boyutunu değil, tüm yaygın eğitimin etkinlik ve verimliliğinin yükseltilebilmesi için neler yapılabileceği hususundaki kişisel düşüncelerimi dile getirmiş oldum. O bakımdan bu konuda herhangi bir farklı düşüncemiz sözkonusu değildir. Diğer taraftan bu bıçkı dikiş olayı sık sık gündeme geliyor, başka zeminlerde de bu husus dile getirilmiştir. Ben meseleyi bir bıçkı dikiş olayı olarak almıyorum. Ben meseleye, işin, eğitim süreci içerisinde rolü olarak bakıyorum. Böyle baktığımız zaman da belki genel eğitim süreci içerisinde de bu hususun düşünülmesi gereken bir husus. Belki bıçkı dikişten hak etmek suretiyle yaygın eğitim süreci içerisinde onun bir vatandaşlık yönünden yani topluma uyumun sağlanabilmesi bakımından da bazı becerilerin ve bilgilerin geliştirilmesi pekâlâ mümkündür. Çünkü biz mesleki teknik eğitimciler olarak şöyle bakıyoruz olaya. İş eğitimi sadece bir beceri geliştirme olayı değildir.

Ferdi belirli bir iş üzerinde eğitirken aynı zamanda onun bir vatandaş olarak sahip olması gereken başka davranışlarını da geliştirme imkânına sahibiz. O bakımdan eğer şu anda yaygın eğitim kurumlarında büyük çoğunluk biçki bikiş yönünde motive olmuşsa, bu motivasyonu kırma yerine bunu geliştirmek, ama bu arada onun için gerekli bulunan diğer davranışların geliştirilmesi yönünde de çaba sarfedilmesi gerektiğine inanıyorum. Bu nasıl yapılabilir sorusu gündeme gelebilir. Bu bir eğitim programı meselesi gibi gözüküyor. Ümit ediyorum ki sözünü etmiş olduğumuz uygulayıcı birimlerle araştırma geliştirme birimleri arasında sağlıklı işbirliği kurulup geliştirilebilirse bu problemin de uzun vadede çözümlenmemesi için başka bir sebep görmüyorum. Tabii çıraklık eğitimi konusunda Sayın Eke'nin temennileri var. «Koordinasyon eksikliği var, rehberlik noksanlığı vardır» dediler doğrudur. Çıraklık eğitimi Türkiye'de gelişim halinde olan bir eğitim kurumumuzdur. Şöyle bir örnek vermek istiyorum. Geçtiğimiz yıl 54 çıraklık eğitim merkezi vardı, bugün bu 150'yi aşmış vaziyette. Bununla şunu söylemek isterim ki bu anlamda her gün yeni birtakım kurumlaşmalara gidilmektedir. O bakımdan koordinasyon ve rehberlikte aksaklıklar olabilir, bunlar elbetteki telafi edilmeye çalışılacaktır.

BAŞKAN — Teşekkür ederim Sayın Sezgin.

Sayın Fişek buyurun.

PROF. DR. N. FİŞEK — Soru olmadığına göre verilecek yanıt da yok, yalnız bir temennimi söyleyeyim. Yetişkin eğitiminin veya sürekli eğitimin önemini uzun senelerdir vurguluyoruz. Dileğim karar mevkiinde olanların gerçekten bunun önemini değerlendirmesi ve bu alanda eğitime daha fazla önem vermeleridir. Teşekkür ederim.

BAŞKAN — Teşekkür ederim Sayın Fişek.

Sayın Karasar, buyurun.

Prof. Dr. N. Karasar - Bir iki noktaya çok kısaca değinmek istiyorum. Birincisi, sizin de cevaplandığınız bir konu. Gerçekten zaman zaman ülkemizde çeşitli konular ön plâna geçiyor, bir zaman okur yazarlık oluyor, okuma yazma eğitimi, bir zaman dikiş nakış oluyor, bir zaman beceri kazandırma oluyor falan. Bu biraz da kaçınılmaz belki. Gönül arzu ediyor ki hepsi koordineli şekilde yürüsün, birlikte yürüsün; ama şunu belki yapmamızda, düşünmemizde fayda var. Belli bir dönemde yapıları yavaşlatmak falan anlamında değil ama yani ondan rahatsız olmaktan çok yapılmayanı hızlandırmak gerekir herhalde. Yani birakalım bir dönemde bir şeye önem verilmişse verilsin ve hızlansın gitsin ama yapılmayanlar varsa onları da aynı ölçüde o noktalara getirmek için çaba harcayalım ve onun kamuoyunu oluşturalım. İkinci konu kurumlaşma meselesi, uzmanlaşma meselesi. Gerçekten son derece önemli. Bu tür eğitim faaliyetlerinin mutlaka eğitimde uzmanlaşmış birimlerce, kurumlarca, kişilerce organize edilmesinde fayda var, zorunluluk var. Yani batıya dönüğüz, tümüyle herşeyini alıyoruz falan ama, o uzmanlaşma esprisini, yaklaşımını almıyoruz çoğu zaman. O espriyi almadığımız sürece, uzmanlaşma esprisini almadığımız sürece daha bu tür tartışmaları çok yaparız sanıyorum. Mesela MPM'yi kuruyoruz falan tamam onlar kendi alanlarında uzmanlaşarak o faaliyetleri götüreceklerdir. Vatandaşlık eğitimi, demokrasi eğitimi, onu da bir yerde geliştirip modüller halinde bunların içerisine serpiştirmemiz lâzım. O modüllerin bir başka kuruluş tarafından hazırlanması lâzım. Yani bir beceri geliştiren, beceri kazandıran bir birim o modülü hazırlayamayabilir ama hazırlanan modülü, beceri kazandırma kursunda da kullanır, çıraklık kursunda da kullanır, bu modüllere birinin sahip çıkması, birinin geliştirmesi lâzım. Bu demokrasi eğitimi, katılımcılık meselesi ger-

çekten son derece önemlidir. Bu tür programlarda beceri kazandırma programlarında ve bunların içerisinde olabilecek vatandaşlık eğitimi programlarında da son derece önemlidir. Aslında götürdüğünüz hizmetin götürülüş şekli de bunu etkiliyor. Yani siz okulda da örgün eğitim diyorsunuz, duvarlar falan anlaşılıyor dendi ki hakikaten öyle. Katılımcılık davranışlarını geliştiremeyişimizin bir nedeni, hizmeti götürüş şeklimizden ileri geliyor. Meselâ geçenlerde bir GAP Bölgesinde gezi yapmıştık, köye gidiyorsunuz, soruyorsunuz konuşuyorsunuz, diyorsunuz ki bakın şurada bir ihtiyacınız var galiba, ne diyorsunuz var mı?, öyle eğitime ihtiyacınız var mı? Efendim, tabii ah olsa keşke diyor falan; ama birisinin gidip onları bu işe katması, onlara sorması, onlarla birlikte ve onlar için karar verme mekanizmasını oluşturması lâzım. Bu halk eğitimi ya da yaygın eğitim hizmetlerinde bu mekanizmalara dikkat etmek zorundayız. Yoksa merkezden plânlar yapalım gönderelim her şey olsun yok o devir kapandı galiba.

Son olarak bir şey söylemek istiyorum, o da Devlet Bakanlığının girişimleri ve Teşebbüsü Destekleme Ajansının yürütücülüğü yönünde ve yine tabii Bakanlıkla işbirliği içerisinde hızlı beceri kazandırma teknikleri konusunda bir seminer düzenleniyor, 10-11 Aralık tarihlerinde Ankara'da bu konuda teorisi ile tanınan bir Amerikalı profesörün hem teorisini geliştirme hem de uygulamalarını yapıyor ve çok kısa sürede geleneksel olarak üç ayda falan geliştirilen becerilerin üç günde bile geliştirilebileceği, bunun iddiası içerisinde, bazı yerlerde başarılı uygulamaları yansıyor. O konuya ilgi duyanların da bu seminere teşrif edebileceklerini, tabii katılım ücreti olacak biraz pahalıya mal oluyor belki ama kurumları adına sanıyorum bu ödenebilir. Bunu da bu vesile ile arz etmiş oldum. Çok teşekkür ediyorum, saygılar sunuyorum efendim.

BAŞKAN — Teşekkür ederim.

Buyurun Sayın Konanç.

DOÇ. DR. ESİN KONANÇ — Sayın Kabasoy'un konuşmasını dinledikten sonra yine iletişim eksikliği olduğu kanısına kapıldım. Adalet Bakanlığı ile ilişkilerimde de bu duyguya çoğu zaman kapılmışımdır. Sözü edilen zorunlu derslerin konulmasına karar verilen toplantılara ben de katıldım. Ayrıca sözü edilen programın uygulanmasından doğan sorunları halletmek için düzenlenen programa da katıldım. Biz üniversiteden gelen üç arkadaş program yapılırken özellikle eğitim sorununa ağırlık verilmesini istedik. Davranış değişikliğini sağlayabilecek sağaltım programlarına öncelik verilmesini önerdik. Ama bu mesaj maalesef Bakanlığa ulaşmadı, almadılar bu mesajı. Sonuçta bu mecburi dersler dediğimiz sosyoloji, psikoloji, Türk Tarihi, Türk Edebiyatı gibi dersler ortaya çıktı. Bu programlar bize gönderildi. Ben burada bunu konuşurken bu programların ne olduğunu bilmeden konuşmuyorum. Bu programları çok iyi biliyorum. Bu programlar lise müfredat programından yararlanılarak yapılmış programlar. Bunların, özellikle sağaltım programlarının uygulanmadığı infaz kurumlarında hükümlüye ne getireceğini soruyorum. Gerçekten bu sorunun cevabının bulunması gerekir. Arkadaşımız hükümlülerin kişilik özelliklerinin saptandığını söyledi. Bir insanın kişilik özelliklerinin saptanması çok karmaşık bir iş. Nasıl oluyor da bir atölye şefi karşısına gelen mahkûmun kişilik özelliklerini saptayabiliyor ve onun dosyasını doldurabiliyor, dosyasına birtakım bilgiler düşebiliyor? Bunu söylerken Adalet Bakanlığı hiçbir iş yapmıyor demek istemiyorum. Adalet Bakanlığı birtakım kadrolar aldı ve bu kadrolara psikologlar, eğitimciler, sosyal hizmet uzmanları atadı. Bazı cezaevlerine, sayıları çok yeter-

siz olmakla beraber (300 kişiye, 200 kişiye bir psikolog, bir sosyal hizmet uzmanı, bir eğitimci düşmekle beraber) yavaş yavaş bu uzmanları atamaya başladılar. Dolayısıyla bir şeyler değişecek, ama her şeyden evvel şu mesajı Bakanlığın alması lâzım. Amaç suçluların davranışlarının değiştirilmesidir ve bu davranış değişikliklerini gerçekleştirmek için de birtakım teknikler uygulamak gerekir. Bu teknikleri de ancak uzman kişiler uygulayabilir. Görevli bulunamadığı söyleniyor. Bu dersler için belki öğretmen bulunamıyor. Ama bugün Adalet Bakanlığı bir sınav açtığı zaman 400 civarında eğitimci, psikolog, sosyal hizmet uzmanı bu alanda çalışmak üzere başvurabiliyor ve bunu istekli olarak yapabiliyorlar. Ücret konusuna gelince, ben burada ücret verilmiyor demedim, yalnız ücretin yetersiz olduğunu söyledim. Kendi beyanlarından da anlaşılacağı gibi, ücret çok düşüktür. Standart kurallarda var bu ücretin nasıl olması gerektiği. Verilen ücretin hükümlünün kendi kişisel ihtiyaçlarını karşılayacak, ailesine destek sağlayacak ve tahliye edildiği zaman da belli ihtiyaçlarını karşılayabilecek düzeyde olması lâzım. Asgari standart kurallar (artık biz de kabul ettiğimize göre, uygulamak zorunda olduğumuz kurallar) bunu gerektiriyor. Şimdi ben size sorarım bu 600, 800 lira ile hükümlü nasıl bütün bu ihtiyaçlarını karşılayabilir? Bu devlete çok büyük bir yük oluyor deniliyor. İş esası üzerine kurulan ıslah kurumlarında hükümlüler üretime katılıyorlar ve onların ürettiklerinden elde edilen gelirler döner sermayeye katılıyor. Bu nedenle sözü edilen gerekçe geçersiz. Bu ücretlerin günümüz koşullarında çok komik kaldığı da açık.

Teşekkür ederim.

BAŞKAN — Teşekkür ederim Sayın Konanç.

Böylelikle panel çalışmalarını da tamamladık.

Ben bir iki cümle ile genel değerlendirme yapıp sabırlarınızı fazla taşımak istemiyorum.

Efendim, önemli bir eğitim konusunu ve toplumsal işlevi, okul-sınıf çerçevesinin dışında toplumun güncel yaşamında ele almak ve uygulamaya yansıtma konusunda bir bilimsel anlayışı ve yaklaşımı oluşturmaya katkıda bulunmayı amaçlamış idik. Bu amacımıza ulaştığımız kanısını taşıyorum.

Ülkemizde başlatılan işleri, başlatılan programları dururma olanağını bulduk. Bir ölçüde değerlendirme olanağını bulduk. Konu, yapılanlar tartışıldı, bunlarla ilgili görüşler paylaşıldı veya paylaşılmadı ama belirtildi. Gördük ki yaygın eğitim, belirli bir yerde ne halk eğitimi ne de beceri kazandırma kurslarının egemen olduğu eğitim. Bir yerde yaygın eğitim, yaşamayı öğretmeye çalışan eğitim programları bütünü olmaktadır. Ülkemizde bunun önemi gün geçtikçe artıyor. Avrupa Topluluğunda yaşamayı öğrenme zorundayız vatandaşlar olarak. Teknoloji ve çevre ile yaşamayı öğrenme zorundayız. Uzayla yaşamayı öğrenme zorundayız. Dünyede değinildiği gibi bilgisayarla yaşamayı öğrenme zorundayız. Bunu sağlayacak eğitim programları yaygın eğitim içerisinde ele alınan durumundadır. Yaygın eğitim hiçbir zaman rastlantı eğitimi veya öğretimi değildir. Çünkü o rastlantı eğitiminde bir sistem yoktur, Böyle bir rastlantı eğitimi bugün vardır yarın yoktur.

Tarihi gelişim açısından birçok noktalar veya birçok kuruluşlar ele alındı; ama halkevleri bu çerçevede ele alınamadı. Biliyoruz ki, yaygın eğitimde ülkemizde etkili çalışmalar yapan ve ürünler veren uygulamalardan bir tanesi de halkevleridir. Buralarda, yaşamı, yaşamdan mutlulukla bir şeyler almayı ve vermeyi öğrenme gibi bir uygulama yapılmıştır. Bugün halk eğitim merkezleri belki o kuruluşun birçok hizmetlerini yapabilmekte veya onları

yüklenmiş görünmektedir. Halk eğitim merkezlerinde bugün değinilen bir konuyu ele almanın gereği ortaya çıktı. Çevresel eğitimi halk eğitim merkezlerindeki programın içerisinde ele almak, işlemek ve geliştirmek yaygın eğitimin kaçınılmaz boyutlarından bir tanesidir. Ben söylenenleri tekrarlamak istemiyorum, bazı noktaları vurgulamakla yetineceğim.

Örgütlenme konusunda karşımıza şu çıktı : Evet yaygın eğitim devletin görevi ama gönüllü kuruluşların, özel sektörün de görevi, hatta bir yerde el atmak zorunda kaldığı yeni bir uygulama alanı. Bunun değerlendirilmesi, bunun geliştirilmesi gerekiyor. Beceri kursları bugün yapabildiğimiz ihtiyacımıza cevap veren bazı uygulamalar olarak görünüyor. Ama bunu salt yaygın eğitimin tümüdür diye ele alırsak yanlış bir noktada olduğumuzu da unutmamak zorundayız veya buna değışmek zorundayız.

Ben iki gün süren bu toplantının düzenlenmesinde, bu toplantıyı ve bu tür çalışmaları yapma olanağını bize veren TED'nin Genel Kuruluna, Genel Merkez Yönetim Kuruluna teşekkürlerimi huzurlarınızda sunmak istiyorum. Kuşkusuz bu toplantının bu biçimiyle bilgi oluşturulmasında birçok zorlukları yenen Genel Merkezimizin bürosu da büyük hizmetler vermiştir, emeklerini takdirde anmak ve kendilerine huzurlarınızda teşekkür etmek istiyorum.

Bu arada telgrafı il e ve güzel çelengi ile katılarak bizi destekleyen bizi aynı zamanda duygulandıran Sayın Millî Eğitim Gençlik ve Spor Bakanı Metin Emirođlu'na da teşekkür etmek istiyorum. Bunun yanı sıra OSTİM Genel Başkanı Sayın Turan Çiğdem hem katıldılar hem de bizi çelenkleri ile duygulandırdılar, toplantımızı süslediler, kendilerine huzurlarınızda teşekkür etmek istiyorum. Ayrıca TED Özel Lisesinin Vakfına da çelengi için teşekkür etmek istiyorum. Kuşkusuz dört saatlik bir sürede, kendi

konularındaki çalışmalarını, bizlerle paylaşan, görüşlerini ortaya koyan panel üyelerimize teker teker huzurlarınızda teşekkür etmek istiyorum. Kuşkusuz en büyük teşekkürü de siz sayın dinleyicilere, katkıda bulunan, soru soran arkadaşlarımıza sunmak istiyorum. Var olun. Bu çalışmaları yayınlamaya çalışacağız. Sizden en son beklentimiz, yalnızca yayınlarımızı alınız demiyorum, lütfen yayınlarımızı duyurmakta, öğrencilerinize ulaştırmakta bize yardımcı olunuz. Bu çalışmalarımız ve yayınlarımız sizlerin bu tür katkıları ile gelişecektir.

Çok teşekkür eder, iyi günler dilerim efendim.

DİZİN (Ad Buldurusu)

- AKTUĞ, Hüseyin : 197, 203, 216, 217, 219, 329
ALTUNYA, Niyazi : 60
AZİZ, Aysel : 69, 84, 87
BAŞARAN, İ. Ethem : 47, 62
BAŞGÜL, Müjgan : 157
BAYKAL, Özdemir : 111, 147
BİLGİN, Sami : 33
BÜLBÜL, A. Sudi : 3, 36, 336
BAYRAKTAR, Kadir : 302, 322, 352
ÇİĞDEM, Turan : 84
EKE, Kâzım : 59, 231, 331
ERDOĞAN, Ahmet : 104, 150, 162
ERTAN, Tekin : 234
FİŞEK, Nusret : 279, 314, 358
GÜZEL, S. Harika : 122, 142, 164
HACISALİHOĞLU, Hilmi : 34
KABASOY, Basri : 128, 159, 345
KADEM, A. Berrin : 158
KARASAR, Niyazi : 35, 309, 325, 354
KONANÇ, Esin : 296, 320, 356
OĞUZKAN, A. Ferhan : 153, 272
OKÇABOL, Rifat : 245, 272, 332
OKYAY, Erdoğan : 85, 147, 163, 334
ONGU, Aysel : 271

ÖZÖĐLU, S. Çetin : XI, 34, 83, 196, 232,
ÖZDEMİR, Kaya : 289, 319, 352
ÖZKAN, Zeki ; 218
SANCI, Filiz : 156
SEVGİ, Ahmet : 83, 171, 198, 235, 332
SEZGİN, İlhan : 283, 316, 352
SİRAL, Ükü : 217
SÖNMEZ, Veysel : 33
ŞEHİRLİÖĐLU, Akın : 114, 143, 159
ŞENTÜRK, Celal : 61
URAL, Engin : 223, 237

Ek : 1



**TÜRK EĞİTİM DERNEĞİ
XI. EĞİTİM TOPLANTISI**

YAYGIN EĞİTİM VE SORUNLARI

**12 - 13 KASIM 1987
Perşembe - Cuma**

**Yer : Türk Eğitim Derneği Konferans Salonu
«Ziya Gökalp Caddesi No. 48 Yenişehir/ANKARA»**

12 Kasım 1987 Perşembe

10.00 - 10.30 — **AÇILIŞ**

- TED Bilim Kurulu Başkanı Prof. Dr. Süleyman Çetin Özoğlu'nun XI. Eğitim Toplantısını Açış Konuşması
- TED Genel Başkanı Prof. Dr. Rüştü Yüce'nin Konuşması

10.30 - 11.00 — **BİRİNCİ OTURUM**

Başkan — Dr. Ferhan Öguzkan

(TED Bilim Kurulu Üyesi)

Konuşmacı — Doç. Dr. Sudi Bülbül

(A.Ü. Eğitim Bilimleri Fakültesi Öğretim Üyesi)

Konu — «Dünyada ve Ülkemizde Yaygın Eğitim»
(Kavram ve Kapsam Açısından)

11.00 - 11.15 — **TARTIŞMA**

11.15 - 11.30 — **ARA - ÇAY**

11.30 - 12.00 — **İKİNCİ OTURUM**

Başkan — Doç. Dr. Özcan Demirel

(TED Bilim Kurulu Üyesi)

Konuşmacı — Doç. Dr. İbrahim Ethem Başaran

(A.Ü. Eğitim Bilimler Fakültesi Öğretim Üyesi)

Konu — «Yetişkinler Eğitiminde Okuma-Yazma Uygulamaları»

12.00 - 12.15 — **TARTIŞMA**

12.15 - 13.30 — **ÖĞLE TATİLİ**

13.30 - 14.00 — **ÜÇÜNCÜ OTURUM**

Başkan — Dr. Mesut Özgen

(TED Bilim Kurulu Üyesi)

- Konuşmacı — Doç. Dr. **Aysel Aziz**
(A.Ü. Basın Yayın Yüksekokulu Öğretim Üyesi)
- Konu — «Kitle İletişim Araçları ile Yaygın Eğitim»
- 14.00 - 14.15 — **TARTIŞMA**
- 14.15 - 16.15 — **DÖRDÜNCÜ OTURUM
(PANEL I)**
- Başkan — Doç. Dr. **Haydar Taymaz**
(TED Bilim Kurulu Üyesi)
- Konu — «Yaygın Eğitimin Bugünkü Durumu ve Karşılaşılan Başlıca Sorunlar Nelerdir?»
- Katılanlar — Dr. **Erdoğan Okyay**
(Mesleki Eğitim ve Küçük Sanayii Destekleme Vakfı)
- **Ahmet Erdoğan**
(M.E.G. ve S.B. Çıraklık ve Yaygın Eğitim Genel Müdürü)
- **Özdemir Baykal**
(Kültür ve Turizm Bakanlığı Araştırma Plânlama ve Koordinasyon Kurulu APKK Uzmanı)
- **Akın Şehirlioğlu**
(Tarım Orman ve Köy İşleri Bakanlığı Teşkilatlanma Destekleme Genel Müdürlüğü Eğitim ve El Sanatları Daire Bşk.)
- **S. Harika Güzel**
(Gevher Nesibe Sağlık Eğitim Enstitüsü Öğretim Görevlisi)
- **Basri Kabasoy**
(Adalet Meslek Lisesi Müdürü)
- 16.15 - 16.30 — **ÇAY**
- 16.30 - 17.30 — **TARTIŞMA**

13 Kasım 1987 Cuma

9.30 - 10.00 — BEŞİNCİ OTURUM

Başkan — Doç. Dr. **Meral Aksu**
(TED Bilim Kurulu Üyesi)

Konuşmacı — **Ahmet Sevgi**
(M.E.G. ve S.B. Talim ve Terbiye Dairesi
Kurul Üyesi)

Konu — «Yaygın Eğitim Açısından Çıracılık ve Meslek Eğitimi»

10.00 - 10.15 — TARTIŞMA

10.15 - 10.45 — ALTINCI OTURUM

Başkan — Yrd. Doç. Dr. **Ömer Peker**
(TED Bilim Kurulu Üyesi)

Konuşmacı — **Hüseyin Aktuğ**
(Devlet Bakanı Müşaviri)

Konu — «Beceri Kazandırma Programları ve Uygulamaları»

10.45 - 11.00 — TARTIŞMA

11.00 - 11.15 — ARA - ÇAY

11.15 - 11.45 — YEDİNCİ OTURUM

Başkan — Dr. **Ferhan Oğuzkan**
(TED Bilim Kurulu Üyesi)

Konuşmacı — **Engin Ural**
(Türkiye Çevre Sorunları Vakfı Genel
Sekreteri)

Konu — «Ülkemizde Çevre Eğitimi ve Sorunlar»

11.45 - 12.00 — TARTIŞMA

12.00 - 13.30 — ÖĞLE TATİLİ

13.30 - 14.00 — SEKİZİNCİ OTURUM

Başkan — Yrd. Doç. Dr. **Nizamettin Koç**
(TED Bilim Kurulu Üyesi)

- Konuşmacı — Doç. Dr. **Rıfat Okçabol**
(Boğaziçi Üniversitesi Eğitim Fakültesi
Öğretim Üyesi)
- Konu — «Ülkemizde Yaygın Eğitimde Araştırmalar»
- 14.00 - 14.15 — **TARTIŞMA**
- 14.15 - 16.00 — **DOKUZUNCU OTURUM**
(**PANEL II**)
- Başkan — Prof. Dr. **Süleyman Çetin Özoğlu**
(TED Bilim Kurulu Üyesi)
- Konu — «Ülkemizde Yaygın Eğitimi Nasıl Daha Etkili ve Verimli Duruma Getirebiliriz?»
- Katılanlar — Prof. Dr. **Nusret Fişek**
(Türk Tabipleri Birliği Merkez Konseyi Başkanı)
- Prof. Dr. **Niyazi Karasar**
(Devlet Bakanlığı Özel Müşaviri)
- Doç. Dr. **Esin Konanç**
(A.Ü. Eğitim Bilimleri Fakültesi Öğretim Üyesi)
- Doç. Dr. **İlhan Sezgin**
(M.E.G. ve S.B. Müsteşar Yardımcısı)
- **Kadir Bayraktar**
(Ankara Sanayi Odası Genel Sekreteri)
- **Kaya Özdemir**
(TÜRK-İŞ Genel Başkan Danışmanı)
- 16.00 - 16.15 — **ARA - ÇAY**
- 16.15 - 17.15 — **TARTIŞMA**
- 17.15 - 17.30 — **GENEL DEĞERLENDİRME**



Fiatı : 4500-TL.